

**НАЦІОНАЛЬНИЙ УНІВЕРСИТЕТ БІОРЕСУРСІВ І  
ПРИРОДОКОРИСТУВАННЯ УКРАЇНИ**

**Каталог освітніх програм  
підготовки магістрів  
на 2023-2024 навчальний рік**

**Том 4**

**Київ – 2023**

УДК 378.091:214(072)

Рекомендовано до друку вченою радою  
Національного університету біоресурсів і природокористування України  
(протокол № 10 від 26 квітня 2023 р.)

**Каталог освітніх програм  
підготовки магістрів на 2023-2024 навчальний рік**

**Том 4**

Дизайн, верстка, макетування та друк виконано  
редакційно-видавничим відділом НУБіП України  
03041, м. Київ, провулок Сільськогосподарський, 4

## ЗМІСТ

ВСТУП	5
ОСНОВНІ ТЕРМІНИ ТА ЇХ ВИЗНАЧЕННЯ	6
Спеціальність 202 «Захист і карантин рослин»	
Освітньо-професійна програма «Захист рослин»	12
Освітньо-професійна програма «Карантин рослин»	34
Спеціальність 203 «Садівництво, плодоовочівництво та виноградарство»	
Освітньо-професійна програма «Садівництво, плодоовочівництво та виноградарство»	56
Спеціальність 204 «Технологія виробництва і переробки продукції тваринництва»	
Освітньо-професійна програма «Технологія виробництва і переробки продукції тваринництва»	77
Спеціальність 205 «Лісове господарство»	
Освітньо-професійна програма «Лісове господарство»	97
Спеціальність 206 «Садово-паркове господарство»	
Освітньо-професійна програма «Садово-паркове господарство»	124
Спеціальність 207 «Водні біоресурси та аквакультура»	
Освітньо-професійна програма «Водні біоресурси та аквакультура»	145
Спеціальність 208 «Агроінженерія»	
Освітньо-професійна програма «Агроінженерія»	164
Освітньо-наукова програма «Агроінженерія»	183
Спеціальність 211 «Ветеринарна медицина»	
Освітньо-професійна програма «Ветеринарна медицина»	202
Спеціальність 231 «Соціальна робота»	
Освітньо-професійна програма «Соціально-психологічна реабілітація»	252
Спеціальність 241 «Готельно-ресторанна справа»	
Освітньо-професійна програма «Готельно-ресторанний бізнес»	270
Спеціальність 242 «Туризм і рекреація»	
Освітньо-професійна програма «Міжнародний туристичний бізнес»	290
Спеціальність 274 «Автомобільний транспорт»	
Освітньо-професійна програма «Автомобільний транспорт»	310
Спеціальність 275 «Транспортні технології (за видами)»	
Спеціалізація 275.03 «Транспортні технології (на автомобільному транспорті)»	
Освітньо-професійна програма «Транспортні технології (на автомобільному транспорті)»	333
Спеціальність 281 «Публічне управління та адміністрування»	

Освітньо-професійна програма «Публічне управління та адміністрування»	352
Спеціальність 291 «Міжнародні відносини, суспільні комунікації та регіональні студії»	
Освітньо-професійна програма « Міжнародні відносини, суспільні комунікації та регіональні студії»	373

## ВСТУП

Освітні програми на сьогодні є системою освітніх компонентів на відповідному рівні вищої освіти в межах спеціальності, що визначають вимоги до рівня освіти осіб, які можуть розпочати навчання за такими програмами, перелік освітніх компонентів і їх логічну послідовність, кількість кредитів ЄКТС, необхідних для їх виконання, а також очікувані результати навчання (компетентності), якими повинен оволодіти здобувач відповідного рівня вищої освіти.

У Національному університеті біоресурсів і природокористування України освітні програми підготовки фахівців другого (магістерського) рівня вищої освіти розроблені відповідно до Закону України «Про вищу освіту», Постанови Кабінету Міністрів України від 23.11.2011 р. №1341 «Про затвердження Національної рамки кваліфікацій» із змінами згідно з Постановою КМУ від 25.06.2020 р. № 519, Постанови Кабінету Міністрів України від 30.12.2015 р. № 1187 «Про затвердження Ліцензійних умов провадження освітньої діяльності закладів освіти» в редакції Постанови Кабінету Міністрів України від 24.03.2021 р. № 365 з урахуванням останньої редакції Положення «Про освітні програми у Національному університеті біоресурсів і природокористування України», наказу НУБіП України «Про розроблення робочих навчальних планів освітніх програм ОС «Бакалавр» і «Магістр» від 15.03.2021 р. № 228, наказу НУБіП України «Про введення в дію «Порядок формування навчального навантаження на 2021-2022 навчальний рік у НУБіП України» від 14.04.2021 р. № 369, наказу НУБіП України «Про затвердження норм часу з навчальної роботи» від 13.06.22 р. № 382, Стандартів вищої освіти відповідних спеціальностей.

Освітні програми розроблено проектними групами, створеними за кожною освітньою програмою, що очолюються гарантами програм. Склад проектних груп затверджено наказом ректора університету.

Вченою радою університету (протокол від 26.04.2023 року № 10) затверджено 66 освітньо-професійних та 6 освітньо-наукових програм підготовки магістрів, за якими розпочнеться навчання студентів у 2023-2024 навчальному році.

## ОСНОВНІ ТЕРМІНИ ТА ЇХ ВИЗНАЧЕННЯ

У програмі терміни вживаються в такому значенні:

1) автономність і відповідальність – здатність самостійно виконувати завдання, розв'язувати задачі і проблеми та відповідати за результати своєї діяльності;

2) акредитація освітньої програми - оцінювання освітньої програми та/або освітньої діяльності закладу вищої освіти за цією програмою на предмет забезпечення та вдосконалення якості вищої освіти;

3) атестація - це встановлення відповідності результатів навчання (наукової або творчої роботи) здобувачів вищої освіти вимогам освітньої (наукової, освітньо-творчої) програми та/або вимогам програми єдиного державного кваліфікаційного іспиту;

атестація осіб на першому (бакалаврському) та/або другому (магістерському) рівнях вищої освіти може включати єдиний державний кваліфікаційний іспит, що проводиться за спеціальностями та в порядку, визначеними Кабінетом Міністрів України;

атестація осіб, які здобувають ступінь молодшого бакалавра, бакалавра чи магістра, здійснюється екзаменаційною комісією, до складу якої можуть включатися представники роботодавців та їх об'єднань, відповідно до положення про екзаменаційну комісію, затвердженого вченою радою закладу вищої освіти (наукової установи);

4) магістр - це освітній ступінь, що здобувається на другому рівні вищої освіти та присуджується закладом вищої освіти (науковою установою) у результаті успішного виконання здобувачем вищої освіти відповідної освітньої програми. Ступінь магістра здобувається за освітньо-професійною або за освітньо-науковою програмою. Обсяг освітньо-професійної програми підготовки магістра становить 90-120 кредитів ЄКТС, обсяг освітньо-наукової програми - 120 кредитів ЄКТС. Освітньо-наукова програма магістра обов'язково включає дослідницьку (наукову) компоненту обсягом не менше 30 відсотків;

5) вища освіта – сукупність систематизованих знань, умінь і практичних навичок, способів мислення, професійних, світоглядних і громадянських якостей, морально-етичних цінностей, інших компетентностей, здобутих у закладі вищої освіти (науковій установі) у відповідній галузі знань за певною кваліфікацією на рівнях вищої освіти, що за складністю є вищими, ніж рівень повної загальної середньої освіти;

6) заклад вищої освіти – окремий вид установи, яка є юридичною особою приватного або публічного права, діє згідно з виданою ліцензією

на провадження освітньої діяльності на певних рівнях вищої освіти, проводить наукову, науково-технічну, інноваційну та/або методичну діяльність, забезпечує організацію освітнього процесу і здобуття особами вищої освіти, післядипломної освіти з урахуванням їхніх покликань, інтересів і здібностей;

7) галузь знань - гармонізована з Міжнародною стандартною класифікацією освіти широка предметна область освіти і науки, що включає групу споріднених спеціальностей;

8) дисциплінарні компетентності – деталізовані програмні компетентності як результат декомпозиції компетентностей фахівця спеціальності (спеціалізації) певного рівня вищої освіти;

9) європейська кредитна трансферно-накопичувальна система (ЄКТС) – система трансферу і накопичення кредитів, що використовується в європейському просторі вищої освіти з метою надання, визнання, підтвердження кваліфікацій та освітніх компонентів і сприяє академічній мобільності здобувачів вищої освіти; система ґрунтується на визначенні навчального навантаження здобувача вищої освіти, необхідного для досягнення визначених результатів навчання, та обліковується в кредитах ЄКТС;

10) засоби діагностики – документи, що затверджені в установленому порядку, та призначені для встановлення ступеню досягнення запланованого рівня сформованості компетентностей студента при контрольних заходах;

11) здобувачі вищої освіти – особи, які навчаються у закладу вищої освіти на певному рівні вищої освіти з метою здобуття відповідного ступеня і кваліфікації;

12) змістовий модуль – сукупність умінь, знань, цінностей, які забезпечують реалізацію певної компетентності;

13) знання – осмислена та засвоєна суб'єктом наукова інформація, що є основою його усвідомленої, цілеспрямованої діяльності; знання поділяються на емпіричні (фактологічні) і теоретичні (концептуальні, методологічні);

14) інтегральна компетентність – узагальнений опис кваліфікаційного рівня, який виражає основні компетентні характеристики рівня щодо навчання та/або професійної діяльності;

15) інтегрована оцінка – результат оцінювання конкретизованих завдань різних рівнів з урахуванням коефіцієнта пріоритетності (запланованого рівня сформованості компетентностей);

16) інформаційне забезпечення навчальної дисципліни – засоби навчання, у яких системно викладено основи знань з певної дисципліни на рівні сучасних досягнень науки і культури, опора для самоосвіти і самонавчання (підручники; навчальні посібники, навчально-наочні посібники, навчально-методичні посібники, хрестоматії, словники, енциклопедії, довідники тощо);

17) кваліфікаційний рівень – структурна одиниця національної рамки кваліфікацій, що визначається певною сукупністю компетентностей, які є типовими для кваліфікацій даного рівня;

18) кваліфікація – офіційний результат оцінювання і визнання, який отримано, коли уповноважений компетентний орган установив, що особа досягла компетентностей (результатів навчання) за заданими стандартами;

19) компетентність - здатність особи успішно соціалізуватися, навчатися, провадити професійну діяльність, яка виникає на основі динамічної комбінації знань, умінь, навичок, способів мислення, поглядів, цінностей, інших особистих якостей;

20) комунікація – взаємозв'язок суб'єктів з метою передавання інформації, узгодження дій, спільної діяльності;

21) кредит європейської кредитної трансферно-накопичувальної системи (далі – кредит ЄКТС) – одиниця вимірювання обсягу навчального навантаження здобувача вищої освіти, необхідного для досягнення визначених (очікуваних) результатів навчання; обсяг одного кредиту ЄКТС становить 30 годин. Навантаження одного навчального року за денною формою навчання становить, як правило, 60 кредитів ЄКТС;

22) дипломна робота – це кваліфікаційна робота, що має на меті виконання виробничих завдань, спрямованих на організацію технологічного процесу (технічну підготовку, забезпечення функціонування, контроль) та управління (планування, облік, аналіз, регулювання) організацією та власне технологічним процесом; програми дипломних робіт зазвичай регламентовано певними професійними функціями й завданнями згідно з освітніми стандартами відповідних рівнів підготовки;

23) дипломний проект – це кваліфікаційна робота, що присвячена реалізації виробничих завдань, переважна більшість яких віднесена до проектної та проектно-конструкторської професійних функцій; у межах цієї роботи передбачається виконання технічного завдання, ескізного й технічного проектів, робочої, експлуатаційної, ремонтної документації тощо;



24) курсова робота – індивідуальне завдання, виконання якого спрямовано на організацію технологічного процесу (наприклад, технічну підготовку, забезпечення функціонування, контроль) та управління ним (планування, облік, аналіз, регулювання);

25) курсовий проект – індивідуальне завдання виконання якого відноситься здебільшого до проектної та проектно-конструкторської діяльності; цей вид навчальної роботи може включати елементи технічного завдання, ескізи та технічні проекти, розроблення робочої, експлуатаційної, ремонтної документації тощо; виконання курсового проекту регламентується відповідними стандартами;

26) методичне забезпечення навчальної дисципліни – рекомендації до супроводження навчальної діяльності студента за всіма видами навчальних занять, що містить, у тому числі інформацію щодо засобів та процедури контрольних заходів, їх форми та змісту, методів розв'язання вправ, джерел інформації;

27) модульний контроль – оцінювання ступеню досягнення студентом запланованого рівня сформованості компетентностей за видами навчальних занять;

28) навчальний елемент – мінімальна навчальна інформація самостійного смислового значення (поняття, явища, відношення, алгоритми);

29) об'єкт діагностики – компетентності, опанування яких забезпечуються навчальною дисципліною;

30) об'єкт діяльності – процеси, явища, технології або (та) матеріальні об'єкти на які спрямована діяльність фахівця (суб'єкта діяльності); незалежно від фізичної природи об'єкт діяльності має певний період (цикл) існування, який передбачає етапи: проектування (розроблення), протягом якого вирішуються питання щодо забезпечення певних його якостей та властивостей; створення (виробництва, впровадження); експлуатації, протягом якої об'єкт використовується за призначенням; відновлення (ремонт, удосконалення), яке пов'язане з відновленням властивостей якості, підвищенням ефективності тощо; утилізації та ліквідації;

31) освітній процес – це інтелектуальна, творча діяльність у сфері вищої освіти і науки, що провадиться у закладі вищої освіти (науковій установі) через систему науково-методичних і педагогічних заходів та спрямована на передачу, засвоєння, примноження і використання знань, умінь та інших компетентностей у осіб, які навчаються, а також на формування гармонійно розвиненої особистості;

32) освітня (освітньо-професійна, освітньо-наукова чи освітньо-творча) програма - єдиний комплекс освітніх компонентів (навчальних дисциплін, індивідуальних завдань, практик, контрольних заходів тощо), спрямованих на досягнення передбачених такою програмою результатів навчання, що дає право на отримання визначеної освітньої або освітньої та професійної (професійних) кваліфікації (кваліфікацій). Освітня програма може визначати єдину в її межах спеціалізацію або не передбачати спеціалізації;

33) освітня діяльність - діяльність закладів вищої освіти, спрямована на організацію, забезпечення та реалізацію освітнього процесу;

34) підсумковий контроль – комплексне оцінювання запланованого рівня сформованості дисциплінарних компетентностей;

35) поточний контроль – оцінювання засвоєння студентом навчального матеріалу під час проведення аудиторного навчального заняття (опитування студентів на лекціях, перевірка та прийом звітів з виконання лабораторних робіт, тестування тощо);

36) програма дисципліни – нормативний документ, що визначає зміст навчальної дисципліни відповідно до освітньої програми, розробляється кафедрою, яка закріплена наказом ректора для викладання дисципліни;

37) результати навчання (Закон України «Про вищу освіту») - знання, уміння, навички, способи мислення, погляди, цінності, інші особисті якості, які можна ідентифікувати, спланувати, оцінити і виміряти та які особа здатна продемонструвати після завершення освітньої програми (програмні результати навчання) або окремих освітніх компонентів;

38) результати навчання (Національна рамка кваліфікацій) – компетентності (знання, розуміння, уміння, цінності, інші особисті якості), які набуває та/або здатна продемонструвати особа після завершення навчання;

39) рівень сформованості дисциплінарної компетентності – частка правильних відповідей або виконаних суттєвих операцій від загальної кількості запитань або суттєвих операцій еталону рішень;

40) робоча програма дисципліни – нормативний документ, що розроблений на основі програми дисципліни відповідно до річного навчального плану (містить розподіл загального часу на засвоєння окремих навчальних елементів і модулів за видами навчальних занять та формами навчання);

41) самостійна робота – діяльність студента з вивчення навчальних елементів та змістових модулів, опанування запланованих компетентностей, виконання індивідуальних завдань, підготовки до контрольних заходів;

42) спеціалізація - складова спеціальності, що може визначатися закладом вищої освіти та передбачає одну або декілька профільних спеціалізованих освітніх програм вищої або післядипломної освіти;

43) спеціальність - гармонізована з Міжнародною стандартною класифікацією освіти предметна область освіти і науки, яка об'єднує споріднені освітні програми, що передбачають спільні вимоги до компетентностей і результатів навчання випускників;

44) стандарт вищої освіти - це сукупність вимог до освітніх програм вищої освіти, які є спільними для всіх освітніх програм у межах певного рівня вищої освіти та спеціальності;

45) стандарт освітньої діяльності – це сукупність мінімальних вимог до кадрового, навчально-методичного, матеріально-технічного та інформаційного забезпечення освітнього процесу вищого навчального закладу й наукової установи;

46) уміння – здатність застосовувати знання для виконання завдань та розв'язання задач і проблем; уміння поділяються на когнітивні (інтелектуальнотворчі) та практичні (на основі майстерності з використанням методів, матеріалів, інструкцій та інструментів);

47) якість вищої освіти - відповідність умов провадження освітньої діяльності та результатів навчання вимогам законодавства та стандартам вищої освіти, професійним та/або міжнародним стандартам (за наявності), а також потребам заінтересованих сторін і суспільства, що забезпечується шляхом здійснення процедур внутрішнього та зовнішнього забезпечення якості.



**МІНІСТЕРСТВО ОСВІТИ І НАУКИ УКРАЇНИ**  
**НАЦІОНАЛЬНИЙ УНІВЕРСИТЕТ БІОРЕСУРСІВ**  
**І ПРИРОДОКОРИСТУВАННЯ УКРАЇНИ**

**ЗАТВЕРДЖЕНО**

**Протокол № 10 від 26 квітня 2023 р.**  
**засідання вченої ради НУБіП України**

**Освітньо-професійна програма**  
**вводиться в дію з 1 вересня 2023 року**

**ОСВІТНЬО-ПРОФЕСІЙНА ПРОГРАМА**

**«Захист рослин»**

**підготовки здобувачів**

**другого (магістерського) рівня вищої освіти**

**за спеціальністю 202 «Захист і карантин рослин»**

**галузі знань 20 «Аграрні науки та продовольство»**

**Кваліфікація: магістр із захисту і карантину рослин**

*Стандарт вищої освіти затверджено*  
*наказом МОН України від «24» 11. 2020 р. № 1456*

**Київ – 2023**

## ПЕРЕДМОВА

Освітньо-професійна програма (ОПП) для підготовки здобувачів вищої освіти другого (магістерського) рівня за спеціальністю 202 «Захист і карантин рослин» містить обсяг кредитів ЄКТС, необхідний для здобуття відповідного ступеня вищої освіти; перелік компетентностей випускника; нормативний зміст підготовки здобувачів вищої освіти, сформульований у термінах результатів навчання; форми атестації здобувачів вищої освіти; вимоги до наявності системи внутрішнього забезпечення якості вищої освіти.

### Розроблено проектною групою у складі:

1. **Доля Микола Миколайович**, доктор сільськогосподарських наук, професор, декан факультету захисту рослин, біотехнологій та екології, **гарант програми**
2. **Сикало Оксана Олексіївна**, кандидат сільськогосподарських наук, доцент кафедри інтегрованого захисту та карантину рослин.
3. **Лікар Ярослав Олексійович**, кандидат сільськогосподарських наук, завідувач кафедри ентомології імені М.П. Дядечка
4. **Гентош Дмитро Тарасович**, кандидат сільськогосподарських наук, завідувач кафедри фітопатології ім. акад. В.Ф. Пересипкіна.
5. **Пасічник Лариса Петрівна**, кандидат сільськогосподарських наук, доцент кафедри ентомології імені М.П. Дядечка
6. **Дмитрієва Ольга Євгеніївна**, кандидат сільськогосподарських наук, доцент кафедри інтегрованого захисту та карантину рослин
5. **Мороз Сергій Юрійович**, здобувач вищої освіти

### Рецензії-відгуки зовнішніх стейкхолдерів (за наявності):

1. **Швартау Віктор Володимирович**, член-кореспондент НАН України, доктор біологічних наук, професор, завідувач відділу фізіології живлення рослин Інституту фізіології рослин і генетики НАН України
2. **Федоренко Віталій Петрович**, академік НААН, доктор біологічних наук, професор, головний науковий співробітник лабораторії ентомології та стійкості культур проти шкідників Інституту захисту рослин НААН

Освітньо-професійна програма підготовки фахівців другого (магістерського) рівня вищої освіти «Захист рослин» за спеціальністю 202 «Захист і карантин рослин» розроблена відповідно до Закону України «Про вищу освіту», Постанови Кабінету Міністрів України від 23.11.2011 р. №1341 «Про затвердження Національної рамки кваліфікацій» із змінами згідно з Постановою КМУ від 25.06.2020 р. № 519, Постанови Кабінету Міністрів України від 30.12.2015 р. № 1187 «Про затвердження Ліцензійних умов провадження освітньої діяльності закладів освіти» в редакції Постанови Кабінету Міністрів України від 24.03.2021 р. № 365 з урахуванням останньої редакції Положення «Про освітні програми у Національному університеті біоресурсів і природокористування України», наказу НУБіП України «Про розроблення робочих навчальних планів освітніх програм ОС «Бакалавр» і «Магістр» від 15.03.2021 р. № 228, наказу НУБіП України «Про введення в дію «Порядок формування навчального навантаження на 2021-2022 навчальний рік у НУБіП України» від 14.04.2021 р. № 369, наказу НУБіП України «Про затвердження норм часу з навчальної роботи» від 13.06.22 р. № 382, Стандарт вищої освіти затверджено наказом МОН України від «24» 11. 2021 р. № 1456

## 1. Профіль освітньо-професійної програми «Захист рослин» зі спеціальності 202 «Захист і карантин рослин»

<b>1 – Загальна інформація</b>	
<b>Повна назва закладу вищої освіти та структурного підрозділу</b>	Національний університет біоресурсів і природокористування України Факультет захисту рослин, біотехнологій та екології
<b>Ступінь вищої освіти та назва кваліфікації мовою оригіналу</b>	Магістр із захисту і карантину рослин
<b>Офіційна назва освітньо-професійної програми</b>	Захист рослин
<b>Тип диплому та обсяг освітньо-професійної програми</b>	Диплом магістра, одиничний 90 кредитів ЄКТС, термін навчання 1 рік і 4 місяці
<b>Наявність акредитації</b>	Акредитація освітньо-професійної програми «Захист рослин» освітнього ступеня «Магістр» проведена у 2018 році. Сертифікат про акредитацію Серія УД №11006791 (наказ МОН України від 08.01.2019 № 13). Термін дії сертифіката до 1 липня 2024 року.
<b>Цикл/рівень</b>	НРК України – 7 рівень, FQ -EHEA – другий цикл, EQF-LLL – 7 рівень
<b>Передумови</b>	Умови вступу визначаються «Правилами прийому до Національного університету біоресурсів і природокористування України», затвердженими Вченою радою Наявність базової вищої освіти. Підготовка фахівців із захисту і карантину проводиться за денною та заочною формами навчання (Закон України від 01.07.2014 №1556-VII «Про вищу освіту»)
<b>Мова(и) викладання</b>	Українська, англійська
<b>Термін дії освітньої програми</b>	Термін дії освітньо-професійної програми «Захист рослин» до 1 липня 2024 року.
<b>Інтернет-адреса постійного розміщення опису освітньої програми</b>	<a href="https://nubip.edu.ua/node/46601">https://nubip.edu.ua/node/46601</a>
<b>2 – Мета освітньо-професійної програми</b>	
Метою освітньо-професійної програми є формування у майбутнього фахівця здатності динамічно поєднувати знання, уміння, комунікативні навички і спроможності з автономною діяльністю та відповідальністю під час організації та проведення науково-дослідних, проектно-технологічних, виробничо-технологічних робіт в рентабельному і екологічно безпечному захисті сільськогосподарських, лікарських, декоративних, культур, лісових насаджень тощо від шкідливих організмів.	
<b>3 - Характеристика освітньо-професійної програми</b>	
<b>Предметна область (галузь знань, спеціальність, спеціалізація (за наявності))</b>	Галузь знань 20 «Аграрні науки та продовольство» Спеціальність 202 «Захист і карантин рослин»
<b>Орієнтація освітньо-професійної програми</b>	Освітньо-професійна
<b>Основний фокус</b>	Спеціальна, в галузі 20 «Аграрні науки та

<b>освітньо-професійної програми та спеціалізації</b>	продовольство», спеціальності 202 «Захист і карантин рослин». Освітньо-професійна програма: «Захист рослин». Ключові слова: захист рослин, шкідливі організми, фітосанітарний стан, агропромисловий комплекс, пестициди, біопрепарати, ентомофауна, хвороби сільськогосподарських культур, бур'яни.
<b>Особливості освітньо-професійної програми</b>	Для однієї групи ОПП викладається англійською мовою. ОПП передбачає обов'язковою умовою проходження навчальної та виробничої практики на аграрних підприємствах, виробничих та науково-дослідних лабораторіях.
<b>4 - Придатність випускників до працевлаштування та подальшого навчання</b>	
<b>Придатність до працевлаштування</b>	Згідно з чинною редакцією Національного класифікатора України: Класифікатор професій (ДК 003:2010) та International Standard Classification of Occupations 2008 (ISCO-08) випускник з професійною кваліфікацією «Магістр із захисту рослин» може працевлаштуватися на посади з наступними професійними назвами робіт: дослідник із захисту рослин (2213.1), інспектор з карантину рослин (2213.2), і може займати первинну посаду державного інспектора із захисту рослин та державного інспектора з карантину рослин, а також молодший науковий співробітник (2211.1); науковий співробітник (2146.1); асистент (2310.2); викладач вищого навчального закладу (2310.2) або обіймати наступні первинні посади: завідувач лабораторії (науково-дослідної, підготовки виробництва) (1237.2); інженер-технолог (хімічні технології) (1246.2); науковий співробітник-консультант (хімічні технології) (2146.1); директор лабораторії (1210.1); директор (начальник, інший керівник) підприємства (1210.1).
<b>Подальше навчання</b>	Магістр із спеціальності «Захист рослин» має право продовжити навчання в аспірантурі
<b>5 - Викладання та оцінювання</b>	
<b>Викладання та навчання</b>	Студенто-центроване навчання, технологія проблемного і диференційованого навчання, технологія інтенсифікації та індивідуалізації навчання, технологія програмованого навчання, інформаційна технологія, технологія розвивального навчання, кредитно-трансферна система організації навчання, електронне навчання в системі Moodle, самонавчання, навчання на основі досліджень. Викладання проводиться у вигляді: лекції, мультимедійної лекції, інтерактивної лекції, семінарів, практичних занять, лабораторних робіт, самостійного навчання на основі підручників та конспектів, консультації з викладачами, підготовка кваліфікаційної роботи магістра (проекту).
<b>Оцінювання</b>	Види контролю: поточний, тематичний, періодичний, підсумковий, самоконтроль. Екзамени, заліки та диференційовані заліки

	<p>проводяться відповідно до вимог «Положення про екзамен та заліки в Національному університеті біоресурсів і природокористування України» (2023 р). У НУБіП України використовується рейтингова форма контролю після закінчення логічно завершеної частини лекційних та практичних занять (модуля) з певної дисципліни. Її результати враховуються під час виставлення підсумкової оцінки. Рейтингове оцінювання знань студентів не скасовує традиційну систему оцінювання, а існує поряд із нею. Воно робить систему оцінювання більш гнучкою, об'єктивною і сприяє систематичній та активній самостійній роботі студентів протягом усього періоду навчання, забезпечує здорову конкуренцію між студентами у навчанні, сприяє виявленню і розвитку творчих здібностей студентів. Оцінювання навчальних досягнень здійснюється за 100-бальною (рейтинговою) шкалою ЕКТС (ECTS), національною 4-х бальною шкалою («відмінно», «добре», «задовільно», «незадовільно») і вербальною («зараховано», «не зараховано») системами. Письмові екзамени із співбесідою та захисту білетів, здача звітів та захист лабораторних/практичних робіт, рефератів в якості самостійної роботи, проведення дискусій, семінарів та модулів. Державна атестація: кваліфікаційний іспит та захист магістерської роботи</p>
<b>6 – Програмні компетентності</b>	
<b>Інтегральна компетентність</b>	Здатність особи розв'язувати складні задачі і проблеми у сфері захисту і карантину рослин при здійсненні професійної діяльності або у процесі навчання, що передбачає проведення досліджень та/або здійснення інновацій та характеризується невизначеністю умов і вимог
<b>Загальні компетентності (ЗК)</b>	<p>ЗК01. Здатність вчитися і оволодівати сучасними знаннями. ЗК02. Здатність приймати обґрунтовані рішення. ЗК03. Здатність генерувати нові ідеї (креативність). ЗК04. Здатність розробляти та управляти проектами. ЗК05. Здатність спілкуватися іноземною мовою. ЗК06. Здатність до пошуку, оброблення та аналізу інформації з різних джерел. ЗК07. Здатність мотивувати людей та рухатись до спільної мети. ЗК08. Здатність проведення досліджень на відповідному рівні</p>
<b>Спеціальні (фахові предметні) компетентності (СК)</b>	<p>СК01. Здатність збирати та аналізувати релевантні дані, включно з аерозондуванням і моніторингом, та аналізувати релевантні компетентності дані, у тому числі за допомогою сучасних методів аналізу даних і спеціалізованого програмного забезпечення. СК02. Здатність розробляти та реалізовувати програми і проекти у сфері захисту і карантину рослин з</p>



урахуванням усіх аспектів вирішуваної проблеми, зокрема, технічних, з використанням GPS-навігації, виробничі, експлуатаційні, комерційні, правові, питання охорони праці та навколишнього середовища.

СК03. Здатність використовувати ефективні методики визначення та ідентифікації шкідливих організмів, проводити фітосанітарну діагностику хвороб рослин, комах, кліщів, нематод, гризунів та бур'янів за стадіями розвитку і етапами органогенезу рослин.

СК04. Здатність розробляти прогностичні моделі та технологічні схеми забезпечення дотримання фітосанітарних вимог дистанційного і стаціонарного фітосанітарного моніторингу.

СК05. Здатність встановлювати та оцінювати сезонну і багаторічну динаміку чисельності регульованих шкідливих організмів та високоефективно застосовувати методи їх ліквідації.

СК06. Здатність розробляти комплексні заходи із захисту і карантину рослин для підприємств, установ, організацій усіх форм власності згідно з законодавством ЄС з питань карантину і захисту рослин.

СК07. Здатність до організації робіт, пов'язаних з оцінкою екологічного стану, захистом довкілля та оптимізацією застосування засобів захисту рослин, в умовах неповної інформації та суперечливих вимог.

СК08. Здатність обґрунтовувати методики з визначення та ідентифікації шкідливих організмів, проводити фітосанітарну діагностику хвороб рослин, комах, кліщів, нематод, гризунів та бур'янів за стадіями розвитку і етапами органогенезу рослин.

СК09. Здатність виявляти закономірності розвитку і поширення шкідливих організмів і розробляти науково-організаційні основи застосування заходів захисту рослин.

СК10. Здатність встановлювати та оцінювати сезонну і багаторічну динаміку чисельності регульованих шкідливих організмів та високоефективно застосовувати методи ліквідації шкідливих організмів у часі та просторі.

СК11. Здатність розробляти технологічні регламенти ефективного контролю комплексу шкідливих організмів із оптимізованими науково обґрунтованими концепціями захисту рослин.

СК12. Здатність обґрунтовувати методи для довгострокового регулювання, розвитку та поширення шкідливих організмів на основі науково-обґрунтованих моделей прогнозу, комплексних економічних порогів шкідливості, ефективності захисної дії корисних організмів, енергоощадних та природоохоронних технологій, які забезпечують високоефективний захист рослин.

**7 – Програмні результати навчання**

PH01. Здійснювати патентний пошук, захищати інтелектуальну власність, уникати порушень інтелектуальної власності інших осіб.

PH02. Відшукувати потрібну інформацію у науково-технічній літературі, базах даних та інших джерелах, аналізувати і оцінювати наявну інформацію.

PH03. Здійснювати техніко-економічні розрахунки проєктно-конструкторських рішень, аналізувати та оцінювати їх ефективність, екологічні та соціальні наслідки на коротко- та довгострокову перспективу. 8

PH04. Будувати та досліджувати концептуальні, математичні та комп'ютерні моделі об'єктів і процесів у сфері карантину та захисту рослин, здійснювати оптимізаційні розрахунки.

PH05. Обирати, розробляти і застосовувати з урахуванням новітніх досягнень науки і виробництва ефективні методи захисту рослин від шкідливих організмів з використанням інформації щодо фітосанітарного стану, прогнозів, екологічної ситуації і економічної доцільності.

PH06. Розробляти програми і здійснювати польові, вегетаційні і лабораторні дослідження із захисту рослин у непередбачуваних умовах з використанням сучасної апаратури і обчислювальних засобів.

PH07. Розробляти сезонні, короткострокові, довгострокові прогнози на підставі даних, особливостей біологічного розвитку, розмноження і поширення шкідливих організмів.

PH08. Планувати та управляти науково-дослідними, науково-технічними та/або виробничими проєктами із захисту та карантину рослин і дотичних міждисциплінарних питань, базуючись на усвідомленні сучасних тенденцій розвитку науки, техніки та суспільства.

PH09. Розробляти, обґрунтовувати та застосовувати фітосанітарні заходи захисту до рослинних багатств країни і навколишнього середовища загалом від занесення та поширення небезпечних карантинних шкідливих організмів.

PH10. Упроваджувати найбільш ефективні технології розведення шовковичних шовкопрядів, бджіл, ентомофагів, акарифагів, антагоністів фітопатогенів для використання їх у біологічному захисті посівів.

PH11. Вільно спілкуватися усно і письмово державною та іноземною мовами з професійних і наукових питань, обговорювати з фахівцями і нефахівцями результати досліджень, проєктів, інновації та/або управління виробництвом у галузі аграрних наук та продовольства.

PH12. Планувати і виконувати наукові і прикладні дослідження у захисті й карантині рослин, обирати ефективні методи і засоби дослідження, аналізувати їх результати, обґрунтовувати висновки.

**8 – Ресурсне забезпечення реалізації програми**

<b>Кадрове забезпечення</b>	Всього науково-педагогічних працівників – 72, у т.ч.: - академіки, член-кореспонденти НАН України та НААН України – 5; - доктори наук, професори – 20; - кандидати наук, доценти – 51; - кандидати наук, асистенти – 5; - кандидати наук, старші викладачі – 2; - асистенти без наукового ступеня – 1.
<b>Матеріально-технічне забезпечення</b>	Навчально-лабораторна база структурних підрозділів факультету захисту рослин, біотехнологій та екології дозволяє організовувати та проводити заняття з усіх навчальних дисциплін на задовільному рівні. Для проведення лекційних занять використовуються

	<p>мультимедійні проектори, навчальні лабораторії обладнані необхідними приладами та інструментами. Кафедри мають обладнання і прилади для проведення занять, а саме: електронний мікроскоп, бінокляри, гербарні зразки та фіксовані препарати фітопатологічних об'єктів, колекції фітофагів, ламінарні бокси, витяжні шафи, центрифуги, рН-метри, електронні ваги, сушильні шафи, термостати, автоклав, дистильатор. Факультет має навчальні лабораторії «Фітопатології», «Ентомології», «Карантину рослин», проблемну науково-дослідну лабораторії «Мікології і фітопатології», які оснащені обладнанням для проведення лабораторних занять з відпрацювання методів діагностики хвороб рослин і визначення інших шкідливих організмів, вивчення їх еколого-біологічних особливостей, фітопатологічної експертизи насіння, оцінки дії засобів захисту рослин in vitro.</p>
<p><b>Інформаційне та навчально-методичне забезпечення</b></p>	<p>Офіційний веб-сайт <a href="https://nubip.edu.ua">https://nubip.edu.ua</a> містить інформацію про освітні програми, навчальну, наукову і виховну діяльність, структурні підрозділи, правила прийому, контакти. Всі зареєстровані в університеті користувачі мають необмежений доступ до мережі Інтернет.</p> <p>Матеріали навчально-методичного забезпечення освітньо-професійної програми викладені на освітньому порталі «Освітня діяльність»: <a href="https://nubip.edu.ua/node/46601">https://nubip.edu.ua/node/46601</a>.</p> <p>Бібліотечний фонд багатогалузевий, нараховує понад один мільйон примірників вітчизняної та зарубіжної літератури, у т.ч. рідкісних видань, спеціальних видів науково-технічної літератури, авторефератів дисертацій (з 1950 р.), дисертацій (з 1946 р.), більше 500 найменувань журналів та більше 50 назв газет. Фонд комплектується матеріалами з сільського та лісового господарства, економіки, техніки та суміжних наук.</p> <p>Бібліотечне обслуговування читачів проводиться на 8 абонементів, у 7 читальних залах на 527 місць, з яких: 4 галузеві, 1 універсальний та 1 спеціалізований читальний зал для викладачів, аспірантів та магістрів (Reference Room); МБА; каталоги, в т.ч. електронний (понад 206292 одиниць записів); бібліографічні картотеки (з 1954 р.); фонд довідкових і бібліографічних видань. Щорічно бібліотека обслуговує понад 40000 користувачів, у т.ч. 14000 студентів. Книговидача становить понад 1 млн примірників на рік.</p> <p>Читальні зали забезпечені бездротовим доступом до мережі Інтернет. Всі ресурси бібліотеки доступні через сайт університету: <a href="https://nubip.edu.ua">https://nubip.edu.ua</a>.</p> <p>Цифрова бібліотека НУБіП України була створена у листопаді 2019 р., доступна з мережі Інтернет та містить зараз 790 повнотекстових документи, серед</p>

	<p>них: 150 навчальних підручників та посібників; 117 монографій; 420 авторефератів дисертацій; 98 оцифрованих рідкісних та цінних видань з фондів бібліотеки (1795-1932 рр.).</p> <p>Важливим електронним ресурсом також є електронна бібліотека (з локальної мережі університету), де є понад 6409 повнотекстових документів (підручників, навчальних посібників, монографій, методичних рекомендацій).</p> <p>З січня 2017 р. в НУБіП України відкрито доступ до однієї із найбільших наукометричних баз даних Web of Science.</p> <p>З листопада 2017 року в НУБіП України відкрито доступ до наукометричної та універсальної реферативної бази даних SCOPUS видавництва Elsevier. Доступ здійснюється з локальної мережі університету за посиланням <a href="https://www.scopus.com">https://www.scopus.com</a>.</p> <p>База даних SCOPUS індексує близько 22000 назв різних видань (серед яких 55 українських) від більш ніж 5000 видавництв.</p> <p>Матеріали навчально-методичного забезпечення освітньо-професійної програми викладені на навчально-інформаційному порталі НУБіП України <a href="http://elearn.nubip.edu.ua">http://elearn.nubip.edu.ua</a>.</p>
<b>9 – Академічна мобільність</b>	
<b>Національна кредитна мобільність</b>	На основі двосторонніх договорів між НУБіП України та закладами вищої освіти України.
<b>Міжнародна кредитна мобільність</b>	<p>У 2017 році укладено 3 нові угоди про співробітництво у рамках Програми «Еразмус+»: «Кредитна мобільність» за результатами конкурсу 2016-2021 років університет уклав Міжінституційні угоди на реалізацію академічної мобільності із 20 європейськими університетами: Латвійський сільськогосподарський університет; Університетом екології та менеджменту в Варшаві, Польща; Варшавський університет наук про життя, Польща; Університетом Александраса Стульгінскіса, Литва; Університет Агрисуп, Діжон, Франція; Університетом Фоджа, Італія; Університет Дікле, Туреччина; Технічний університет Зволен, Словаччина; Вроцлавський університет наук про життя, Польща; Вища школа сільського господарства м Лілль, Франція; Університет короля Міхаїла 1, Тімішоара, Румунія; Університет прикладних наук Хохенхайм, Німеччина; Норвезький університет наук про життя. Норвегія; Шведський університет сільськогосподарських наук, UPSALA; Університет Ллейда, Іспанія; Університет прикладних наук Вайєнштефан-'Гріздорф, Німеччина; Загребський університет, Хорватія; Неапольський Університет Федеріка 2, Італія; Університетом м. Тарту, Естонія; Словацьким аграрним університетом, м. Нітра.</p> <p>У 2017-2019 навчальному році у відповідності до</p>

	<p>програми Erasmus+ студент Роневич Олександр Геннадійович навчався в Університеті м. Лілля (Франція). Отримав диплом магістра у 2019 р.</p>
<p><b>Навчання іноземних здобувачів вищої освіти</b></p>	<p>Навчання іноземних здобувачів вищої освіти проводиться на загальних умовах з додатковою мовною підготовкою.</p> <p>Навчання за освітньою програмою у 2017 році закінчив студент іноземець з Китаю Ван Шуай, у 2018 році закінчує навчання студент з Афганістану Садат Саїд Ясер.</p>

## 2. Перелік компонент освітньо-професійної програми «Захист рослин» та їх логічна послідовність

### 2.1. Перелік компонент ОПП

Код н/д	Компоненти ОПП (навчальні дисципліни, курсові проекти (роботи), практики, кваліфікаційна робота)	Кількість кредитів	Форма підсумкового контролю
<b>1. ЦИКЛ ЗАГАЛЬНОЇ ПІДГОТОВКИ</b>			
<b>Обов'язкові компоненти ОПП</b>			
ОК 1	Ділова іноземна мова	4	екзамен
ОК 2	Методологія та організація наукових досліджень з основами інтелектуальної власності	4	екзамен
ОК 3	Біобезпека та безпека праці в захисті рослин	4	екзамен
ОК 4	Логістика і комунікації у захисті рослин	4	екзамен
ОК 5	Економіка і організація аграрного сервісу	4	екзамен
<b>Всього</b>		<b>20</b>	
<b>Вибіркові компоненти ОПП</b>			
<i>вільного вибору за уподобаннями студентів із переліку дисциплін*</i>			
ВКУ 1	Вибір з каталогу	4	залік
ВКУ 2	Вибір з каталогу	4	залік
<b>Всього</b>		<b>8</b>	
<b>2. ЦИКЛ СПЕЦІАЛЬНОЇ (ФАХОВОЇ) ПІДГОТОВКИ</b>			
<b>Обов'язкові компоненти ОПП</b>			
ОК 6	Комплексні системи захисту с.-г. культур від хвороб	4	екзамен
ОК 7	Управління чисельністю комах-фітофагів	4	екзамен
ОК 8	Управління чисельністю бур'янів в агрофітоценозах	4	екзамен
ОК 9	Фітосанітарна документація та стандартизація	4	екзамен
ОК 10	Фізіологічні зміни в живих організмах при застосуванні засобів захисту рослин (токсикологія пестицидів)	4	екзамен
ОК 11	Технології вирощування і використання організмів у біологічному захисті рослин	4	екзамен
ОК 12	Епіфітотіологія	4	екзамен
ОК 13	Патологія насіння с.-г. культур	4	екзамен
ОК 14	Знезараження сільськогосподарської продукції	4	екзамен
ОК 15	Виробнича практика	6	диференційний залік
ОК 16	Підготовка та захист магістерської кваліфікаційної роботи	4	захист роботи
<b>Всього</b>		<b>46</b>	
<b>Вибіркові компоненти ОПП</b>			
<i>вільного вибору за спеціальністю</i>			
<i>Вибірковий блок 1 «Біологічне обґрунтування контролю обов'язкових та факультативних патогенів рослин»</i>			

Код н/д	Компоненти ОПП (навчальні дисципліни, курсові проекти (роботи), практики, кваліфікаційна робота)	Кількість кредитів	Форма підсумкового контролю
ВК 1.1	Актиноміцетні хвороби рослин	4	екзамен
ВК 1.2	Фізіолого-біохімічні аспекти стійкості рослин проти хвороб	4	екзамен
ВК 1.3	Мікотоксикологія	4	екзамен
ВК 1.4	Патогенез хвороб рослин	4	з
ВК 1.5	Патологічний процес кореневої системи	4	з
<b>Всього</b>		<b>16</b>	
<i>Вибірковий блок 2 «Фітосанітарний моніторинг та прогноз»</i>			
ВК 2.1	Патологія шкідливих і карантинних організмів	4	екзамен
ВК 2.2	Екологія комах	4	екзамен
ВК 2.3	Технічна ентомологія	4	екзамен
ВК 2.4	Фізіологія шкідливих організмів	4	екзамен
ВК 2.5	Контроль біоти культурних фітоценозів	4	екзамен
<b>Всього</b>		<b>16</b>	
<i>Вибірковий блок 3 «Карантин рослин»</i>			
ВК 3.1	Адвентивні шкідливі організми	4	екзамен
ВК 3.2	Географія карантинних організмів	4	екзамен
ВК 3.3	Шкідливі організми України у міжнародній фітосанітарії	4	екзамен
ВК 3.4	Карантин рослин лісових культур	4	екзамен
ВК 3.5	Фітосанітарне право та міжнародне співробітництво	4	екзамен
<b>Всього</b>		<b>16</b>	
<b>Загальний обсяг обов'язкових компонентів</b>			<b>66</b>
<b>Загальний обсяг вибірових компонентів</b>			<b>24</b>
<b>ЗАГАЛЬНИЙ ОБСЯГ ОПП</b>			<b>90</b>

\* згідно Каталогу вибірових дисциплін на 2023-2024 н.р. <https://nubip.edu.ua/node/67362>

\*\* з урахуванням індивідуальної освітньої траєкторії та професійного розвитку за здобувачем вищої освіти залишається право вибору будь-якої дисципліни із запропонованого переліку у вибірових блоках

## 2.2. Структурно-логічна схема підготовки магістрів освітньо-професійної програми «Захист рослин»

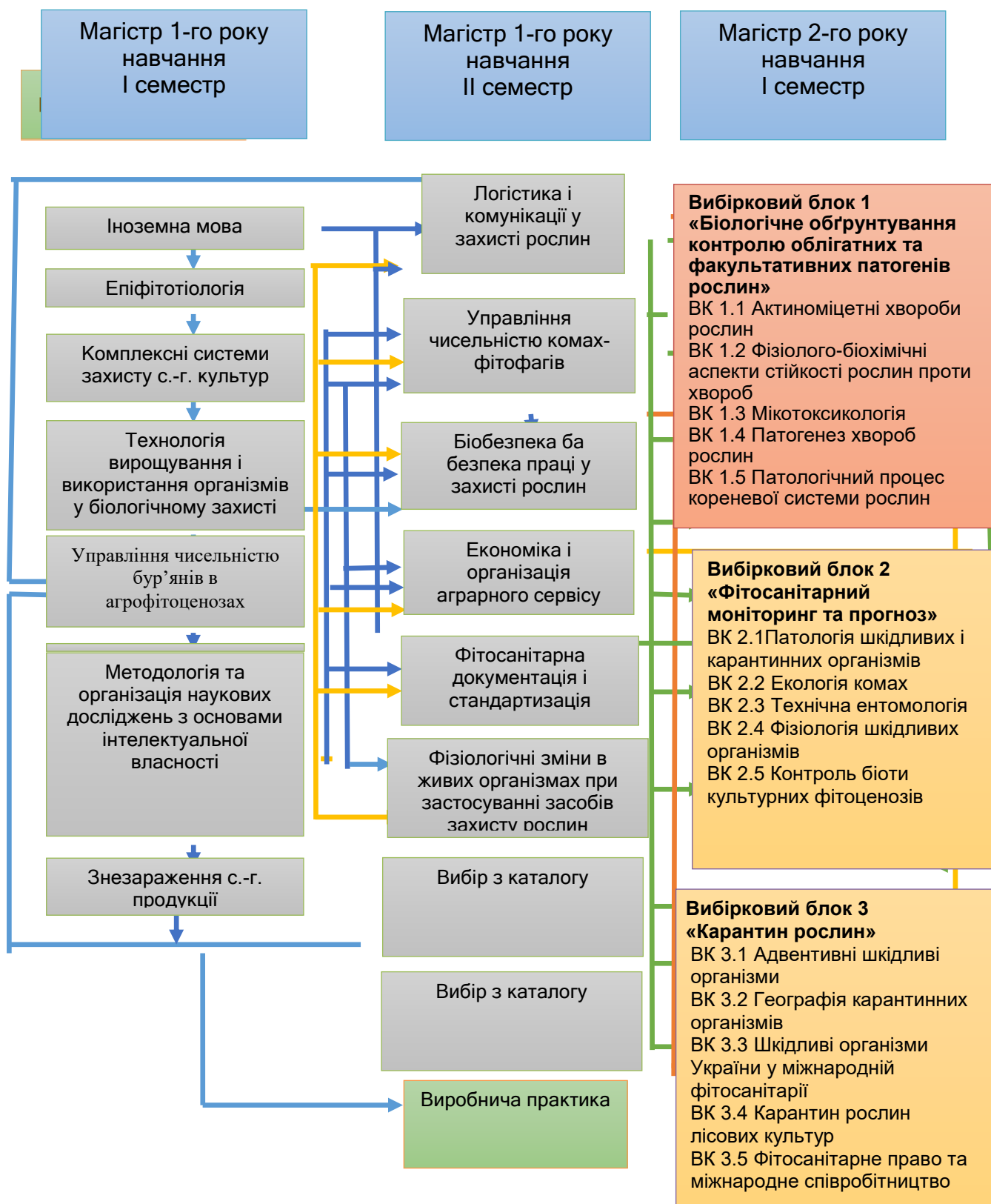



### **3. Форма атестації здобувачів вищої освіти**

Атестація випускників освітньо-професійної програми «Захист рослин» спеціальності 202 «Захист і карантин рослин» здійснюється у формі публічного захисту магістерської кваліфікаційної роботи у встановленому порядку та завершується видачою документу встановленого зразка про присудження йому ступеня магістр із присвоєнням кваліфікації: магістр із захисту і карантину рослин

Атестація здійснюється відкрито і публічно.

4. Матриця відповідності програмних компетентностей компонентам освітньо-професійної програми «Захист рослин»

	OK 1	OK 2	OK 3	OK 4	OK 5	OK 6	OK 7	OK 8	OK 9	OK 10	OK 11	OK 12	OK 13	OK 14	OK 15	OK 16	BKY 1.1	BKY 1.2	BK 1.1 – 3.1	BK 1.2 – 3.2	BK 1.3 – 3.3	BK 1.4 – 3.4	BK 1.5 – 3.5	
ЗК1				+		+	+																	
ЗК2	+																							
ЗК3				+					+															
ЗК4																								
ЗК5			+	+																				
ЗК6		+																						
ЗК7					+		+																	
ЗК8																								
ЗК9			+	+																				
ЗК10		+			+																			
СК1	+																							
СК2																								
СК3																								
СК4																								
СК5																								
СК6																								
СК7																								
СК8																								
СК9																								
СК10	+																							
СК11																								
СК12																								
СК13				+																				



**МІНІСТЕРСТВО ОСВІТИ І НАУКИ УКРАЇНИ**  
**НАЦІОНАЛЬНИЙ УНІВЕРСИТЕТ БІОРЕСУРСІВ І ПРИРОДОКОРИСТУВАННЯ УКРАЇНИ**  
**ФАКУЛЬТЕТ ЗАХИСТУ РОСЛИН, БІОТЕХНОЛОГІЙ ТА ЕКОЛОГІЇ**

**НАВЧАЛЬНИЙ ПЛАН**  
**підготовки фахівців 2023 року вступу**

Рівень вищої освіти	другий (магістерський)
Галузь знань	20 «Аграрні науки та продовольство»
Спеціальність	202 «Захист і карантин рослин»
Освітня програма	«Захист рослин»
Орієнтація освітньої програми	освітньо-професійна
Форма навчання	денна
Термін навчання (обсяг кредитів ЄКТС) На основі	1 рік і 4 місяців (90) ОС «Бакалавр»
Освітній ступінь Кваліфікація	«Магістр» магістр із захисту і карантину рослин



## II. ПЛАН ОСВІТНЬОГО ПРОЦЕСУ

№ п/п	Назва навчальної дисципліни	Загальний обсяг		Форми контролю знань			Аудиторні заняття, год.				Практична підготовка		Розподіл тижневих годин за роками навчання та семестрами			
		годин	кредитів	за семестрами			Всього	у тому числі			Навчальна практика	Виробнича практика	1 р.н.			
				Екзамен	Залік	Курсова робота (проект)		Лекції	Лабораторні заняття	Практичні заняття			семестр			
													Кількість тижнів у семестрі			
3	4	5	6	7	8	9	10	11	12	13	14	15	16	17		
1	2	3	4	5	6	7	8	9	10	11	12	13	14	15	16	17
<b>1. ЦИКЛ ЗАГАЛЬНОЇ ПІДГОТОВКИ</b>																
<b>Обов'язкові компоненти ОПГ</b>																
OK1	Ділова іноземна мова	120	4	i			30		30		60			2		
OK2	Методологія та організація наукових досліджень з основами інтелектуальної власності	120	4	i			60	30	15	15	60			4		
OK3	Біобезпека та безпека праці	120	4	i			60	30		30	60			4		
OK4	Логістика і комунікації у захисті рослин	120	4	i			45	30		15	75			3		
OK5	Економіка і організація аграрного сервісу	120	4	i			10	10			80					1
<b>Всього</b>		<b>600</b>	<b>20</b>	<b>5</b>			<b>205</b>	<b>100</b>	<b>45</b>	<b>60</b>	<b>335</b>			<b>6</b>	<b>7</b>	<b>1</b>
<b>Вибіркові компоненти ОПГ</b>																
<i>вільного вибору за удобаннями студентів із переліку дисциплін</i>																
VK1	Вибір з каталогу	120	4		3		30	15		15	90					2
VK2	Вибір з каталогу	120	4		3		30	15		15	90					2
<b>Всього</b>		<b>240</b>	<b>8</b>		<b>2</b>		<b>60</b>	<b>30</b>		<b>30</b>	<b>180</b>					<b>4</b>
<b>2. ЦИКЛ СПЕЦІАЛЬНОЇ (ФАХОВОЇ) ПІДГОТОВКИ</b>																
<b>Обов'язкові компоненти ОПГ</b>																
OK 6	Комплексні системи захисту с.-г. культур від хвороб	120	4	i			45	30	15		75					3

1	2	3	4	5	6	7	8	9	10	11	12	13	14	15	16	17
ОК 7	Управління чисельністю комах-фітофагів	120	4	i			30	15		15	90				2	
ОК 8	Управління чисельністю бур'янів в агрофітоценозах	120	4	i			30	15		15	90			2		
ОК 9	Фітосанітарна документація та стандартизація	120	4	i			30	15		15	90				2	
ОК10	Фізіологічні зміни в живих організмах при застосуванні ЗЗР (токсикологія пестицидів)	120	4	i			45	15		30	75				3	
ОК11	Технології вирощування і використання організмів у біологічному захисті рослин	120	4	i		КР	30	15		15	90			2		
ОК12	Епіфітотіологія	120	4	i			30	15		15	60			2		
ОК13	Патологія насіння с.-г. культур	120	4	i			30	10	20		60					3
ОК14	Знезараження сільськогосподарської продукції	120	4	i			45	30		15	75			3		
ОК15	Практична підготовка	180	6													
ОК16	Підготовка і захист магістерської кваліфікаційної роботи	120	4													
<b>Всього</b>		<b>1380</b>	<b>46</b>	<b>9</b>			<b>315</b>	<b>160</b>	<b>35</b>	<b>120</b>	<b>705</b>			<b>12</b>	<b>7</b>	<b>3</b>
<b>2. ВИБІРКОВІ КОМПОНЕНТИ ОПП</b>																
<b>вільного вибору за спеціальністю</b>																
<i>Вибірковий блок 1 «Біологічне обґрунтування контролю облігатних та факультативних патогенів рослин»</i>																
ВК 1.1	Актиноміцетні хвороби рослин	120	4	i			30	10	20		90					3
ВК 1.2	Фізіолого-біохімічні аспекти стійкості рослин проти хвороб	120	4	i			30	10	20		90					3
ВК 1.3	Мікотоксикологія	120	4	i			40	20	20		80					4
ВК 1.4	Патогенез хвороб рослин	120	4	i			40	20	20		80					4
ВК 1.5	Патологічний процес кореневої системи рослин	120	4	i			40	20	20		80					4
<b>Всього</b>		<b>480</b>	<b>16</b>	<b>4</b>			<b>140</b>	<b>60</b>	<b>80</b>		<b>340</b>					<b>14</b>
<i>Вибірковий блок 2 «Фітосанітарний моніторинг та прогноз»</i>																

1	2	3	4	5	6	7	8	9	10	11	12	13	14	15	16	17
БК 2.1	Патологія шкідливих і карантинних організмів	120	4	i			30	10	20		90					3
БК 2.2	Екологія комах	120	4	i			30	10	20		90					3
БК 2.3	Технічна ентомологія	120	4	i			40	20	20		80					4
БК 2.4	Фізіологія шкідливих організмів	120	4	i			40	20	20		80					4
БК 2.5	Контроль біоти культурних фітоценозів	120	4	i			40	20	20		80					4
<b>Всього</b>		<b>480</b>	<b>16</b>	<b>4</b>			<b>140</b>	<b>60</b>	<b>80</b>		<b>340</b>					<b>14</b>
<i>Вибірковий блок 3 «Карантин рослин»</i>																
БК 3.1	Адвертивні шкідливі організми	120	4	i			30	10	20		90					3
БК 3.2	Географія карантинних організмів	120	4	i			30	10	20		90					3
БК 3.3	Шкідливі організми України у міжнародній фітосанітарії	120	4	i			40	20	20		80					4
БК 3.4	Карантин рослин лісових культур	120	4	i			40	20	20		80					4
БК 3.5	Фітосанітарне право та міжнародне співробітництво	120	4	i			40	20	20		80					4
<b>Всього</b>		<b>480</b>	<b>16</b>	<b>4</b>			<b>140</b>	<b>60</b>	<b>80</b>		<b>340</b>					<b>14</b>
<b>Загальний обсяг обов'язкових компонентів</b>		<b>1980</b>	<b>66</b>													
<b>Загальний обсяг вибіркових компонентів</b>		<b>720</b>	<b>24</b>	<b>6</b>			<b>200</b>	<b>90</b>	<b>80</b>	<b>30</b>	<b>520</b>			<b>4</b>	<b>14</b>	
Кількість курсових робіт																
Кількість залків						2										
Кількість екзаменів				18												
<b>Разом за ОПП</b>		<b>2700</b>	<b>90</b>	<b>18</b>	<b>2</b>		<b>710</b>	<b>360</b>	<b>170</b>	<b>195</b>	<b>1470</b>			<b>18</b>	<b>18</b>	<b>18</b>



### III. СТРУКТУРА НАВЧАЛЬНОГО ПЛАНУ

Навчальні дисципліни	Години	Кредити	%
1. Обов'язкові компоненти ОПП	1980	66	73,3
2. Вибіркові компоненти ОПП	720	24	26,7
<i>вільного вибору за уподобаннями студентів</i>	240	8	
<i>вільного вибору за спеціальністю</i>	480	16	
<b>Разом за ОПП</b>	<b>2700</b>	<b>90</b>	<b>100</b>

### IV. ЗВЕДЕНІ ДАНІ ПРО БЮДЖЕТ ЧАСУ, ТИЖНІ

Рік навчання	Теоретичне навчання	Екзаменаційна сесія	Практична підготовка	Підготовка магістерської роботи	Атестація здобувачів	Канікули	Всього
1	30	4	8	-	-	10	52
2	10	2	-	3	1	-	16
<b>Разом</b>	<b>40</b>	<b>6</b>	<b>8</b>	<b>3</b>	<b>1</b>	<b>10</b>	<b>68</b>

### V. ПРАКТИЧНА ПІДГОТОВКА

№	Вид практики	Семестр	Години	Кредити	Кількість тижнів
1	Виробнича практика	2	180	6	8

### VI. КУРСОВІ РОБОТИ І ПРОЕКТИ

№	Назва дисципліни	Години	Кредити	Курсова робота	Курсовий проект
1	Технології вирощування і використання організмів у біологічному захисті рослин	30	1	1	-

### VII. АТЕСТАЦІЯ ЗДОБУВАЧІВ ВИЩОЇ ОСВІТИ

№	Складова атестації	Години	Кредити	Кількість тижнів
1	Підготовка магістерської кваліфікаційної роботи	90	3	3
2	Захист магістерської кваліфікаційної роботи	30	1	1



**МІНІСТЕРСТВО ОСВІТИ І НАУКИ УКРАЇНИ**  
**НАЦІОНАЛЬНИЙ УНІВЕРСИТЕТ БІОРЕСУРСІВ  
І ПРИРОДОКОРИСТУВАННЯ УКРАЇНИ**

**ЗАТВЕРДЖЕНО**

**Протокол № 10 від 26 квітня 2023 р.  
засідання вченої ради НУБіП України**

**Освітньо-професійна програма  
вводиться в дію з 1 вересня 2023 року**

**ОСВІТНЬО-ПРОФЕСІЙНА ПРОГРАМА**

**«Карантин рослин»**

**підготовки здобувачів**

**другого (магістерського) рівня вищої освіти**

**за спеціальністю 202 «Захист і карантин рослин»**

**галузі знань 20 «Аграрні науки та продовольство»**

**Кваліфікація: магістр із захисту та карантину рослин**

*Стандарт вищої освіти затверджено  
наказом МОН України від «24» 11. 2020 р. № 1456*

**Київ – 2023**

## ПЕРЕДМОВА

Освітньо-професійна програма (ОПП) для підготовки здобувачів вищої освіти другого (магістерського) рівня за спеціальністю «Захист і карантин рослин» містить обсяг кредитів ЄКТС, необхідний для здобуття відповідного ступеня вищої освіти; перелік компетентностей випускника; нормативний зміст підготовки здобувачів вищої освіти, сформульований у термінах результатів навчання; форми атестації здобувачів вищої освіти; вимоги до наявності системи внутрішнього забезпечення якості вищої освіти.

### Розроблено проектною групою у складі:

1. **Сикало Оксана Олексіївна**, кандидат сільськогосподарських наук, доцент кафедри інтегрованого захисту та карантину рослин, **гарант програми**.
2. **Доля Микола Миколайович**, доктор сільськогосподарських наук, професор кафедри інтегрованого захисту та карантину рослин.
3. **Чернега Тетяна Олександрівна**, кандидат сільськогосподарських наук, доцент кафедри інтегрованого захисту та карантину рослин.
4. **Бабич Анатолій Григорович**, доктор сільськогосподарських наук, доцент кафедри інтегрованого захисту та карантину рослин.
5. **Білоусова Тетяна Вікторівна**, здобувач вищої освіти третього освітньо-наукового рівня.

### Рецензії-відгуки зовнішніх стейкхолдерів (за наявності):

1. **Федоренко Віталій Петрович**, академік НААН, доктор біологічних наук, професор, головний науковий співробітник лабораторії ентомології та стійкості культур проти шкідників Інституту захисту рослин НААН
2. **Карплюк Віра Георгіївна**, кандидат біологічних наук, завідувачка Державної установи "Центральна фітосанітарна лабораторія", Департаменту фітосанітарної безпеки, контролю в сфері насінництва та розсадництва

Освітньо-професійна програма підготовки фахівців другого (магістерського) рівня вищої освіти «Карантин рослин» за спеціальністю 202 «Захист і карантин рослин» розроблена відповідно до Закону України «Про вищу освіту», Постанови Кабінету Міністрів України від 23.11.2011 р. №1341 «Про затвердження Національної рамки кваліфікацій» із змінами згідно з Постановою КМУ від 25.06.2020 р. № 519, Постанови Кабінету Міністрів України від 30.12.2015 р. № 1187 «Про затвердження Ліцензійних умов провадження освітньої діяльності закладів освіти» в редакції Постанови Кабінету Міністрів України від 24.03.2021 р. № 365 з урахуванням останньої редакції Положення «Про освітні програми у Національному університеті біоресурсів і природокористування України», наказу НУБіП України «Про розроблення робочих навчальних планів освітніх програм ОС «Бакалавр» і «Магістр» від 15.03.2021 р. № 228, наказу НУБіП України «Про введення в дію «Порядок формування навчального навантаження на 2021-2022 навчальний рік у НУБіП України» від 14.04.2021 р. № 369, наказу НУБіП України «Про затвердження норм часу з навчальної роботи» від 13.06.22 р. № 382, Стандарт вищої освіти затверджено наказом МОН України від «24» 11. 2021 р. № 1456

## 1. Профіль освітньо-професійної програми «Карантин рослин» зі спеціальності 202 «Захист і карантин рослин»

<b>1 - Загальна інформація</b>	
<b>Повна назва закладу вищої освіти та структурного підрозділу</b>	Національний університет біоресурсів і природокористування України Факультет захисту рослин, біотехнологій та екології
<b>Ступінь вищої освіти та назва кваліфікації мовою оригіналу</b>	Магістр із захисту та карантину рослин
<b>Офіційна назва освітньої програми</b>	Карантин рослин
<b>Тип диплому та обсяг освітньої програми</b>	Диплом магістра, одиничний 90 кредитів ЄКТС, термін навчання 1 рік і 4 місяці
<b>Наявність акредитації</b>	Акредитація освітньо-професійної програми «Карантин рослин» освітнього ступеня «Магістр» проведена у 2018 р. Сертифікат про акредитацію Серія УД № 11006790. Наказ МОН України від 08.01.2019 №13. Термін дії сертифіката до 1 липня 2024 року.
<b>Цикл/рівень</b>	НРК України – 7 рівень, FQ -EHEA - другий цикл, EQF-LLL – 7 рівень
<b>Передумови</b>	Умови вступу визначаються «Правилами прийому до Національного університету біоресурсів і природокористування України», затвердженими Вченою радою Наявність базової вищої освіти. Підготовка фахівців з карантину рослин проводиться лише за стаціонарною формою навчання
<b>Мова(и) викладання</b>	Українська, англійська
<b>Термін дії освітньої програми</b>	Термін дії освітньо-професійної програми «Карантин рослин» до 1 липня 2024 року.
<b>Інтернет-адреса постійного розміщення опису освітньої програми</b>	<a href="https://nubip.edu.ua/node/46601">https://nubip.edu.ua/node/46601</a>
<b>2 - Мета освітньо-професійної програми</b>	
Метою освітньо-професійної програми є формування у майбутнього фахівця здатності динамічно поєднувати знання, уміння, комунікативні навички і спроможності з автономною діяльністю та відповідальністю під час вирішення завдань та проблемних питань у галузі карантину та захисту рослин, підготовка фахівців зі знаннями вітчизняного та європейського фітосанітарного законодавства; навиків проведення фітосанітарного контролю за об'єктами регулювання внутрішнього і зовнішнього карантину рослин; ретельної фітосанітарної експертизи; аналізу фітосанітарного ризику шкідливих організмів щодо можливості їх акліматизації в межах України; потенційно екологічних та економічних наслідків та заходів щодо їх локалізації і ліквідації.	
<b>3 - Характеристика освітньо-професійної програми</b>	
<b>Предметна область (галузь знань, спеціальність, спеціалізація (за наявності))</b>	Галузь знань 20 «Аграрні науки та продовольство» Спеціальність 202 «Захист і карантин рослин»

<b>Орієнтація освітньої програми</b>	Освітньо-професійна
<b>Основний фокус освітньо-професійної програми та спеціалізації</b>	Спеціальна, в галузі 20 «Аграрні науки та продовольство», спеціальності 202 «Захист і карантин рослин». Освітньо-професійна програма: «Карантин рослин» Ключові слова: карантинний організм, карантин рослин, аналіз фітосанітарного ризику, об'єкт регулювання, карантинний режим, фітосанітарний сертифікат, фітосанітарна процедура, знезараження, ліквідація
<b>Особливості освітньо-професійної програми</b>	1 семестр першого року навчання є семестром міжнародної мобільності. Програма передбачає обов'язковою умовою проходження навчальної та виробничої практики у структурних підрозділах Державної споживчої служби України (департаменті фітосанітарної безпеки)
<b>4 - Придатність випускників до працевлаштування та подальшого навчання</b>	
<b>Придатність до працевлаштування</b>	Згідно з чинною редакцією Національного класифікатора України: Класифікатор професій (ДК 003:2010) та International Standard Classification of Occupations 2008 (ISCO-08) випускник з професійною кваліфікацією 2213.2 «Інспектор з карантину рослин» може працевлаштуватися на посади з наступними професійними назвами робіт: (2211.2) Ентомолог, (2211.2) Ентофітопатолог, (2211.2), Міколог, (2211.2) Мікробіолог, (2213.1) Дослідник із захисту рослин, (2213.2) Агроном із захисту рослин, (2213.2) Інспектор з карантину рослин
<b>Подальше навчання</b>	Магістр із спеціальності «Захист і карантин рослин» має право продовжити навчання в аспірантурі
<b>5 - Викладання та оцінювання</b>	
<b>Викладання та навчання</b>	Студенто-центроване навчання, технологія проблемного і диференційованого навчання, технологія інтенсифікації та індивідуалізації навчання, технологія програмованого навчання, інформаційна технологія, технологія розвивального навчання, кредитно-трансферна система організації навчання, електронне навчання в системі Moodle, самонавчання, навчання на основі досліджень. Викладання проводиться у вигляді: лекції, мультимедійної лекції, інтерактивної лекції, семінарів, практичних занять, лабораторних робіт, самостійного навчання на основі підручників та конспектів, консультації з викладачами, підготовка кваліфікаційної роботи магістра (проекту).
<b>Оцінювання</b>	Види контролю: поточний, тематичний, періодичний, підсумковий, самоконтроль. Екзамени, заліки та диференційовані заліки проводяться відповідно до вимог «Положення про екзамени та заліки в Національному університеті біоресурсів і природокористування України» (2023 р). У НУБіП України використовується рейтингова форма

	<p>контролю після закінчення логічно завершеної частини лекційних та практичних занять (модуля) з певної дисципліни. Її результати враховуються під час виставлення підсумкової оцінки.</p> <p>Рейтингове оцінювання знань студентів не скасовує традиційну систему оцінювання, а існує поряд із нею. Воно робить систему оцінювання більш гнучкою, об'єктивною і сприяє систематичній та активній самостійній роботі студентів протягом усього періоду навчання, забезпечує здорову конкуренцію між студентами у навчанні, сприяє виявленню і розвитку творчих здібностей студентів.</p> <p>Оцінювання навчальних досягнень здійснюється за 100-бальною (рейтинговою) шкалою ЕКТС (ECTS), національною 4-х бальною шкалою («відмінно», «добре», «задовільно», «незадовільно») і вербальною («зараховано», «не зараховано») системами.</p> <p>Письмові екзамени із співбесідою та захисту білетів, здача звітів та захист лабораторних/практичних робіт, рефератів в якості самостійної роботи, проведення дискусій, семінарів та модулів. Державна атестація: захист магістерської роботи</p>
<b>6 – Програмні компетентності</b>	
<b>Інтегральна компетентність</b>	<p>Здатність розв'язувати завдання та проблемні питання у галузі ветеринарної медицини стосовно безпечного, санітарно-обумовленого утримання тварин, профілактики і діагностики їх хвороб, лікування хворих тварин, виробничо-фінансової діяльності, судово-ветеринарної експертизи й арбітражу та впровадження інноваційних технологій у професійну діяльність.</p>
<b>Загальні компетентності (ЗК)</b>	<p>ЗК01. Здатність вчитися і оволодівати сучасними знаннями.</p> <p>ЗК02. Здатність приймати обґрунтовані рішення.</p> <p>ЗК03. Здатність генерувати нові ідеї (креативність).</p> <p>ЗК04. Здатність розробляти та управляти проєктами.</p> <p>ЗК05. Здатність спілкуватися іноземною мовою.</p> <p>ЗК06. Здатність до пошуку, оброблення та аналізу інформації з різних джерел.</p> <p>ЗК07. Здатність мотивувати людей та рухатись до спільної мети.</p> <p>ЗК08. Здатність проведення досліджень на відповідному рівні</p>
<b>Спеціальні (фахові предметні) компетентності (СК)</b>	<p>СК01. Здатність збирати та аналізувати релевантні дані, включно з аерозондуванням і моніторингом, та аналізувати релевантні компетентності дані, у тому числі за допомогою сучасних методів аналізу даних і спеціалізованого програмного забезпечення.</p> <p>СК02. Здатність розробляти та реалізовувати програми і проєкти у сфері захисту і карантину рослин з урахуванням усіх аспектів вирішуваної проблеми, зокрема, технічних, з використанням GPS-навігації, виробничі, експлуатаційні, комерційні, правові, питання</p>

	<p>охорони праці та навколишнього середовища.</p> <p>СК03. Здатність використовувати ефективні методики визначення та ідентифікації шкідливих організмів, проводити фітосанітарну діагностику хвороб рослин, комах, кліщів, нематод, гризунів та бур'янів за стадіями розвитку і етапами органогенезу рослин.</p> <p>СК04. Здатність розробляти прогностичні моделі та технологічні схеми забезпечення дотримання фітосанітарних вимог дистанційного і стаціонарного фітосанітарного моніторингу.</p> <p>СК05. Здатність встановлювати та оцінювати сезонну і багаторічну динаміку чисельності регульованих шкідливих організмів та високоефективно застосовувати методи їх ліквідації.</p> <p>СК06. Здатність розробляти комплексні заходи із захисту і карантину рослин для підприємств, установ, організацій усіх форм власності згідно з законодавством ЄС з питань карантину і захисту рослин.</p> <p>СК07. Здатність обґрунтовувати методики з визначення та ідентифікації шкідливих організмів, проводити фітосанітарну діагностику хвороб рослин, комах, кліщів, нематод, гризунів та бур'янів за стадіями розвитку і етапами органогенезу рослин.</p> <p>СК08. Здатність прогнозувати розвиток і поширення шкідливих організмів, проводити аналіз фітосанітарного ризику, науково обґрунтовувати запровадження фітосанітарних заходів, застосовувати методи ліквідації шкідливих організмів у часі та просторі..</p> <p>СК09. Готовність до проведення на рівні експерта самостійних спостережень та досліджень щодо фітосанітарного стану й прорахунку ризиків занесення шкідливих організмів</p> <p>СК10. Здатність застосовувати методики фітосанітарного моніторингу земель сільськогосподарського призначення і земель лісового фонду, пунктів карантину рослин та прилеглої до них території, місць обігу рослин, продуктів рослинного походження та інших об'єктів регулювання</p> <p>СК11. Здатність проводити відбір проб, їх аналіз та діагностику стану агробіоценозів під час інспектування виробничих посівів, засіяних імпортом посадковим матеріалом</p>
--	--

### **7 - Програмні результати навчання**

<p>ПРН 01. Здійснювати патентний пошук, захищати інтелектуальну власність, уникати порушень інтелектуальної власності інших осіб.</p> <p>ПРН 02. Відшуковувати потрібну інформацію у науково-технічній літературі, базах даних та інших джерелах, аналізувати і оцінювати наявну інформацію.</p> <p>ПРН 03. Здійснювати техніко-економічні розрахунки проектно-конструкторських рішень, аналізувати та оцінювати їх ефективність, екологічні та соціальні наслідки на коротко-та довгострокову перспективу.</p>
---

<p>ПРН 04. Будувати та досліджувати концептуальні, математичні та комп'ютерні моделі об'єктів і процесів у сфері карантину та захисту рослин, здійснювати оптимізаційні розрахунки.</p> <p>ПРН 05. Обирати, розробляти і застосовувати з урахуванням новітніх досягнень науки і виробництва ефективні методи захисту рослин від шкідливих організмів з використанням інформації щодо фітосанітарного стану, прогнозів, екологічної ситуації і економічної доцільності.</p> <p>ПРН 06. Розробляти програми і здійснювати польові, вегетаційні і лабораторні дослідження із захисту рослини непередбачуваних умовах з використанням сучасної апаратури і обчислювальних засобів.</p> <p>ПРН 07. Розробляти сезонні, короткострокові, довгострокові прогнози на підставі даних, особливостей біологічного розвитку, розмноження і поширення шкідливих організмів.</p> <p>ПРН 08. Планувати та управляти науково-дослідними, науково-технічними та/або виробничими проектами із захисту та карантину рослин і дотичних міждисциплінарних питань, базуючись на усвідомленні сучасних тенденцій розвитку науки, техніки та суспільства.</p> <p>ПРН 09. Розробляти, обґрунтовувати та застосовувати фітосанітарні заходи захисту до рослинних багатств країни і навколишнього середовища загалом від занесення та поширення небезпечних карантинних шкідливих організмів.</p> <p>ПРН 10. Упроваджувати найбільш ефективні технології розведення шовковичних шовкопрядів, бджіл, ентомофагів, акарифагів, антагоністів фітопатогенів для використання їх у біологічному захисті посівів.</p> <p>ПРН 11. Вільно спілкуватися усно і письмово державною та іноземною мовами з професійних і наукових питань, обговорювати з фахівцями і нефахівцями результати досліджень, проектів, інновації та/або управління виробництвом у галузі аграрних наук та продовольства.</p> <p>ПРН 12. Володіти інноваційними підходами та принципами при проведенні аналізу фітосанітарного ризику, досліджень із карантинними організмами, ідентифікації видового складу шкідливих організмів для груп товарів;</p> <p>ПРН 13. Володіти професійними знаннями щодо фітосанітарної діагностики рослини і продукції рослинного походження, обґрунтовано застосовувати до них фітосанітарні засоби захисту;</p> <p>ПРН 15. Обґрунтовувати доцільність проведення знезараження рослин та продукції рослинного походження;</p> <p>ПРН 16. Володіти методиками організації й проведення систематичних обстежень земель сільськогосподарського призначення і земель лісового фонду, пунктів карантину рослин та прилеглої до них території, місць обігу рослин, продуктів рослинного походження та інших об'єктів регулювання; здійснювати державний контроль за дотриманням карантинного режиму і фітосанітарних заходів з карантину рослин під час вирощування, заготівлі, вивезення, ввезення, транспортування, зберігання, перероблення, реалізації та використання підкарантинних матеріалів;</p>	<p><b>8 – Ресурсне забезпечення реалізації освітньо-професійної програми</b></p> <p>Всього науково-педагогічних працівників – 72 у т.ч.  - академики, член-кореспонденти НАН України та НААН України – 5;  - доктори наук, професори – 20;  - кандидати наук, доценти – 51;  - кандидати наук, асистенти – 5;  - кандидати наук, старші викладачі – 2;  - асистенти без наукового ступеня – 1</p> <p><b>Кадрове забезпечення</b></p> <p><b>Матеріально-технічне</b></p> <p>Навчально-лабораторна база структурних підрозділів</p>
--	---



<p><b>забезпечення</b></p>	<p>факультету захисту рослин, біотехнологій та екології дозволяє організовувати та проводити заняття з усіх навчальних дисциплін на задовільному рівні. Для проведення лекційних занять використовуються мультимедійні проектори, навчальні лабораторії обладнані необхідними приладами та інструментами, комп'ютери з підключенням до мережі Internet (15 шт) Іономір I-160 MI. Серед останніх є унікальні, зокрема електронний та люмінесцентні мікроскопи, комплекти приладів для проведення імуноферментного аналізу, аналізатори для морфологічних та біохімічних досліджень. Кафедри мають усе необхідне обладнання і прилади для проведенн занять, а саме: центрифуги, мікроскопи, рН-метри, електронні ваги, фотоелектрокалориметри, рефрактометри, хроматографи різних типів».</p> <p>Апарат для відгонки азоту по К'єндалю,  Апарат для відгонки азоту GM BAU; Ваги електронні аналітичні ASiS AD-50; Ваги електронні технічні SCAUT PRO; Спектрометр UNICO; Млин для подрібнення зерна ЛЗМ-1; Прилади радіаційної розвідки, прилади дозиметричного контролю. Прилади хімічної розвідки та контролю: СРП-68-01, СРП-88, «Бета», КРБ-1, ДП-3Б, ДП-5А, ДП-5Б, «Терра», «Припять», «Альтернатива», ДП-22В, ДП-24, ІД-1, комплект ІД-11, ВПХР, ПХР-МВ, РЛ-1.</p> <p>Ваги технічні ТВЕ-2 – 200  Ваги аналітичні ANG 100/0,0001 AXiS  Муфельна піч «Снол» 1,6  Термостат ТЕ 1/20 СПУ  Ваги технічні ВТ-600  Аквадистильатор ДЕ-10  Іономер лабораторный И-160М – 1 шт.</p>
<p><b>Інформаційне та навчально-методичне забезпечення</b></p>	<p>Офіційний веб-сайт <a href="https://nubip.edu.ua">https://nubip.edu.ua</a> містить інформацію про освітні програми, навчальну, наукову і виховну діяльність, структурні підрозділи, правила прийому, контакти. Всі зареєстровані в університеті користувачі мають необмежений доступ до мережі Інтернет.</p> <p>Матеріали навчально-методичного забезпечення освітньо-професійної програми викладені на освітньому порталі «Освітня діяльність»: <a href="https://nubip.edu.ua/node/46601">https://nubip.edu.ua/node/46601</a>.</p> <p>Бібліотечний фонд багатогалузевий, нараховує понад один мільйон примірників вітчизняної та зарубіжної літератури, у т.ч. рідкісних видань, спеціальних видів науково-технічної літератури, авторефератів дисертацій (з 1950 р.), дисертацій (з 1946 р.), більше 500 найменувань журналів та більше 50 назв газет. Фонд комплектується матеріалами з сільського та лісового господарства, економіки, техніки та суміжних наук.</p>

	<p>Бібліотечне обслуговування читачів проводиться на 8 абонементів, у 7 читальних залах на 527 місць, з яких: 4 галузеві, 1 універсальний та 1 спеціалізований читальний зал для викладачів, аспірантів та магістрів (Reference Room); МБА; каталоги, в т.ч. електронний (понад 206292 одиниць записів); бібліографічні картотеки (з 1954 р.); фонд довідкових і бібліографічних видань. Щорічно бібліотека обслуговує понад 40000 користувачів, у т.ч. 14000 студентів. Книговидача становить понад 1 млн примірників на рік.</p> <p>Читальні зали забезпечені бездротовим доступом до мережі Інтернет. Всі ресурси бібліотеки доступні через сайт університету: <a href="https://nubip.edu.ua">https://nubip.edu.ua</a>.</p> <p>Цифрова бібліотека НУБіП України була створена у листопаді 2019 р., доступна з мережі Інтернет та містить зараз 790 повнотекстових документи, серед них: 150 навчальних підручників та посібників; 117 монографій; 420 авторефератів дисертацій; 98 оцифрованих рідкісних та цінних видань з фондів бібліотеки (1795-1932 рр.).</p> <p>Важливим електронним ресурсом також є електронна бібліотека (з локальної мережі університету), де є понад 6409 повнотекстових документів (підручників, навчальних посібників, монографій, методичних рекомендацій).</p> <p>З січня 2017 р. в НУБіП України відкрито доступ до однієї із найбільших наукометричних баз даних Web of Science.</p> <p>З листопада 2017 року в НУБіП України відкрито доступ до наукометричної та універсальної реферативної бази даних SCOPUS видавництва Elsevier. Доступ здійснюється з локальної мережі університету за посиланням <a href="https://www.scopus.com">https://www.scopus.com</a>.</p> <p>База даних SCOPUS індексує близько 22000 назв різних видань (серед яких 55 українських) від більш ніж 5000 видавництв.</p> <p>Матеріали навчально-методичного забезпечення освітньо-професійної програми викладені на навчально-інформаційному порталі НУБіП України <a href="http://elearn.nubip.edu.ua">http://elearn.nubip.edu.ua</a>.</p>
<b>9 - Академічна мобільність</b>	
<p><b>Національна кредитна мобільність</b></p>	<p>У 2017 році укладено 3 нові угоди про співробітництво у рамках Програми «Еразмус+»: «Кредитна мобільність» за результатами конкурсу 2016-2021 років університет уклав Міжінституційні угоди на реалізацію академічної мобільності із 20 європейськими університетами: Латвійський сільськогосподарський університет; Університетом екології та менеджменту в Варшаві, Польща; Варшавський університет наук про життя, Польща; Університетом Александра Ступінського, Литва; Університет Агрисуп, Діжон, Франція; Університетом Фоджа, Італія; Університет Дікле,</p>

	<p>Туреччина; Технічний університет Зволен, Словаччина; Вроцлавський університет наук про життя, Польща; Вища школа сільського господарства м Ліль, Франція; Університет короля Міхаїла 1, Тімішоара, Румунія; Університет прикладних наук Хохенхайм, Німеччина; Норвезький університет наук про життя. Норвегія; Шведський університет сільськогосподарських наук, UPSALA; Університет Ллейда, Іспанія; Університет прикладних наук Вайєнштефан-Гріздорф, Німеччина; Загребський університет, Хорватія; Неапольський Університет Федеріка 2, Італія; Університетом м. Тарту, Естонія; Словацьким аграрним університетом, м. Нітра.</p> <p>1. Угода про співробітництво та організацію взаємовідносин з Університетом аграрних наук м. Клуж Напока (Румунія) - № 75 від 29.06.2017 р.</p> <p>2. Угода про співробітництво та організацію взаємовідносин з Інститутом зоології Словацької Академії Наук - № 38 від 11.04.2017 р.</p> <p>4. Угода про співробітництво та організацію взаємовідносин з Вроцлавським природничим університетом (Польща) - № 334 від 6.11.2013 р.</p> <p>5. Угода про співробітництво та організацію взаємовідносин з Самарською ДСГА – від 25.09.2013 р.</p>
<p><b>Міжнародна кредитна мобільність</b></p>	<p>Міжнародні магістерські програми з можливістю отримати «подвійний диплом» університету-партнера та НУБіП України:</p> <p>1. «Міжнародний біобізнес» - Токійський аграрний університет, Японія;</p> <p>2. Master of Business Administration in Agriculture (MBA) - Університет прикладних наук Вайнштефан, Німеччина;</p> <p>3. «Екологія» - Поморська академія в Слупську, Польща;</p> <p>4. Graduate School of Agriculture and Bioengineering ISA Ліль (Франція)</p>
<p><b>Навчання іноземних здобувачів вищої освіти</b></p>	<p>Навчання іноземних здобувачів вищої освіти проводиться на загальних умовах з додатковою мовною підготовкою.</p> <p>На факультет захисту рослин, біотехнологій та екології на навчання у 2017 році зараховано 7 студентів іноземців, з них на спеціальність Захист і карантин рослин (2 студенти іноземці ОС «Магістр» після середньої освіти): Ван Шуай (Китайська Народна Республіка), Садат Ясер (Афганістан)</p>

## 2. Перелік компонент освітньо-професійної програми «Карантин рослин» та їх логічна послідовність

### 2.1. Перелік компонент ОПП

Код н/д	Компоненти освітньої програми (навчальні дисципліни, курсові проекти (роботи), практики, кваліфікаційна робота)	Кількість кредитів	Форма підсумкового контролю
<b>ЦИКЛ ЗАГАЛЬНОЇ ПІДГОТОВКИ</b>			
<b>Обов'язкові компоненти ОПП</b>			
ОК 1	Біобезпека	4	екзамен
ОК 2	Методологія та організація наукових досліджень з основами інтелектуальної власності	4	екзамен
ОК 3	Ділова іноземна мова	4	екзамен
ОК 4	Економіка та організація аграрного сервісу	4	екзамен
ОК 5	Фітосанітарне право та міжнародне співробітництво	4	екзамен
<b>Всього</b>		<b>20</b>	
<b>Вибіркові компоненти ОПП</b>			
<i>вільного вибору за уподобаннями студентів із переліку дисциплін*</i>			
ВКУ 1	Вибір з каталогу	4	залік
ВКУ 2	Вибір з каталогу	4	залік
<b>Всього</b>		<b>8</b>	
<b>2. ЦИКЛ СПЕЦІАЛЬНОЇ (ФАХОВОЇ) ПІДГОТОВКИ</b>			
<b>Обов'язкові компоненти ОПП</b>			
ОК 6	Інтегрований захист рослин	6	екзамен
ОК 7	Зовнішній і внутрішній карантин	4	екзамен
ОК 8	Методи огляду та експертизи об'єктів регулювання	4	екзамен
ОК 9	Карантинні шкідливі організми	6	екзамен
ОК 10	Міжнародні фітосанітарні стандарти	4	екзамен
ОК 11	Знезараження об'єктів регулювання	4	екзамен
ОК 12	Аналіз ризику карантинних організмів	4	екзамен
ОК 13	Виробнича практика	10	диференційний залік
ОК 14	Підготовка та захист кваліфікаційної роботи	4	захист роботи
<b>Всього</b>		<b>46</b>	
<b>Вибіркові компоненти ОПП</b>			
<i>Вибірковий блок за вибором за спеціальністю**</i>			
<b>Вибірковий блок 1 «Карантин рослин»</b>			
ВК 1.1.	Адвентивні шкідливі організми	4	екзамен
ВК 1.2.	Географія карантинних організмів	4	екзамен
ВК 1.3.	Шкідливі організми України у міжнародній фітосанітарії	4	екзамен
ВК 1.4.	Карантин рослин лісових культур	4	екзамен
ВК 1.5.	Радіаційний контроль харчових продуктів	4	екзамен
<b>Всього*</b>		<b>16</b>	
<b>Вибірковий блок 2 «Біологічне обґрунтування контролю обов'язкових та факультативних патогенів рослин»</b>			
ВК 2.1	Актиноміцетні хвороби рослин	4	екзамен

Код н/д	Компоненти освітньої програми (навчальні дисципліни, курсові проекти (роботи), практики, кваліфікаційна робота)	Кількість кредитів	Форма підсумкового контролю
ВК 2.2	Фізіолого-біохімічні аспекти стійкості рослин проти хвороб	4	екзамен
ВК 2.3	Мікотоксикологія	4	екзамен
ВК 2.4	Патогенез хвороб рослин	4	екзамен
ВК 2.5	Патологічний процес кореневої системи	4	екзамен
<b>Всього*</b>		<b>16</b>	
<b><i>Вибірковий блок 3 «Фітосанітарний моніторинг та прогноз»</i></b>			
ВК 3.1	Патологія шкідливих і карантинних організмів	4	екзамен
ВК 3.2	Екологія комах	4	екзамен
ВК 3.3	Технічна ентомологія	4	екзамен
ВК 3.4	Фізіологія шкідливих організмів	4	екзамен
ВК 3.5	Контроль біоти культурних фітоценозів	4	екзамен
<b>Всього*</b>		<b>16</b>	
<b>Загальний обсяг обов'язкових компонентів</b>		<b>64</b>	
<b>Загальний обсяг вибірових компонентів</b>		<b>26</b>	
<b>ЗАГАЛЬНИЙ ОБСЯГ ОПП</b>		<b>90</b>	

\* згідно Каталогу вибірових дисциплін на 2023-2024 н.р. <https://nubip.edu.ua/node/67362>

\*\* з урахуванням індивідуальної освітньої траєкторії та професійного розвитку за здобувачем вищої освіти залишається право вибору будь-якої дисципліни із запропонованого переліку у вибірових блоках

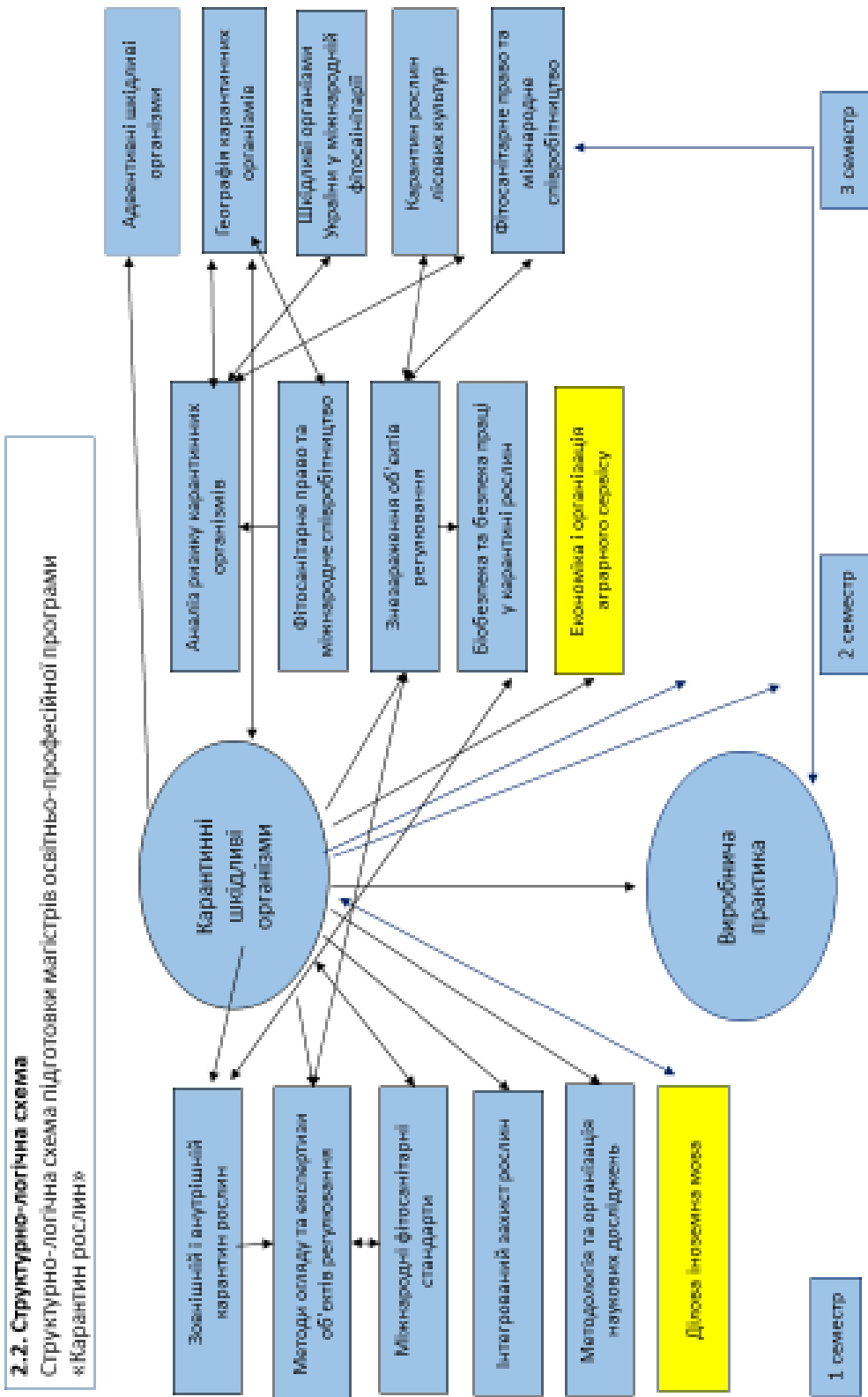

### **3. Форма атестації здобувачів вищої освіти**

Атестація випускників освітньо-професійної програми «Карантин рослин» спеціальності 202 «Захист і карантин рослин» здійснюється у формі публічного захисту магістерської кваліфікаційної роботи у встановленому порядку та завершується видачою документу встановленого зразка про присудження йому ступеня магістр із присвоєнням кваліфікації: магістр із захисту і карантину рослин

Атестація здійснюється відкрито і публічно.

4. Матриця відповідності програмних компетентностей  
компонентам освітньо-професійної програми

	OK 1	OK 2	OK 3	OK 4	OK 5	OK 6	OK 7	OK 8	OK 9	OK 10	OK 11	OK 12	OK 13	OK 14	ВКУ 1	ВКУ 2	БК 1.1. - 3.1.	БК 1.2. - 3.2.	БК 1.3. - 3.3.	БК 1.4. - 3.4.	БК 1.5. - 3.5.		
ЗК 01		+		+	+										+		+						
ЗК 02		+			+										+								
ЗК 03	+				+	+			+	+					+								
ЗК 04	+				+		+		+	+					+								
ЗК 05		+			+										+							+	
ЗК 06					+		+			+													
ЗК 07				+																			
ЗК 08			+					+			+						+		+				
ЗК 09		+	+			+											+		+				
ЗК 10	+				+																		
СК 01		+		+		+					+									+			+
СК 02		+					+		+	+	+	+											
СК 03						+	+	+		+													
СК 04						+	+			+													
СК 05		+					+																
СК 06		+																					
СК 07						+	+			+													
СК 08								+		+													
СК 09								+															
СК 10				+																			
СК 11																							



**5. Матриця забезпечення програмних результатів навчання (ПРН) відповідними компонентами освітньо-професійної програми**

	OK 1	OK 2	OK 3	OK 4	OK 5	OK 6	OK 7	OK 8	OK 9	OK 10	OK 11	OK 12	OK 13	OK 14	ВКУ 1	ВКУ 2	ВК 1.1. - 3.1.	ВК 1.2. - 3.2.	ВК 1.3. - 3.3.	ВК 1.4. - 3.4.	ВК 1.5. - 3.5.	
ПРН 01							+	+			+				+		+			+		
ПРН 02				+		+			+		+				+							
ПРН 03						+	+								+							
ПРН 04						+	+								+							+
ПРН 05	+														+							
ПРН 06										+												
ПРН 07		+				+	+															+
ПРН 08		+				+	+															
ПРН 09						+																
ПРН 10		+																				
ПРН 11			+				+				+											
ПРН 12						+	+					+										
ПРН 13						+						+										
ПРН 14							+					+										
ПРН 15				+								+										
ПРН 16											+	+	+	+								+

**МІНІСТЕРСТВО ОСВІТИ І НАУКИ УКРАЇНИ**  
**НАЦІОНАЛЬНИЙ УНІВЕРСИТЕТ БІОРЕСУРСІВ І ПРИРОДОКОРИСТУВАННЯ УКРАЇНИ**  
**ФАКУЛЬТЕТ ЗАХИСТУ РОСЛИН, БІОТЕХНОЛОГІЙ ТА ЕКОЛОГІЇ**

**НАВЧАЛЬНИЙ ПЛАН**  
**підготовки фахівців 2023 року вступу**

Рівень вищої освіти	другий (магістерський)
Галузь знань	20 «Аграрні науки та продовольство»
Спеціальність	202 «Захист і карантин рослин»
Освітня програма	«Карантин рослин»
Орієнтація освітньої програми	освітньо-професійна
Форма навчання	денна
Термін навчання (обсяг кредитів ЄКТС) На основі	1 рік і 4 місяці (90) ОС «Бакалавр»
Освітній ступінь Кваліфікація	«Магістр» магістр із захисту та карантину рослин



## II. ПЛАН ОСВІТНЬОГО ПРОЦЕСУ

№ п/п	Назва навчальної дисципліни	Загальний обсяг		Форми контролю знань			Аудиторні заняття, год.				Самостійна робота	Практична підготовка		Розподіл тижневих годин за роками навчання та семестрами		
		годин	кредитів	за семестрами			всього	у тому числі				навчальна практика	виробнича практика			
				екзамен	залік	курсова робота (проект)		лекції	лабораторні заняття	практичні заняття (семінарські)					1 р.н.	2 р.н.
1	2	3	4	5	6	7	8	9	10	11	12	13	14	15	16	17
<b>1. ЦИКЛ ЗАГАЛЬНОЇ ПІДГОТОВКИ</b>																
<b>Обов'язкові компоненти ОПП</b>																
OK1	Біобезпека	120	4	i			45	15		30	75					3
OK2	Методологія та організація наукових досліджень з основами інтелектуальної власності	120	4	i			30	15		15	90			2		
OK3	Ділова іноземна мова	120	4	i			30			30	60			2		
OK4	Економіка та організація аграрного сервісу	120	4	i			30	15		15	60					2
OK5	Фітосанітарне право та міжнародне співробітництво	120	4	i			30	15		15	90					2
<b>Всього</b>		<b>600</b>	<b>20</b>	<b>4</b>			<b>135</b>	<b>45</b>		<b>90</b>	<b>285</b>			<b>4</b>	<b>5</b>	
<b>Вибіркові компоненти ОПП</b>																
<i>вільного вибору за уподобаннями студентів із переліку дисциплін</i>																
ВКУ1	Вибір з каталогу	120	4		3		30	15		15	90					2
ВКУ2	Вибір з каталогу	120	4		3		30	15		15	90					2
<b>Всього</b>		<b>240</b>	<b>8</b>		<b>2</b>		<b>60</b>	<b>30</b>		<b>30</b>	<b>180</b>				<b>4</b>	
<b>2. ЦИКЛ СПЕЦІАЛЬНОЇ (ФАХОВОЇ) ПІДГОТОВКИ</b>																
<b>Обов'язкові компоненти ОПП</b>																

1	2	3	4	5	6	7	8	9	10	11	12	13	14	15	16	17
ОК 6	Інтегрований захист рослин	180	6	i			75	30		45	105			5		
ОК 7	Зовнішній і внутрішній карантин	120	4	i			45	15	30		75			3		
ОК 8	Методи огляду та експертизи об'єктів регулювання	120	4	i			30	15	15		90			2		
ОК 9	Карантинні шкідливі організми	180	6	i		к.р.	75	30	45		105			2	3	
ОК10	Міжнародні фітосанітарні стандарти	120	4	i			30	15	15		90			2		
ОК11	Знезараження об'єктів регулювання	120	4	i			30	15		15	90				2	
ОК12	Аналіз ризику карантинних організмів	120	4	i			60	30	30		60				4	
ОК15	Практична підготовка	300	10													
ОК16	Підготовка і захист кваліфікаційної роботи	120	4													
<b>Всього</b>		<b>1380</b>	<b>46</b>				<b>345</b>	<b>150</b>	<b>135</b>	<b>60</b>	<b>615</b>			<b>14</b>	<b>10</b>	
<b>Вибіркові компоненти ОПП</b>																
<i>вільного вибору за спеціальністю</i>																
<b>Вибірковий блок 1 «Карантин рослин»</b>																
ВК 1.1	Адвентивні шкідливі організми	120	4	i			30	10	20		90					3
ВК 1.2	Географія карантинних організмів	120	4	i			30	10	20		90					3
ВК 1.3	Шкідливі організми України у міжнародній фітосанітарії	120	4	i			40	20	20		80					4
ВК 1.4	Карантин рослин лісових культур	120	4	i			40	20	20		80					4
ВК 1.5	Радіаційний контроль харчових продуктів	120	4	i			40	20	20		80					4
<b>Всього</b>		<b>480</b>	<b>16</b>	<b>4</b>			<b>140</b>	<b>60</b>	<b>80</b>		<b>340</b>					<b>14</b>
<b>Вибірковий блок 2 «Біологічне обґрунтування контролю облігатних та факультативних патогенів рослин»</b>																
ВК 2.1	Актиноміцетні хвороби рослин	120	4	i			30	10	20		90					3
ВК 2.2	Фізіолого-біохімічні аспекти стійкості рослин проти хвороб	120	4	i			30	10	20		90					3

1	2	3	4	5	6	7	8	9	10	11	12	13	14	15	16	17
ВК 2.3	Мікотоксикологія	120	4	i			40	20	20		80					4
ВК 2.4	Патогенез хвороб рослин	120	4	i			40	20	20		80					4
ВК 2.5	Патологічний процес кореневої системи рослин	120	4	i			40	20	20		80					4
<b>Всього</b>		<b>480</b>	<b>16</b>	<b>4</b>			<b>140</b>	<b>60</b>	<b>80</b>		<b>340</b>					<b>14</b>
<b>Вибірковий блок 3 «Фітосанітарний моніторинг та прогноз»</b>																
ВК 3.1	Патологія шкідливих і карантинних організмів	120	4	i			30	10	20		90					3
ВК 3.2	Екологія комах	120	4	i			30	10	20		90					3
ВК 3.3	Технічна ентомологія	120	4	i			40	20	20		80					4
ВК 3.4	Фізіологія шкідливих організмів	120	4	i			40	20	20		80					4
ВК 3.5	Контроль біоти культурних фітоценозів	120	4	i			40	20	20		80					4
<b>Всього</b>		<b>480</b>	<b>16</b>	<b>4</b>			<b>140</b>	<b>60</b>	<b>80</b>		<b>340</b>					<b>14</b>
<b>Загальний обсяг обов'язкових компонентів</b>		<b>1980</b>	<b>46</b>				<b>480</b>	<b>195</b>	<b>135</b>	<b>150</b>	<b>840</b>			<b>18</b>	<b>10</b>	<b>2</b>
<b>Загальний обсяг вибіркових компонентів</b>		<b>720</b>	<b>24</b>				<b>200</b>	<b>90</b>	<b>80</b>	<b>30</b>	<b>520</b>				<b>4</b>	<b>14</b>
Кількість курсових робіт						<b>1</b>										
Кількість заліків					<b>2</b>											
Кількість екзаменів				<b>16</b>												
<b>Разом за ОПП</b>		<b>2700</b>	<b>90</b>	<b>16</b>	<b>2</b>	<b>1</b>	<b>756</b>	<b>333</b>	<b>207</b>	<b>216</b>	<b>1434</b>			<b>18</b>	<b>18</b>	<b>18</b>

### III. СТРУКТУРА НАВЧАЛЬНОГО ПЛАНУ

Навчальні дисципліни	Години	Кредити	%
1. Обов'язкові компоненти ОПП	1980	66	73,3
2. Вибіркові компоненти ОПП	720	24	26,7
<i>вільного вибору за уподобаннями студентів</i>	240	8	
<i>вільного вибору за спеціальністю</i>	480	16	
<b>Разом за ОПП</b>	<b>2700</b>	<b>90</b>	<b>100</b>

### IV. ЗВЕДЕНІ ДАНІ ПРО БЮДЖЕТ ЧАСУ, ТИЖНІ

Рік навчання	Теоретичне навчання	Екзаме-наційна сесія	Практична підготовка	Підготовка магістерської роботи	Атестація здобувачів	Канікули	Всього
1	30	4	8	-	-	10	52
2	10	2		3	1	-	16
<b>Разом</b>	<b>40</b>	<b>6</b>	<b>8</b>	<b>3</b>	<b>1</b>	<b>10</b>	<b>68</b>

### V. ПРАКТИЧНА ПІДГОТОВКА

№	Вид практики	Семестр	Години	Кредити	Кількість тижнів
1	Виробнича практика	2	300	10	8

### VI. КУРСОВІ РОБОТИ І ПРОЕКТИ

№	Назва дисципліни	Семестр	Години	Кредити	Курсова робота	Курсовий проект
1	Карантинні шкідливі організми	1	30	1	к.р	-

### VII. АТЕСТАЦІЯ ЗДОБУВАЧІВ ВИЩОЇ ОСВІТИ

№	Складає атестації	Години	Кредити	Кількість тижнів
1	Підготовка магістерської кваліфікаційної роботи	90	3	3
2	Захист магістерської кваліфікаційної роботи	30	1	1



**МІНІСТЕРСТВО ОСВІТИ І НАУКИ УКРАЇНИ**  
**НАЦІОНАЛЬНИЙ УНІВЕРСИТЕТ БІОРЕСУРСІВ**  
**І ПРИРОДОКОРИСТУВАННЯ УКРАЇНИ**

**ЗАТВЕРДЖЕНО**

**Протокол № 10 від 26 квітня 2023 р.**  
**засідання вченої ради НУБіП України**

**Освітньо-професійна програма**  
**вводиться в дію з 1 вересня 2023 року**

**ОСВІТНЬО-ПРОФЕСІЙНА ПРОГРАМА**  
**«Садівництво, плодоовочівництво та виноградарство»**  
**підготовки здобувачів**  
**другого (магістерського) рівня вищої освіти**  
**за спеціальністю 203 «Садівництво, плодоовочівництво та**  
**виноградарство»**  
**галузі знань 20 Аграрні науки та продовольство**  
**Кваліфікація: магістр із садівництва та виноградарства**

**Київ – 2023**



## ПЕРЕДМОВА

Освітньо-професійна програма (ОПП) «Садівництво, плодоовочівництво та виноградарство» для підготовки здобувачів вищої освіти другого (магістерського) рівня за спеціальністю 203 «Садівництво, плодоовочівництво та виноградарство» містить обсяг кредитів ЄКТС, необхідний для здобуття відповідного ступеня вищої освіти; перелік компетентностей випускника; нормативний зміст підготовки здобувачів вищої освіти, сформульований у термінах результатів навчання; форми атестації здобувачів вищої освіти; вимоги до наявності системи внутрішнього забезпечення якості вищої освіти.

### Розроблено проектною групою у складі:

- 1. Мазур Борис Миколайович**, кандидат с.-г. наук, доцент кафедри садівництва ім. проф. В.Л.Симиренка, гарант програми;
- 2. Меженський Володимир Миколайович**, доктор с.-г. наук, професор кафедри садівництва ім. проф. В.Л.Симиренка;
- 3. Кутовенко Віра Богданівна**, кандидат с.-г. наук, доцент кафедри овочівництва і закритого ґрунту;
- 4. Ковальчук Сергій Петрович**, здобувач вищої освіти ступеня доктора філософії ОНП «Садівництво та виноградарство» кафедри садівництва ім. проф. В.Л.Симиренка;
- 5. Ярещенко Олександр Миколайович**, кандидат с.-г. наук, заступник директора з наукової роботи Інституту садівництва НААН України.

### Рецензії-відгуки зовнішніх стейкхолдерів:

**Гриник Ігор Володимирович**, директор Інституту садівництва Національної академії аграрних наук України, доктор с.-г. наук, професор, академік НААН України

Освітньо-професійна програма підготовки фахівців другого (магістерського) рівня вищої освіти «Садівництво, плодоовочівництво та виноградарство» за спеціальністю 203 «Садівництво, плодоовочівництво та виноградарство» розроблена відповідно до Закону України «Про вищу освіту», Постанови Кабінету Міністрів України від 23.11.2011 р. № 1341 «Про затвердження Національної рамки кваліфікацій» із змінами згідно з Постановою КМ № 519 від 25.06.2020 р., Постанови Кабінету Міністрів України від 30.12.2015 р. № 1187 «Про затвердження Ліцензійних умов провадження освітньої діяльності закладів освіти» в редакції Постанови Кабінету Міністрів України від 24.03.2021 р. № 365 з урахуванням останньої редакції Положення «Про освітні програми у Національному університеті біоресурсів і природокористування України», наказу НУБіП України «Про розроблення робочих навчальних планів освітніх програм ОС «Бакалавр» і «Магістр» від 15.03.2021 р. № 228, наказу НУБіП України «Про затвердження норм часу з навчальної роботи» від 13.06.22 р. № 382, проекту Стандарту вищої освіти.

## 1. Профіль освітньо-професійної програми зі спеціальності 203 «Садівництво, плодоовочівництво та виноградарство»

<b>1 - Загальна інформація</b>	
<b>Повна назва закладу вищої освіти та структурного підрозділу</b>	Національний університет біоресурсів і природокористування України Агробіологічний факультет
<b>Ступінь вищої освіти та назва кваліфікації мовою оригіналу</b>	Магістр. Дослідник із плодоовочівництва та виноградарства.
<b>Офіційна назва освітньо-професійної програми</b>	Садівництво, плодоовочівництво та виноградарство
<b>Тип диплому та обсяг освітньо-професійної програми</b>	Диплом магістра, одиничний 90 кредитів ЄКТС, термін навчання 1 рік і 4 місяці
<b>Наявність акредитації</b>	Акредитація освітньо-професійної програми «Садівництво та виноградарство» спеціальності 203 «Садівництво та виноградарство» освітнього ступеня «Магістр» проведена у 2018 році (наказ МОН України від 07.12.2018 р. №2887-л, сертифікат про акредитацію Серія УД №11006792. Термін дії сертифіката до 1 липня 2024 року.
<b>Цикл/рівень</b>	НРК України – 7 рівень, FQ -EHEA - другий цикл, EQF-LLL – 7 рівень
<b>Передумови</b>	Умови вступу визначаються «Правилами прийому до Національного університету біоресурсів і природокористування України», затвердженими Вченою радою Наявність базової вищої освіти.
<b>Мова(и) викладання</b>	Українська, англійська
<b>Термін дії освітньо-професійної програми</b>	Термін дії освітньо-професійної програми «Садівництво, плодоовочівництво та виноградарство» до 1 липня 2024 року.
<b>Інтернет-адреса постійного розміщення опису освітньої програми</b>	<a href="https://nubip.edu.ua/node/46601">https://nubip.edu.ua/node/46601</a>
<b>2 - Мета освітньо-професійної програми</b>	
Метою освітньо-професійної програми «Садівництво, плодоовочівництво та виноградарство» є формування у майбутнього фахівця здатності динамічно поєднувати знання, уміння, комунікативні навички і спроможності з автономною діяльністю та відповідальністю під час вирішення завдань та проблемних питань у галузі садівництва, овочівництва та виноградарства стосовно аналізу процесів формування врожаю сільськогосподарських культур, впровадження наукових досліджень у виробництво, науково-дослідній діяльності, розробки програм наукових досліджень, збору, обробки, аналізу, систематизації й узагальнення науково-технічної інформації вітчизняного та зарубіжного досвіду; реалізації та аналізу результатів досліджень.	
<b>3 - Характеристика освітньо-професійної програми</b>	

<b>Предметна область (галузь знань, спеціальність, спеціалізація (за наявності))</b>	Галузь знань 20 «Аграрні науки та продовольство» Спеціальність 203 «Садівництво, плодоовочівництво та виноградарство»
<b>Орієнтація освітньої програми</b>	Освітньо-професійна
<b>Основний фокус освітньо-професійної програми та спеціалізації</b>	Спеціальна в галузі 20 «Аграрні науки та продовольство», спеціальності 203 «Садівництво, плодоовочівництво та виноградарство». <b>Ключові слова:</b> садівництво, плідівництво, овочівництво, грибівництво, виноградарство, розсадництво, ягідництво, ресурсозбереження, екологічна безпека, логістика плодоовочевої продукції, органічне овочівництво та садівництво, квітникарство, нішеві культури, гідропоніка, агробізнес, садовина, відкритий та закритий ґрунт, сертифікація садивного матеріалу.
<b>Особливості освітньо-професійної програми</b>	Програма передбачає обов'язковою умовою проходження виробничої (науково-дослідної) практики у сільськогосподарських підприємствах різних форм власності.
<b>4 - Придатність випускників до працевлаштування та подальшого навчання</b>	
<b>Придатність до працевлаштування</b>	Згідно з чинною редакцією Національного класифікатора України: Класифікатор професій (ДК 003:2010) та International Standard Classification of Occupations 2008 (ISCO-08) випускник з професійною кваліфікацією «Дослідник із плодоовочівництва та виноградарства» може працевлаштуватися на посади з наступними професійними назвами робіт: плодоовочівник, овочівник (6111); садовод, виноградар (6112), садівник, грибовод, квітникар (6113); фахівець з плодоовочівництва і виноградарства (3212); дослідник із плодоовочівництва та виноградарства (2213.1); професіонал з плодоовочівництва і виноградарства (2213.2); інспектор з якості хлібопродуктів, плодоовочевих, технічних культур і продукції тваринництва (3152)
<b>Подальше навчання</b>	Магістр із спеціальності «Садівництво, плодоовочівництво та виноградарство» має право продовжити навчання в аспірантурі
<b>5 - Викладання та оцінювання</b>	
<b>Викладання та навчання</b>	Студенто-центроване навчання, технологія проблемного і диференційованого навчання, технологія інтенсифікації та індивідуалізації навчання, технологія програмованого навчання, інформаційна технологія, технологія розвивального навчання, кредитно-трансферна система організації навчання, електронне навчання в системі Moodle, самонавчання, навчання на основі досліджень. Викладання проводиться у вигляді: лекції, мультимедійної лекції, інтерактивної лекції, семінарів, практичних занять, лабораторних робіт, самостійного навчання на основі підручників та конспектів, консультації з викладачами, підготовка кваліфікаційної роботи магістра (проекту).

<p><b>Оцінювання</b></p>	<p>Види контролю: поточний, тематичний, періодичний, підсумковий, самоконтроль.</p> <p>Екзамени, заліки та диференційовані заліки проводяться відповідно до вимог "Положення про екзамени та заліки в Національному університеті біоресурсів і природокористування України" .</p> <p>У НУБіП України використовується рейтингова форма контролю після закінчення логічно завершеної частини лекційних та практичних занять (модуля) з певної дисципліни. Її результати враховуються під час виставлення підсумкової оцінки.</p> <p>Рейтингове оцінювання знань студентів не скасовує традиційну систему оцінювання, а існує поряд із нею. Воно робить систему оцінювання більш гнучкою, об'єктивною і сприяє систематичній та активній самостійній роботі студентів протягом усього періоду навчання, забезпечує здорову конкуренцію між студентами у навчанні, сприяє виявленню і розвитку творчих здібностей студентів.</p> <p>Оцінювання навчальних досягнень здійснюється за 100-бальною (рейтинговою) шкалою ЕКТС (ECTS), національною 4-х бальною шкалою («відмінно», «добре», «задовільно», «незадовільно») і вербальною («зараховано», «незараховано») системами.</p> <p>Письмові екзамени із співбесідою та захисту білетів, здача звітів та захист лабораторних/практичних робіт, рефератів в якості самостійної роботи, проведення дискусій, семінарів та модулів. Державна атестація: захист магістерської роботи (захист перед екзаменаційною комісією; перевірка роботи на плагіат; розміщення на сайті вищого навчального закладу або його структурного підрозділу).</p>
<p><b>6 – Програмні компетентності</b></p>	
<p><b>Інтегральна компетентність</b></p>	<p>Здатність розв'язувати складні задачі і проблеми у сфері садівництва та виноградарства під час здійснення професійної діяльності або у процесі навчання, що передбачає проведення досліджень та/або здійснення інновацій, які характеризуються комплексністю та невизначеністю умов.</p>
<p><b>Загальні компетентності (ЗК)</b></p>	<p><b>ЗК 1.</b> Здатність до абстрактного мислення, аналізу, синтезу.</p> <p><b>ЗК 2.</b> Здатність виявляти, ставити, вирішувати проблеми професійного спрямування.</p> <p><b>ЗК 3.</b> Здатність генерувати нові ідеї (креативність).</p> <p><b>ЗК 4.</b> Здатність розробляти та управляти проектами.</p> <p><b>ЗК 5.</b> Здатність працювати в команді.</p> <p><b>ЗК 6.</b> Здатність спілкуватися іноземною мовою.</p> <p><b>ЗК 7.</b> Здатність до адаптації та дії в новій ситуації.</p>
<p><b>Спеціальні (фахові, предметні) компетентності (СК)</b></p>	<p><b>СК 1.</b> Здатність керувати колективом та складними робочими процесами, толерантно сприймати соціальні, етнічні та культурні відмінності.</p> <p><b>СК 2.</b> Здатність критично осмислювати й прогнозувати стан і перспективи розвитку садівництва та виноградарства.</p> <p><b>СК 3.</b> Здатність приймати ефективні рішення за умов недостатньої або обмеженої інформації, чітко і недвозначно</p>

	<p>доводити, знання, аргументацію та власні висновки до фахівців і нефахівців.</p> <p><b>СК 4.</b> Здатність використовувати результати наукових досліджень для забезпечення розвитку садівництва та виноградарства, розробляти наукові основи інтенсивних технологій вирощування плодів, овочів і винограду.</p> <p><b>СК 5.</b> Здатність розробляти адаптивні системи землеробства для сільськогосподарських установ.</p> <p><b>СК 6.</b> Здатність презентувати результати професійної та наукової діяльності фахівцям і нефахівцям.</p> <p><b>СК 7.</b> Здатність використовувати нормативно-законодавчу базу з метою правового захисту об'єктів інтелектуальної власності, які розробляються та застосовуються в технологічних процесах аграрних формувань.</p>
<b>7 - Програмні результати навчання</b>	
	<p><b>РН1.</b> Спеціалізовані концептуальні знання фундаментальних і прикладних аспектів садівництва, овочівництва та виноградарства на рівні новітніх досягнень, необхідні для дослідницької та/або інноваційної діяльності у галузі садівництва та виноградарства.</p> <p><b>РН2.</b> Інтегрувати знання з різних галузей для розв'язання теоретичних та/або практичних задач і проблем садівництва, овочівництва, виноградарства, грибівництва.</p> <p><b>РН3.</b> Відшукувати необхідну інформацію у науково-технічній літературі, базах даних та інших джерелах, аналізувати та оцінювати цю інформацію.</p> <p><b>РН4.</b> Розробляти та реалізовувати наукові та інноваційні проекти з урахуванням цілей, наявних обмежень, а також соціальних, економічних, екологічних і правових аспектів.</p> <p><b>РН5.</b> Застосовувати сучасні методи та засоби досліджень, зокрема, біометричні, математичного і комп'ютерного моделювання для розв'язання складних задач садівництва та виноградарства.</p> <p><b>РН6.</b> Вільно спілкуватися усно і письмово державною та іноземною мовами з професійних та навкових питань, обговорювати з фахівцями і нефахівцями результати досліджень, впровадження проєктів, інновації та/або управління виробництвом у галузі аграрних наук і продовольства.</p> <p><b>РН7.</b> Презентувати і обговорювати результати досліджень і проєктів, аргументи і висновки до фахівців і широкого загалу.</p> <p><b>РН8.</b> Приймати ефективні рішення у сфері садівництва та виноградарства, визначати цілі та завдання, генерувати і порівнювати альтернативи, аналізувати сценарії та ризики.</p> <p><b>РН9.</b> Здійснювати бізнес-проекування і маркетинговий аналіз інноваційних проєктів.</p> <p><b>РН10.</b> Здійснювати консультування та експертизу з питань інноваційних технологій у плодоовочівництві та виноградарстві.</p> <p><b>РН11.</b> Забезпечувати охорону інтелектуальної власності.</p>
<b>8 – Ресурсне забезпечення реалізації програми</b>	

<b>Кадрове забезпечення</b>	<p>Всього науково-педагогічних працівників – 12 у т.ч.</p> <ul style="list-style-type: none"> <li>- академіки, член-кореспонденти НАН України та НААН України – 1</li> <li>- доктори наук, професори – 3</li> <li>- кандидати наук, доценти – 6</li> <li>- кандидати наук, асистенти – 2</li> </ul>
<b>Матеріально-технічне забезпечення</b>	<p>Навчально-лабораторна база структурних підрозділів агробіологічного факультету дозволяє організовувати та проводити заняття з усіх навчальних дисциплін на задовільному рівні. Для проведення лекційних занять використовуються мультимедійні проектори, навчальні лабораторії обладнані необхідними приладами та інструментами. Серед останніх є унікальні, зокрема електронний та люмінесцентні мікроскопи, комплекти приладів для проведення імуноферментного аналізу (мікотоксини, ГМО), аналізатори для визначення якості зерна (вологість, вміст білку, клейковина, вміст жиру, ерукової кислоти). На одній із філій (філія кафедри селекції і генетики) є обладнання для проведення діагностичних досліджень молекулярно-генетичним методом (реакція ПЛР). Кафедри мають усе необхідне обладнання і прилади для проведення занять, а саме: центрифуги, мікроскопи, рН-метри, технічні та електронні ваги, фотоелектрокалориметри, спектрофотометри, полум'яні фотометри. Факультет має 40 навчальних лабораторій та бази агрофірми «Колос» Сквирського району Київської області створено навчально-науково виробничий центр (ННЦ) сучасних технологій, на базі Інституту енергетичних культур НААН і Інституту експертизи сортів ННЦ сортовивчення, селекції і насінництва культурних рослин, лабораторія кафедри агрохімії і кампанії «Агрілаб», демонстраційно-колекційне поле сільськогосподарських культур, навчальна лабораторія «Плодоовочевий сад».</p>
<b>Інформаційне та навчально-методичне забезпечення</b>	<p>Офіційний веб-сайт <a href="https://nubip.edu.ua">https://nubip.edu.ua</a> містить інформацію про освітні програми, навчальну, наукову і виховну діяльність, структурні підрозділи, правила прийому, контакти. Всі зареєстровані в університеті користувачі мають необмежений доступ до мережі Інтернет.</p> <p>Матеріали навчально-методичного забезпечення освітньо-професійної програми викладені на освітньому порталі «Освітня діяльність»: <a href="https://nubip.edu.ua/node/46601">https://nubip.edu.ua/node/46601</a>.</p> <p>Бібліотечний фонд багатогалузевий, нараховує понад один мільйон примірників вітчизняної та зарубіжної літератури, у т.ч. рідкісних видань, спеціальних видів науково-технічної літератури, авторефератів дисертацій (з 1950 р.), дисертацій (з 1946 р.), більше 500 найменувань журналів та більше 50 назв газет. Фонд комплектується матеріалами з сільського та лісового господарства, економіки, техніки та суміжних наук.</p> <p>Бібліотечне обслуговування читачів проводиться на 8</p>

	<p>абонементів, у 7 читальних залах на 527 місць, з яких: 4 галузеві, 1 універсальний та 1 спеціалізований читальний зал для викладачів, аспірантів та магістрів (Reference Room); МБА; каталоги, в т.ч. електронний (понад 206292 одиниць записів); бібліографічні картотеки (з 1954 р.); фонд довідкових і бібліографічних видань. Щорічно бібліотека обслуговує понад 40000 користувачів, у т.ч. 14000 студентів. Книговидача становить понад 1 млн примірників на рік.</p> <p>Читальні зали забезпечені бездротовим доступом до мережі Інтернет. Всі ресурси бібліотеки доступні через сайт університету: <a href="https://nubip.edu.ua">https://nubip.edu.ua</a>.</p> <p>Цифрова бібліотека НУБіП України була створена у листопаді 2019 р., доступна з мережі Інтернет та містить зараз 790 повнотекстових документи, серед них: 150 навчальних підручників та посібників; 117 монографій; 420 авторефератів дисертацій; 98 оцифрованих рідкісних та цінних видань з фондів бібліотеки (1795-1932 рр.).</p> <p>Важливим електронним ресурсом також є електронна бібліотека (з локальної мережі університету), де є понад 6409 повнотекстових документів (підручників, навчальних посібників, монографій, методичних рекомендацій).</p> <p>З січня 2017 р. в НУБіП України відкрито доступ до однієї із найбільших наукометричних баз даних Web of Science.</p> <p>З листопада 2017 року в НУБіП України відкрито доступ до наукометричної та універсальної реферативної бази даних SCOPUS видавництва Elsevier. Доступ здійснюється з локальної мережі університету за посиланням <a href="https://www.scopus.com">https://www.scopus.com</a>.</p> <p>База даних SCOPUS індексує близько 22000 назв різних видань (серед яких 55 українських) від більш ніж 5000 видавництв.</p> <p>Матеріали навчально-методичного забезпечення освітньо-професійної програми викладені на навчально-інформаційному порталі НУБіП України <a href="http://elearn.nubip.edu.ua">http://elearn.nubip.edu.ua</a>.</p>
<b>9 - Академічна мобільність</b>	
<b>Національна кредитна мобільність</b>	На основі двосторонніх договорів між НУБіП України та закладами вищої освіти України.
<b>Міжнародна кредитна мобільність</b>	У 2017 році укладено 3 нові угоди про співробітництво у рамках Програми «Еразмус+»: «Кредитна мобільність» за результатами конкурсу 2016-2021 років університет уклав Міжінституційні угоди на реалізацію академічної мобільності із 20 європейськими університетами: Латвійський сільськогосподарський університет; Університетом екології та менеджменту в Варшаві, Польща; Варшавський університет наук про життя, Польща; Університетом Александраса Стульгінскіса, Литва; Університет Агрисуп, Діжон, Франція; Університетом Фоджа, Італія; Університет Дікле, Туреччина; Технічний університет Зволєн, Словаччина; Вроцлавський університет наук про життя, Польща; Вища школа сільськогосподарства м Ліль, Франція.

	<p>Франція; Університет короля Міхаїла 1, Тімішоара, Румунія; Університет прикладних наук Хохенхайм, Німеччина; Норвезький університет наук про життя. Норвегія; Шведський університет сільськогосподарських наук, UPSALA; Університет Ллейда, Іспанія; Університет прикладних наук Вайєнштефан-'Гріздорф, Німеччина; Загребський університет, Хорватія; Неапольський Університет Федеріка 2, Італія; Університетом м.Тарту,Естонія; Словацьким аграрним університетом, м.Нітра.</p> <p>1.Угода про співробітництво та організацію взаємовідносин з Університетом аграрних наук м. Клуж Напока (Румунія) - №75 від 29.06.2017 р.</p> <p>2. Угода про співробітництво та організацію взаємовідносин з Інститутом зоології Словацької Академії Наук - №38 від 11.04.2017р.</p> <p>3. Угода про співробітництво та організацію взаємовідносин з Університетом ветеринарної медицини та фармації в Кошице Словацької республіки (2013 р. )</p> <p>4. Угода про співробітництво та організацію взаємовідносин з Вроцлавським природничим університетом (Польща) - №334 від 6.11.2013 р.</p> <p>5. Угода про співробітництво та організацію взаємовідносин з Самарською ДСГА – від 25.09.2013 р.</p> <p>У 2017-2018 навчальному році у відповідності до програми Erasmus+ студент агробіологічного факультету – Олексій Гордій проходив осінньо-зимовий семестр в Університеті м. Фоджа, Італія (відділ сільськогосподарських, харчових та природничих наук).</p>
<p><b>Навчання іноземних здобувачів вищої освіти</b></p>	<p>Навчання іноземних здобувачів вищої освіти проводиться на загальних умовах з додатковою мовною підготовкою.</p>



## 2. Перелік компонент освітньо-професійної програми «Садівництво, плодоовочівництво та виноградарство» та їх логічна послідовність

### 2.1. Перелік компонент ОПП

Код н/д	Компоненти освітньої програми (навчальні дисципліни, курсові проекти (роботи), практики, кваліфікаційна робота)	Кількість кредитів ЄКТС	Форма підсумкового контролю
<b>ЦИКЛ ЗАГАЛЬНОЇ ПІДГОТОВКИ</b>			
<b>Обов'язкові компоненти ОПП</b>			
ОК 1	Агробізнес і маркетинг у садівництві, овочівництві та виноградарстві	5	екзамен
ОК 2	Методологія та організація наукових досліджень з основами інтелектуальної власності	5	екзамен
ОК 3	Якість і логістика при зберіганні, переробці плодів та овочів	4	екзамен
<b>Всього</b>		<b>14</b>	
<b>Вибіркові компоненти ОПП</b>			
<i>вільного вибору за уподобаннями студентів із переліку дисциплін</i>			
ВКУ 1	<i>Вибір з каталогу</i>	4	залік
ВКУ 2	<i>Вибір з каталогу</i>	4	залік
<b>Всього</b>		<b>8</b>	
<b>ЦИКЛ СПЕЦІАЛЬНОЇ (ФАХОВОЇ) ПІДГОТОВКИ</b>			
<b>Обов'язкові компоненти ОПП</b>			
ОК 4	Стале виробництво садовини за глобальних змін довкілля	10	екзамен
ОК 5	Нішеві плодові культури	7	екзамен
ОК 6	Малопоширені овочеві та екзотичні рослини відкритого і закритого ґрунту	10	екзамен
ОК 7	Післязбиральна доробка плодів, овочів і винограду	5	екзамен
ОК 8	Квітникарство відкритого і закритого ґрунту	6	екзамен
ОК 9	Практична підготовка	10	диферен. залік
ОК 10	Підготовка і захист кваліфікаційної магістерської роботи	4	
<b>Всього</b>		<b>52</b>	
<b>Вибіркові компоненти ОПП</b>			
<i>вільного вибору за спеціальністю</i>			
ВК 1.1	Органічне плодівництво	4	екзамен
ВК 1.2	Виробництво і сертифікація садивного матеріалу		екзамен
ВК 1.3	Спеціальне сортознавство		екзамен
ВК 2.1	Гідропоніка	4	екзамен
ВК 2.2	Прогресивні технології закритого ґрунту		екзамен
ВК 2.3	Декоративні рослини закритого ґрунту		екзамен
ВК 3.1	Лікарське садівництво	4	екзамен
ВК 3.2	Ампелографія та селекція винограду		екзамен
ВК 3.3	Горіхівництво		екзамен
ВК 4.1	Мікологія та мікоризація		екзамен
ВК 4.2	Програмування і прогнозування врожаїв овочевих культур	4	екзамен

Код н/д	Компоненти освітньої програми (навчальні дисципліни, курсові проекти (роботи), практики, кваліфікаційна робота)	Кількість кредитів ЄКТС	Форма підсумкового контролю
ВК 4.3	Органічне овочівництво відкритого і закритого ґрунту		екзамен
<b>Всього</b>		<b>16</b>	
<b>Загальний обсяг обов'язкових компонентів</b>		<b>66</b>	
<b>Загальний обсяг вибіркових компонентів</b>		<b>24</b>	
<b>Разом за ОПП</b>			<b>90</b>

**2.2. СТРУКТУРНО-ЛОГІЧНА СХЕМА  
підготовки магістрів освітньо-професійної програми підготовки фахівців  
другого (магістерського) рівня освіти «Садівництво та виноградарство»**

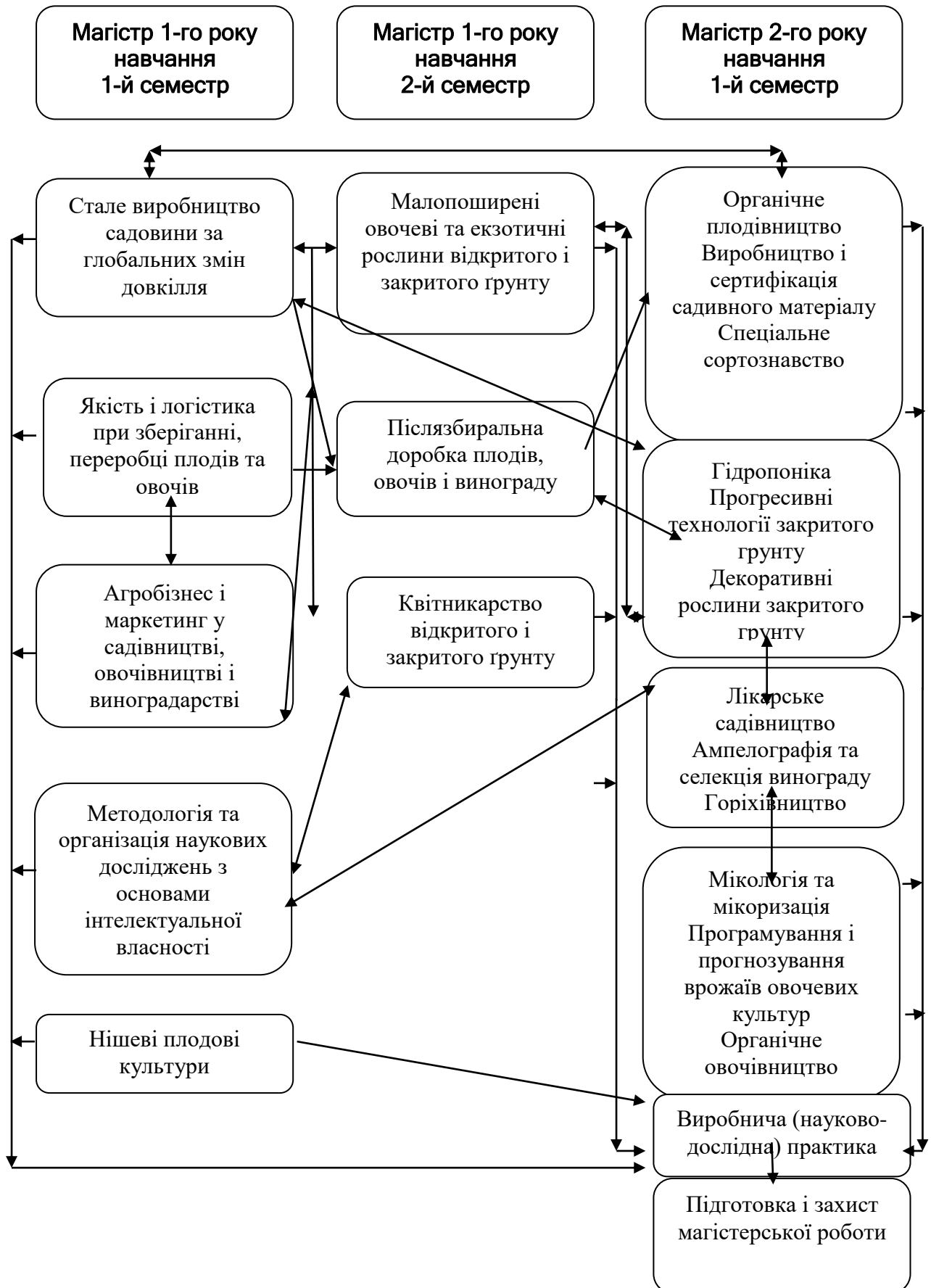

### **3. Форма атестації здобувачів вищої освіти**

Атестація випускників освітньо-професійної програми «Садівництво, плодоовочівництво та виноградарство» спеціальності 203 «Садівництво, плодоовочівництво та виноградарство» проводиться у формі публічного захисту (демонстрації) кваліфікаційної магістерської роботи та завершується видачею документу встановленого зразка про присудження їм ступеня магістра із присвоєнням кваліфікації «магістр із садівництва та виноградарства».

Магістерська кваліфікаційна робота виконується за матеріалами, зібраними протягом науково-дослідної практики і їх опрацювання в лабораторних умовах. Магістерська кваліфікаційна робота містить аналіз літературних джерел (включаючи фондові та архівні) та результати самостійної творчої роботи студента з матеріалом, зібраним і опрацьованим ним особисто. Робота перевіряється на наявність плагіату згідно з процедурою, визначеною системою забезпечення закладом вищої освіти якості освітньої діяльності та якості вищої освіти.

Атестація здійснюється відкрито і публічно.

**4. Матриця відповідності програмних компетентностей  
компонентам освітньої програми «Садівництво, плодощовівництво та виноградарство»**

Компетентності	OK 1	OK 2	OK 3	OK 4	OK 5	OK 6	OK 7	OK 8	OK 9	OK 10	BK 1.1	BK 1.2	BK 1.3	BK 2.1	BK 2.2	BK 2.3	BK 3.1	BK 3.2	BK 3.3	BK 4.1	BK 4.2	BK 4.3	
ЗК1	+	+	+	+		+	+	+	+	+			+	+	+		+	+			+	+	+
ЗК2		+	+			+	+	+	+	+		+		+	+	+		+	+			+	+
ЗК3		+			+	+	+		+	+							+	+	+	+			
ЗК4	+		+	+			+	+	+	+	+	+	+	+						+			
ЗК5			+	+	+			+	+	+					+			+		+			
ЗК6	+	+		+					+	+			+							+			
ЗК7	+		+			+	+	+	+		+				+	+				+			+
СК 1			+	+			+	+	+						+	+				+			
СК 2	+	+	+	+		+	+	+	+	+	+								+	+	+	+	+
СК 3	+				+	+	+	+	+	+	+	+		+	+	+	+	+	+	+	+	+	+
СК 4		+		+		+			+	+	+		+	+			+	+	+	+	+	+	+
СК 5				+					+		+						+	+	+	+	+	+	+
СК 6		+						+		+			+				+	+	+	+	+	+	+
СК 7		+		+			+		+		+		+		+	+	+	+	+	+	+	+	+

**5. Матриця забезпечення програмних результатів навчання (ПРН) відповідними компонентами освітньої програми «Садівництво, плодоовочівництво та виноградарство»**

Результати навчання	OK 1	OK 2	OK 3	OK 4	OK 5	OK 6	OK 7	OK 8	OK 9	OK 10	BK 1.1	BK 1.2	BK 1.3	BK 2.1	BK 2.2	BK 2.3	BK 3.1	BK 3.2	BK 3.3	BK 4.1	BK 4.2	BK 4.3
ПРН1			+	+	+	+	+	+	+	+	+		+	+		+	+	+	+	+		+
ПРН2			+	+	+	+		+	+	+	+	+	+	+		+	+	+	+	+	+	
ПРН3	+				+	+		+			+	+	+	+		+	+	+	+			+
ПРН4	+			+	+	+	+		+		+	+	+		+	+	+	+	+	+		+
ПРН5		+			+				+	+					+						+	
ПРН6			+						+	+											+	
ПРН7		+							+	+												
ПРН8	+				+	+	+		+	+	+			+	+		+	+			+	+
ПРН9	+		+		+	+	+	+	+	+	+	+	+	+	+	+	+	+	+	+		+
ПРН10				+	+	+		+	+	+	+	+	+	+	+	+	+	+	+	+		+
ПРН11		+		+	+	+			+	+	+	+	+									+

**МІНІСТЕРСТВО ОСВІТИ І НАУКИ УКРАЇНИ**  
**НАЦІОНАЛЬНИЙ УНІВЕРСИТЕТ БІОРЕСУРСІВ І ПРИРОДОКОРИСТУВАННЯ УКРАЇНИ**  
**АГРОБІОЛОГІЧНИЙ ФАКУЛЬТЕТ**

**НАВЧАЛЬНИЙ ПЛАН**  
**підготовки фахівців 2023 року вступу**

Рівень вищої освіти	Другий (магістерський)
Галузь знань	20 «Аграрні науки та продовольство»
Спеціальність	203 «Садівництво, плодощовівництво та виноградарство»
Освітня програма	Садівництво, плодощовівництво та виноградарство
Орієнтація освітньої програми	освітньо-професійна
Форма навчання	денна
Термін навчання (обсяг кредитів ЄКТС)	1 рік і 4 місяці (90)
На основі	ОС «Бакалавр»
Освітній ступінь	«Магістр»
Кваліфікація	магістр із садівництва та виноградарства





## II. ПЛАН ОСВІТНЬОГО ПРОЦЕСУ

№ п/п	Назва навчальної дисципліни	Загальний обсяг		Форми контролю знань			Аудиторні заняття, год			Самостійна робота	Практична підготовка		Розподіл тижневих годин за роками навчання та семестрами			
		годин	(1 ЕКТС 30 год). кредитів	екзамен	залік	курсова робота	Всього	лекції	лабораторні заняття		практичні заняття	Виробнича практика	Педагогічна (асистентська)	І р.н.	2 р.н. семестр	
												1	2	3		
1	2	3	4	5	6	7	8	9	10	11	12	13	14	15	16	17
<b>ЦИКЛ ЗАГАЛЬНОЇ ПІДГОТОВКИ</b>																
<b>Обов'язкові компоненти ОПП</b>																
ОК 1	Агробізнес і маркетинг у садівництві, овочівництві та виноградарстві	150	5	е			30	15		15	120			2		
ОК 2	Методологія та організація наукових досліджень з основами інтелектуальної власності	150	5	е			30	15		15	120			2		
ОК 3	Якість і логістика при зберіганні, переробці плодів та овочів	120	4	е			30	15		15	90			2		
<b>Всього</b>		<b>420</b>	<b>14</b>	<b>3</b>	<b>0</b>	<b>0</b>	<b>90</b>	<b>45</b>	<b>0</b>	<b>45</b>	<b>330</b>	<b>0</b>	<b>0</b>	<b>6</b>	<b>0</b>	<b>0</b>
<b>Вибіркові компоненти ОПП</b>																
<b>вільного вибору за уподобаннями студентів із переліку дисциплін</b>																
ВКУ 1	Вибір з каталогу	120	4		3		30	15		15	90					2
ВКУ 2	Вибір з каталогу	120	4		3		30	15		15	90					2
<b>Всього</b>		<b>240</b>	<b>8</b>	<b>0</b>	<b>2</b>	<b>0</b>	<b>60</b>	<b>30</b>	<b>0</b>	<b>30</b>	<b>180</b>			<b>0</b>	<b>4</b>	<b>0</b>
<b>ЦИКЛ СПЕЦІАЛЬНОЇ (ФАХОВОЇ) ПІДГОТОВКИ</b>																

1	2	3	4	5	6	7	8	9	10	11	12	13	14	15	16	17
<b>Обов'язкові компоненти ОПП</b>																
OK 4	Стале виробництво садовини за глобальних змін довкілля	300	10	e		KP	105	45		60	195			7		
OK 5	Нішеві плодів культури	210	7	e			75	30		45	135			5		
OK 6	Мапоширені овочеві та екзотичні рослини відкритого і закритого ґрунту	300	10	e		KP	105	45		60	195				7	
OK 7	Післязбиральна доробка плодів, овочів і винограду	150	5	e			45	15		30	105				3	
OK 8	Квітництво відкритого і закритого ґрунту	180	6	e			60	30		30	120				4	
OK 9	Практична підготовка	300	10		3							ВП				
OK 10	Підготовка і захист кваліфікаційної магістерської роботи	120	4													
<b>Всього</b>		<b>1560</b>	<b>52</b>	<b>5</b>	<b>1</b>	<b>2</b>	<b>390</b>	<b>165</b>	<b>0</b>	<b>225</b>	<b>750</b>	<b>0</b>	<b>0</b>	<b>12</b>	<b>14</b>	<b>0</b>
<b>Вибіркові компоненти ОПП</b>																
<b>вільного вибору за спеціальністю</b>																
ВК 1.1	Органічне плідництво	120		e			60	30		30	60					6
ВК 1.2	Виробництво і сертифікація садивного матеріалу	120	4	e			60	30		30	60					6
ВК 1.3	Спеціальне сортознавство	120		e			60	30		30	60					6
ВК 2.1	Гідропоніка	120		e			40	20		20	80					4
ВК 2.2	Прогресивні технології закритого ґрунту	120	4	e			40	20		20	80					4
ВК 2.3	Декоративні рослини закритого ґрунту	120		e			40	20		20	80					4
ВК 3.1	Лікарське садівництво	120		e			40	20		20	80					4
ВК 3.2	Ампелографія та селекція винограду	120	4	e			40	20		20	80					4
ВК 3.3	Горіхівництво	120		e			40	20		20	80					4
ВК 4.1	Мікологія та мікоризація	120	4	e			40	20		20	80					4

1	2	3	4	5	6	7	8	9	10	11	12	13	14	15	16	17
ВК 4.2	Програмування і прогнозування врожаїв овочевих культур	120		e			40	20		20	80					4
ВК 4.3	Органічне овочівництво відкритого і закритого ґрунту	120		e			40	20		20	80					4
	<b>Всього</b>	<b>480</b>	<b>16</b>	<b>4</b>		<b>0</b>	<b>180</b>	<b>90</b>	<b>0</b>	<b>90</b>	<b>300</b>	<b>0</b>	<b>0</b>	<b>0</b>	<b>0</b>	<b>18</b>
	<b>Кількість курсових робіт</b>					<b>2</b>										
	<b>Кількість заліків</b>				<b>3</b>											
	<b>Кількість екзаменів</b>			<b>12</b>												
	<b>Загальний обсяг обов'язкових компонентів</b>	<b>1980</b>	<b>66</b>	<b>8</b>	<b>1</b>	<b>2</b>	<b>480</b>	<b>210</b>	<b>0</b>	<b>270</b>	<b>1080</b>	<b>0</b>	<b>0</b>	<b>18</b>	<b>14</b>	<b>0</b>
	<b>Загальний обсяг вибіркових компонентів</b>	<b>720</b>	<b>24</b>	<b>4</b>	<b>2</b>	<b>0</b>	<b>240</b>	<b>120</b>	<b>0</b>	<b>120</b>	<b>480</b>	<b>0</b>	<b>0</b>	<b>0</b>	<b>4</b>	<b>18</b>
	<b>РАЗОМ за ОПП</b>	<b>2700</b>	<b>90</b>	<b>12</b>	<b>3</b>	<b>2</b>	<b>720</b>	<b>330</b>	<b>0</b>	<b>390</b>	<b>1560</b>	<b>0</b>	<b>0</b>	<b>18</b>	<b>18</b>	<b>18</b>

### III. СТРУКТУРА НАВЧАЛЬНОГО ПЛАНУ

Навчальні дисципліни	Години	Кредити	%
Обов'язкові компоненти ОПП	1980	66	73
Вибіркові компоненти ОПП	720	24	27
вільного вибору за уподобаннями студентів	240	8	9
вільного вибору за спеціальністю	480	16	18
<b>Разом за ОПП</b>	<b>2700</b>	<b>90</b>	<b>100</b>

### IV. ЗВЕДЕНІ ДАНІ ПРО БЮДЖЕТ ЧАСУ, ТИЖНІ

Рік навчання	Теоретичне навчання	Екзаменаційна сесія	Практична підготовка	Підготовка магістерської кваліфікаційної роботи	Атестація здобувачів	Канікули	Всього
1	30	4	8	-	-	10	52
2	10	2	-	3	1	-	16
<b>Разом за ОПП</b>	<b>40</b>	<b>6</b>	<b>8</b>	<b>3</b>	<b>1</b>	<b>10</b>	<b>68</b>

### V. ПРАКТИЧНА ПІДГОТОВКА

№	Вид практики	Семестр	Години	Кредити	Кількість тижнів
1	Виробнича (науково-дослідна) практика	2	300	10	8

### VI. КУРСОВІ РОБОТИ

№	Назва дисципліни	Години	Кредити	Курсова робота
1	Стале виробництво садовини за глобальних змін довкілля	15	0,5	
2	Малопоширені овочеві та екзотичні рослини відкритого і закритого ґрунту	15	0,5	

### VII. АТЕСТАЦІЯ ЗДОБУВАЧІВ ВИЩОЇ ОСВІТИ

№	Складова атестації	Години	Кредити	Кількість тижнів
1	Підготовка і захист магістерської кваліфікаційної роботи	120	4	4



**МІНІСТЕРСТВО ОСВІТИ І НАУКИ УКРАЇНИ**  
**НАЦІОНАЛЬНИЙ УНІВЕРСИТЕТ БІОРЕСУРСІВ**  
**І ПРИРОДОКОРИСТУВАННЯ УКРАЇНИ**

**ЗАТВЕРДЖЕНО**

**Протокол № 10 від 26 квітня 2023 р.**  
**засідання вченої ради НУБіП України**

**Освітньо-професійна програма**  
**вводиться в дію з 1 вересня 2023 року**

**ОСВІТНЬО-ПРОФЕСІЙНА ПРОГРАМА**

**«Технологія виробництва і переробки продукції тваринництва»**  
**підготовки здобувачів**

**другого (магістерського) рівня вищої освіти**

**за спеціальністю 204 «Технологія виробництва і переробки**  
**продукції тваринництва»**

**галузі знань 20 «Аграрні науки та продовольство»**

**Кваліфікація: Магістр із спеціальності "Технологія виробництва і**  
**переробки продукції тваринництва"**

*Стандарт вищої освіти затверджено*  
*наказом МОН України від «26» 03.2021 р. № 389*

**Київ - 2023**

## ПЕРЕДМОВА

Освітньо-професійна програма підготовки фахівців «Технологія виробництва і переробки продукції тваринництва» другого (магістерського) рівня освіти, ступеня вищої освіти – магістр, галузі знань 20 «Аграрні науки та продовольство», спеціальності 204 «Технологія виробництва і переробки продукції тваринництва» містить обсяг кредитів ЄКТС, необхідний для здобуття відповідного ступеня вищої освіти; перелік компетентностей випускника; нормативний зміст підготовки здобувачів вищої освіти, сформульований у термінах результатів навчання; форми атестації здобувачів вищої освіти; вимоги до наявності системи внутрішнього забезпечення якості вищої освіти.

### **Розроблено проектною групою у складі:**

1. **Сичов Михайло Юрійович**, доктор сільськогосподарських наук, професор, завідувач кафедри годівлі тварин та технології кормів імені Павла Дмитровича Пшеничного, гарант програми.

2. **Прокопенко Наталія Павлівна**, доктор сільськогосподарських наук, професор кафедри технологій у птахівництві, свинарстві та вівчарстві.

3. **Лихач Анна Василівна** – доктор сільськогосподарських наук, професор кафедри біології тварин;

4. **Ільчук Ігор Іванович** – кандидат сільськогосподарських наук, доцент кафедри годівлі тварин та технології кормів ім. П.Д. Пшеничного.

# 1. Профіль освітньо-професійної програми «Технологія виробництва і переробки продукції тваринництва» зі спеціальності 204 «Технологія виробництва і переробки продукції тваринництва»

<b>1 – Загальна інформація</b>	
<b>Повна назва закладу вищої освіти та структурного підрозділу</b>	Національний університет біоресурсів і природокористування України Факультет тваринництва та водних біоресурсів
<b>Ступінь вищої освіти та назва кваліфікації мовою оригіналу</b>	Магістр із спеціальності “Технологія виробництва і переробки продукції тваринництва”
<b>Офіційна назва освітньої програми</b>	Освітньо-професійна програма підготовки фахівців «Технологія виробництва і переробки продукції тваринництва»
<b>Тип диплому та обсяг освітньої програми</b>	Одиничний диплом магістра. Обсяг програми: 1 рік і 4 місяці навчання становить 90 кредитів ЄКТС
<b>Наявність акредитації</b>	Акредитація галузі знань 20 «Аграрні науки та продовольство» спеціальності 204 «Технологія виробництва і переробки продукції тваринництва» освітньо-професійної програми «Технологія виробництва і переробки продукції тваринництва» освітнього ступеню «Магістр» (наказ МОН України від 08.01.2019 р. №13, сертифікат про акредитацію Серія УД № 11006793. Термін дії сертифіката до 1 липня 2024 року.
<b>Цикл/рівень</b>	НРК України – 7 рівень, FQ -EHEA - другий цикл, EQF-LLL – 7 рівень
<b>Передумови</b>	Наявність ступеня бакалавра Умови вступу визначаються «Правилами прийому на навчання до Національного університету біоресурсів і природокористування України»
<b>Мова викладання</b>	Українська
<b>Термін дії освітньої програми</b>	Термін дії освітньо-професійної програми до 1 липня 2024 року
<b>Інтернет-адреса постійного розміщення опису освітньої програми</b>	<a href="https://nubip.edu.ua/node/1173/6">https://nubip.edu.ua/node/1173/6</a>
<b>2 – Мета освітньої програми</b>	
Підготовка висококваліфікованих та конкурентоспроможних фахівців, здатних здійснювати науково-дослідний та професійний підхід до поліпшення виробничих питань рентабельного і екологічно-безпечного виробництва і переробки продукції тваринництва.	
<b>3 – Характеристика освітньої програми</b>	
<b>Предметна область (галузь знань, спеціальність, спеціалізація (за наявності))</b>	20 «Аграрні науки та продовольство» 204 «Технологія виробництва і переробки продукції тваринництва»
<b>Орієнтація освітньої програми</b>	Освітньо-професійна
<b>Основний фокус</b>	Підготовка висококваліфікованих кадрів з технології

<b>освітньої програми та спеціалізації</b>	виробництва та переробки продукції тваринництва
<b>Особливості освітньо-професійної програми</b>	<p>Обсяг кредитів ЄКТС, необхідний для здобуття ступеня вищої освіти – магістр :</p> <ul style="list-style-type: none"> <li>- на базі першого (бакалаврського) рівня обсяг освітньо-професійної програми становить 90 кредитів ЄКТС,</li> </ul> <p>Освітньо-професійна програма включає навчальну та практичну підготовку, які поглиблюють професійні навички, компетентності та знання спеціальних розділів фундаментальних та професійно-орієнтованих дисциплін і тим самим забезпечують можливість засвоєння складніших професійних програм для дослідників.</p>
<b>4 – Придатність випускників до працевлаштування та подальшого навчання</b>	
<b>Придатність до працевлаштування</b>	<p>Фахівець здатний виконувати зазначену професійну роботу відповідно до національного класифікатора професій ДК 003:2010 та/або International Standard Classification of Occupations 2008 (ISCO-08).</p> <ul style="list-style-type: none"> <li>1237.1 Головний зоотехнік</li> <li>2213.2 Зоотехнік</li> <li>2213.2 Зоотехнік з контролю якості продукції</li> <li>2213.2 Зоотехнік з племінної справ</li> <li>2213.2 Технолог-дослідник з виробництва та переробки продукції тваринництва</li> <li>2213.2 Інженер-технолог з виробництва та переробки продукції тваринництва</li> <li>2213 Молодший науковий співробітник (зоотехнія); <ul style="list-style-type: none"> <li>- Науковий співробітник (зоотехнія)</li> <li>- Науковий співробітник-консультант (зоотехнія)</li> </ul> </li> <li>2320 Викладач професійно-технічного навчального закладу</li> </ul>
<b>Подальше навчання</b>	Продовження навчання для здобуття третього (освітньо-наукового) рівня
<b>5 – Викладання та оцінювання</b>	
<b>Викладання та навчання</b>	<p>Проблемно-орієнтоване навчання з набуттям загальних і професійних компетентностей, достатніх для продукування нових ідей, розв'язання комплексних проблем за різних технологій виробництва і переробки продукції тваринництва.</p> <p>Оволодіння методологією наукової роботи, навичками презентації її результатів рідною та іноземною мовами.</p> <p>Отримання навичок науково-педагогічної роботи у вищій школі.</p> <p>Проведення самостійного наукового дослідження з використанням ресурсної бази університетів та партнерів.</p> <p>Індивідуальне наукове керівництво, підтримка і консультування науковим керівником</p>
<b>Оцінювання</b>	Поточний контроль, проміжна та підсумкова атестація за відповідними предметами, що дозволяє оцінити набуті компетенції; проводиться відповідно до вимог «Положення про екзамени та заліки в Національному



	<p>університеті біоресурсів і природокористування України». Апробація результатів досліджень на наукових конференціях.</p> <p>Публікація результатів досліджень.</p> <p>Атестація здійснюється у формі єдиного державного кваліфікаційного іспиту та публічного захисту (демонстрації) кваліфікаційної роботи у встановленому порядку.</p>
<b>6 – Програмні компетентності</b>	
<b>Інтегральна компетентність</b>	Здатність розв'язувати складні задачі і проблеми професійної діяльності з технології виробництва і переробки продукції тваринництва у процесі навчання, що передбачає проведення досліджень та здійснення інновацій, що характеризуються невизначеністю умов і вимог
<b>Загальні компетентності (ЗК)</b>	<p>ЗК 1. Здатність до абстрактного мислення, аналізу та синтезу.</p> <p>ЗК 2. Навички використання інформаційних та комунікаційних технологій.</p> <p>ЗК 3. Здатність спілкуватися іноземною мовою.</p> <p>ЗК4. Здатність до пошуку, обробки та аналізу інформації, отриманої з різних джерел</p>
<b>Спеціальні (фахові, предметні) компетентності (СК)</b>	<p>СК 1. Здатність аналізувати та контролювати безпечність та якість кормів і кормових засобів та живлення тварин.</p> <p>СК 2. Здатність розробляти, організувати та здійснювати заходи з підвищення продуктивності тварин, контролю безпечності та якості продуктів їх переробки й ефективності її виробництва.</p> <p>СК 3. Здатність організувати та контролювати виконання заходів спрямованих на покращення селекційно-племінної роботи у тваринництві.</p> <p>СК 4. Здатність моделювати та проектувати технологічні процеси виробництва і переробки продукції тваринного походження.</p> <p>СК 5. Здатність організувати підприємницьку і фінансову діяльність та оцінювати економічну ефективність виробництва і переробки продукції тваринного походження.</p> <p>СК 6. Здатність практично управляти робочими або навчальними процесами у сфері виробництва і переробки продукції тваринного походження, які є складними, непередбачуваними та потребують нових стратегічних підходів.</p> <p>СК 7. Здатність створювати та застосовувати системи та способи переробки продукції тваринного походження.</p> <p>СК 8. Здатність розробляти і реалізовувати наукові та прикладні епозит у сфері технологій виробництва та переробки продукції тваринництва та з дотичних до неї міждисциплінарних напрямів з урахуванням технічних, економічних, соціальних, правових та екологічних аспектів.</p>

	<p>СК 9.Здатність застосовувати сучасні методи та інструменти для дослідження технологій виробництва та переробки продукції тваринництва, а також забезпечення якості продукції.</p> <p>СК 10. Здатність зрозуміло і недвозначно доносити власні знання, висновки та аргументацію до фахівців і нефахівців, зокрема до осіб, які навчаються.</p>
<b>7 – Програмні результати навчання</b>	
	<p>ПРН 1. Оцінювати та забезпечувати якість та безпечність технологій виробництва продукції тваринництва, кормів та кормових засобів, рівнів живлення тварин та продукції тваринного походження.</p> <p>ПРН 2. Розробляти, впроваджувати й модернізувати ефективні технології і процеси у сфері виробництва і переробки продукції тваринництва.</p> <p>ПРН 3. Здійснювати дослідження та/або провадити інноваційну діяльність з метою отримання нових знань та створення нових технологій та продуктів в сфері тваринництва та в ширших мультидисциплінарних контекстах</p> <p>ПРН 4. Застосовувати сучасні математичні методи, інформаційні технології та спеціалізоване програмне забезпечення для досліджень і розробок у сфері технологій виробництва і переробки продуктів тваринництва.</p> <p>ПРН 5. Відшуковувати необхідні дані в науковій літературі, базах даних та інших джерелах, аналізувати та оцінювати ці дані.</p> <p>ПРН 6. Будувати та досліджувати моделі технологічних процесів виробництва і переробки продуктів тваринництва, оцінювати їх адекватність, визначати межі застосовності.</p> <p>ПРН 7. Здійснювати управління складною діяльністю у сфері виробництва і переробки продуктів тваринництва, визначати цілі та завдання, планувати і розподіляти роботи, управляти ресурсами.</p> <p>ПРН 8. Вільно спілкуватись усно і письмово українською мовою та однією з іноземних мов (англійською, німецькою, італійською, французькою, іспанською та еп.) при обговоренні професійних питань, досліджень та інновацій в сфері виробництва і переробки продуктів тваринництва та дотичних проблем.</p> <p>ПРН 9. Приймати ефективні рішення з питань виробництва і переробки продукції тваринництва, у тому числі у складних і непередбачуваних умовах, прогнозувати їх розвиток, визначати фактори, що впливають на досягнення поставлених цілей, аналізувати і порівнювати альтернативи, оцінювати ризики та імовірні наслідки рішень.</p> <p>ПРН 10. Нести відповідальність за розвиток професійних знань і практик, оцінювання стратегічного розвитку команди, формування ефективної кадрової</p>

	політики
<b>8 – Ресурсне забезпечення реалізації програми</b>	
<b>Кадрове забезпечення</b>	<p>Наявність у закладі вищої освіти підрозділу чи кафедри, відповідальних за підготовку здобувачів вищої освіти.</p> <p>Науково-педагогічні (педагогічні) працівники, які обслуговують спеціальність і працюють у навчальному закладі за основним місцем роботи, або за сумісництвом, які займаються вдосконаленням навчально-методичного забезпечення, науковими дослідженнями, підготовкою підручників та навчальних посібників.</p> <p>Переважна більшість науково-педагогічних працівників, залучених до реалізації освітньої складової освітньо-наукової програми мають науковий ступінь та вчене звання та є штатними співробітниками НУБіП України. Всі науково-педагогічні працівники мають підтверджений рівень наукової і професійної активності.</p> <p>Викладання дисциплін забезпечує 54 науково-педагогічний працівник,</p> <ul style="list-style-type: none"> <li>з них: - докторів наук, професорів – 16;</li> <li>- кандидатів наук, доцентів – 31;</li> <li>- кандидатів наук, старших викладачів – 6;</li> <li>- кандидатів наук, асистентів – 2.</li> </ul>
<b>Матеріально-технічне забезпечення</b>	<p>Забезпеченість навчальними приміщеннями, комп'ютерними робочими місцями, мультимедійним обладнанням відповідає потребі.</p> <p>У Національному університеті біоресурсів і природокористування України є локальні комп'ютерні мережі, точки бездротового доступу до мережі Інтернет. Користування Інтернет-мережею безлімітне.</p> <p>Наявна вся необхідна соціально-побутова інфраструктура, кількість місць у гуртожитках відповідає вимогам.</p>
<b>Інформаційне та навчально-методичне забезпечення</b>	<p>Офіційний веб-сайт <a href="https://nubip.edu.ua">https://nubip.edu.ua</a> містить інформацію про освітні програми, навчальну, наукову і виховну діяльність, структурні підрозділи, правила прийому, контакти. Всі зареєстровані в університеті користувачі мають необмежений доступ до мережі Інтернет.</p> <p>Матеріали навчально-методичного забезпечення освітньо-професійної програми викладені на освітньому порталі «Освітня діяльність»: <a href="https://nubip.edu.ua/node/46601">https://nubip.edu.ua/node/46601</a>.</p> <p>Бібліотечний фонд багатогалузевий, нараховує понад один мільйон примірників вітчизняної та зарубіжної літератури, у т.ч. рідкісних видань, спеціальних видів науково-технічної літератури, авторефератів дисертацій (з 1950 р.), дисертацій (з 1946 р.), більше 500 найменувань журналів та більше 50 назв газет. Фонд комплектується матеріалами з сільського та лісового господарства, економіки, техніки та суміжних наук.</p> <p>Бібліотечне обслуговування читачів проводиться на 8 абонементів, у 7 читальних залах на 527 місць, з яких: 4</p>

	<p>галузеві, 1 універсальний та 1 спеціалізований читальний зал для викладачів, аспірантів та магістрів (Reference Room); МБА; каталоги, в т.ч. електронний (понад 206292 одиниць записів); бібліографічні картотеки (з 1954 р.); фонд довідкових і бібліографічних видань. Щорічно бібліотека обслуговує понад 40000 користувачів, у т.ч. 14000 студентів. Книговидача становить понад 1 млн примірників на рік.</p> <p>Читальні зали забезпечені бездротовим доступом до мережі Інтернет. Всі ресурси бібліотеки доступні через сайт університету: <a href="https://nubip.edu.ua">https://nubip.edu.ua</a>.</p> <p>Цифрова бібліотека НУБіП України була створена у листопаді 2019 р., доступна з мережі Інтернет та містить зараз 790 повнотекстових документи, серед них: 150 навчальних підручників та посібників; 117 монографій; 420 авторефератів дисертацій; 98 оцифрованих рідкісних та цінних видань з фондів бібліотеки (1795-1932 рр.).</p> <p>Важливим електронним ресурсом також є електронна бібліотека (з локальної мережі університету), де є понад 6409 повнотекстових документів (підручників, навчальних посібників, монографій, методичних рекомендацій).</p> <p>З січня 2017 р. в НУБіП України відкрито доступ до однієї із найбільших наукометричних баз даних Web of Science.</p> <p>З листопада 2017 року в НУБіП України відкрито доступ до наукометричної та універсальної реферативної бази даних SCOPUS видавництва Elsevier. Доступ здійснюється з локальної мережі університету за посиланням <a href="https://www.scopus.com">https://www.scopus.com</a>.</p> <p>База даних SCOPUS індексує близько 22000 назв різних видань (серед яких 55 українських) від більш ніж 5000 видавництв.</p> <p>Матеріали навчально-методичного забезпечення освітньо-професійної програми викладені на навчально-інформаційному порталі НУБіП України <a href="http://elearn.nubip.edu.ua">http://elearn.nubip.edu.ua</a>.</p>
<b>9 – Академічна мобільність</b>	
<p><b>Національна кредитна мобільність</b></p>	<p>До керівництва науковою роботою здобувачів можуть бути залучені провідні фахівці з виробництва та науково-дослідних інститутів та університетів України на умовах індивідуальних договорів.</p> <p>Допускається перезарахування кредитів, отриманих у інших університетах України, за умови відповідності їх набутих компетентностей.</p>
<p><b>Міжнародна кредитна мобільність</b></p>	<p>Міжнародна кредитна мобільність – в рамках договорів про наукову і академічну співпрацю з іншими закордонними закладами освіти та науковими установами.</p> <p>Факультет тваринництва та водних біоресурсів має договори про співпрацю між Національним університетом біоресурсів і природокористування України та Підприємством «Брунталлер» (Республіка Чехія);</p>

	В'єтнамським національним аграрним університетом; Пекінською академією сільськогосподарських та лісових наук за програмами обміну студентів та стажування викладачів.
<b>Навчання іноземних здобувачів вищої освіти</b>	Навчання іноземних студентів проводиться на загальних умовах або за індивідуальним графіком

## 2. Перелік компонент освітньо-професійної програми «Технологія виробництва і переробки продукції тваринництва» та їх логічна послідовність

### 2.1. Перелік компонент ОПП

Код н/д	Компоненти освітньої програми (навчальні дисципліни, курсові проекти (роботи), практики, кваліфікаційна робота)	Кількість кредитів	Форма підсумкового контролю
<b>ЦИКЛ ЗАГАЛЬНОЇ ПІДГОТОВКИ</b>			
<b>Обов'язкові компоненти ОПП</b>			
ОК 1.	Педагогіка та управління навчальними процесами	4	Іспит
ОК 2.	Управління виробництвом і переробкою продукції тваринництва	5	Іспит, курсовий проект
ОК 3.	Бізнес діяльність у тваринництві	4	Іспит
ОК 4.	Іноземна мова	4	Іспит
ОК 5.	Наукова діяльність у тваринництві	4	Іспит
<b>Вибіркові компоненти ОПП</b>			
<b><i>Вільного вибору за уподобанням студентів із переліку дисциплін</i></b>			
ВКУ 1	Вибір з каталогу	4	Залік
ВКУ 2	Вибір з каталогу	4	Залік
<b>ЦИКЛ СПЕЦІАЛЬНОЇ (ФАХОВОЇ) ПІДГОТОВКИ</b>			
<b>Обов'язкові компоненти ОПП</b>			
ОК 6.	Управління продуктивністю тварин	4	Іспит
ОК 7.	Живлення тварин і якість кормів	4	Іспит
ОК 8.	Сучасні методи селекції у тваринництві	4	Іспит
ОК 9.	Моделювання технологічних процесів у тваринництві	4	Іспит
ОК 10.	Переробка продукції тваринного походження	5	Іспит, курсовий проект
ОК 11.	Практична підготовка	10	Іспит
ОК 12.	Атестаційний екзамен	1	Іспит
ОК 13.	Підготовка і захист кваліфікаційної магістерської роботи	9	Іспит
<b>Вибіркові компоненти ОПП</b>			
<b><i>Вільного вибору за спеціальністю</i></b>			
ВК 1.	Наукова комунікація	4	Іспит
ВК 2.	Експериментальні дослідження в тваринництві	4	Іспит
ВК 3.	Дослідницька діяльність в технології виробництва і переробці продукції тваринництва	4	Іспит
ВК 4.	Animal Nutrition Business	4	Іспит
ВК 5.	Біоетика, біобезпека і благополуччя у тваринництві	4	Іспит
ВК 6.	Біометоди відтворення бджіл	4	Іспит
ВК 7.	Біотехнологія статевих клітин	4	Іспит
ВК 8.	Біотехнологія фізіологічних процесів тварин	4	Іспит
ВК 9.	Виробництво екологічно безпечної продукції скотарства	4	Іспит
ВК 10.	Генетика кількісних та якісних ознак	4	Іспит

Код н/д	Компоненти освітньої програми (навчальні дисципліни, курсові проекти (роботи), практики, кваліфікаційна робота)	Кількість кредитів	Форма підсумкового контролю
ВК 11.	Генетичні ресурси тваринництва	4	Іспит
ВК 12.	Глобальні стандарти даних для скотарства (ICAR)	4	Іспит
ВК 13.	ДНК-технології у тваринництві	4	Іспит
ВК 14.	Ефективне вівчарство	4	Іспит
ВК 15.	Живлення жуйних тварин	4	Іспит
ВК 16.	Живлення моногастричних тварин	4	Іспит
ВК 17.	Живлення тварин компаньонів	4	Іспит
ВК 18.	Звірівництво як бізнес	4	Іспит
ВК 19.	Індустріальне свинарство	4	Іспит
ВК 20.	Інноваційні технології бджільництва	4	Іспит
ВК 21.	Комп'ютерне складання раціонів	4	Іспит
ВК 22.	Крафтова продукція тваринництва	4	Іспит
ВК 23.	Маркер асоційована селекція у тваринництві (MAS)	4	Іспит
ВК 24.	Організація племінної справи у тваринництві	4	Іспит
ВК 25.	Органічне виробництво продукції козівництва	4	Іспит
ВК 26.	Проектування свинарських підприємств	4	Іспит
ВК 27.	Сервісне забезпечення тваринницьких виробництв	4	Іспит
ВК 28.	Соціобіологія медоносної бджоли	4	Іспит
ВК 29.	Сучасні технології промислового птахівництва	4	Іспит
ВК 30.	Тварини в українській та світовій культурі	4	Іспит
ВК 31.	Управління продуктивністю великої рогатої худоби	4	Іспит
ВК 32.	Фізіологія лактації	4	Іспит
<b>Всього</b>		20	
<b>Загальний обсяг обов'язкових компонентів:</b>		<b>62</b>	
<b>Загальний обсяг вибірових компонентів:</b>		<b>28</b>	
<b>Разом за ОПП</b>			<b>90</b>

## 2.2. Структурно-логічна схема ОПП

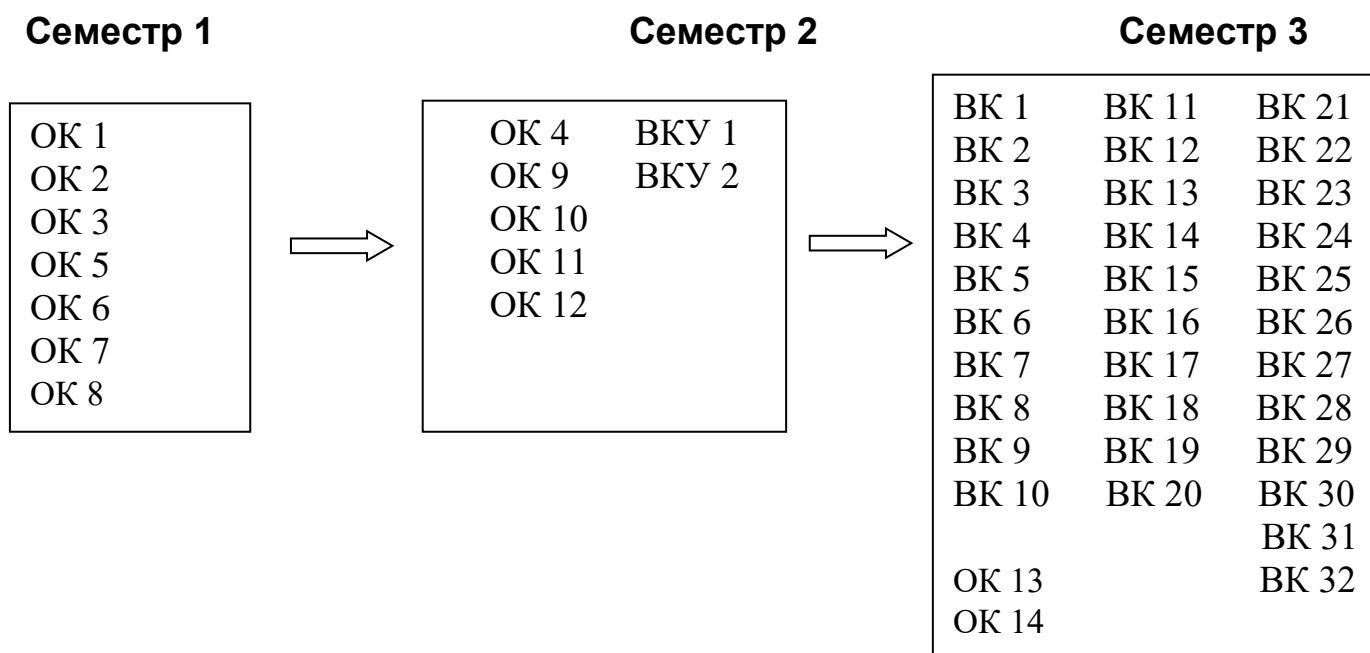

### 3. Форма атестації здобувачів вищої освіти

Атестація випускників освітньої програми спеціальності 204 «Технологія виробництва і переробки продукції тваринництва» здійснюється у формі державного кваліфікаційного іспиту та публічного захисту (демонстрації) кваліфікаційної роботи у встановленому порядку.

Єдиний державний кваліфікаційний іспит проводиться зі спеціальності 204 «Технологія виробництва і переробки продукції тваринництва».

Кваліфікаційна робота зі спеціальності 204 «Технологія виробництва і переробки продукції тваринництва» має відображати рівень професійної підготовки випускника, його здатність виконувати виробничі функції та типові завдання фахової діяльності, а також здібності щодо організації виробництва і переробки продукції тваринництва.

Кваліфікаційна робота виконується за результатами власних теоретичних або прикладних досліджень.

Кваліфікаційна робота перед початком прилюдного захисту перевіряється на плагіат.

Захист кваліфікаційної роботи здійснюється згідно встановленого порядку відкрито і гласно, з обов'язковою наявністю презентації та рецензій.

Атестація випускників завершується видачею документу встановленого зразка про присудження йому ступеня магістра із присвоєнням кваліфікації: Магістр із спеціальності «Технологія виробництва і переробки продукції тваринництва».



**4. Матриця відповідності програмних компетентностей компонентам освітньо-професійної програми «Технологія виробництва і переробки продукції тваринництва»**

	ОК 1	ОК 2	ОК 3	ОК 4	ОК 5	ОК 6	ОК 7	ОК 8	ОК 9	ОК 10	ОК 11	ОК 12	ОК 13	ВК 1-32
<b>ЗК 1</b>														+
<b>ЗК 2</b>	+								+					
<b>ЗК 3</b>				+										
<b>ЗК 4</b>					+									+
<b>СК 1</b>							+				+	+		
<b>СК 2</b>						+					+	+	+	
<b>СК 3</b>								+			+	+		
<b>СК 4</b>									+		+	+	+	
<b>СК 5</b>											+	+	+	
<b>СК 6</b>		+									+	+	+	
<b>СК 7</b>										+	+	+	+	
<b>СК 8</b>					+							+		
<b>СК 9</b>					+						+	+	+	
<b>СК 10</b>	+											+		+

**5. Матриця забезпечення програмних результатів навчання (ПРН) відповідними компонентами освітньо-професійної програми «Технологія виробництва і переробки продукції тваринництва»**

	ОК 1	ОК 2	ОК 3	ОК 4	ОК 5	ОК 6	ОК 7	ОК 8	ОК 9	ОК 10	ОК 11	ОК 12	ОК 13	ВК 1-32
ПРН 1		+				+	+				+	+	+	+
ПРН 2		+				+		+		+	+	+	+	
ПРН 3		+			+			+			+	+	+	+
ПРН 4									+			+		
ПРН 5					+							+		+
ПРН 6									+			+		
ПРН 7		+				+				+	+	+	+	
ПРН 8				+								+		
ПРН 9		+									+	+	+	
ПРН 10	+		+									+		+

**МІНІСТЕРСТВО ОСВІТИ І НАУКИ УКРАЇНИ  
НАЦІОНАЛЬНИЙ УНІВЕРСИТЕТ БІОРЕСУРСІВ І ПРИРОДОКОРИСТУВАННЯ УКРАЇНИ**

**ФАКУЛЬТЕТ ТВАРИННИЦТВА ТА ВОДНИХ БІОРЕСУРСІВ**

**НАВЧАЛЬНИЙ ПЛАН  
ПІДГОТОВКИ фахівців 2023 року вступу**

Рівень вищої освіти	другий (магістерський)
Галузь знань	20 «Аграрні науки та продовольство»
Спеціальність	204 «Технологія виробництва і переробки продукції тваринництва»
Освітня програма	«Технологія виробництва і переробки продукції тваринництва»
Орієнтація освітньої програми	освітньо-професійна
Форма навчання	денна
Термін навчання (обсяг ЄКТС)	1 рік і 4 місяці (90)
На основі	ОС «Бакалавр»
Ступінь вищої освіти	«Магістр»
Кваліфікація	Магістр із спеціальності «Технологія виробництва і переробки продукції тваринництва»



## II. ПЛАН ОСВІТНЬОГО ПРОЦЕСУ

№ п/п	Назва навчальної дисципліни	Загальний обсяг		Форми контролю знань			Аудиторні заняття, год.			Самостійна робота		Практична підготовка		Розподіл тижневих годин за роками навчання та семестрами		
		годин	(1 ЕCTS 30 год.)	за семестрами			Всього	у тому числі			13	14	1 р.н.			
				Екзамен	Залік	Курсова робота (проект)		Лекції	Лабораторні заняття	Практичні заняття (семінарські)			семестр			
													1	2	3	
Кількість тижнів у семестрі	15	15	10	11	12	15	15	16	17							
1	2	3	4	5	6	7	8	9	10	11	12	13	14	15	16	17
<b>1. ЦИКЛ ЗАГАЛЬНОЇ ПІДГОТОВКИ</b>																
Обов'язкові компоненти ОПП																
ОК 1	Педагогіка та управління навчальними процесами	120	4	1	-	-	30	15	-	15	90	-	-	2	-	-
ОК 2	Переробка продукції тваринного походження	150	5	1	-	1	90	45	45	-	60	-	60	6	-	-
ОК 3	Бізнес-діяльність у тваринництві	120	4	2	-	-	60	30	-	30	60	-	-	-	4	-
ОК 4	Іноземна мова	120	4	1	-	-	30	-	-	30	90	-	-	2	-	-
ОК 5	Наукова діяльність у тваринництві	120	4	1	-	-	45	15	30	-	75	-	-	3	-	-
<b>Всього</b>		<b>630</b>	<b>21</b>	<b>5</b>	<b>-</b>	<b>1</b>	<b>255</b>	<b>105</b>	<b>75</b>	<b>75</b>	<b>375</b>	<b>-</b>	<b>60</b>	<b>13</b>	<b>4</b>	<b>-</b>
<b>Вибіркові компоненти ОПП</b>																
<i>Вільного вибору за угодобаннями студентів із переліку дисциплін</i>																
ВКУ 1	Вибір з каталогу	120	4	-	2	-	30	15	-	15	90	-	-	-	2	-
ВКУ 2	Вибір з каталогу	120	4	-	2	-	30	15	-	15	90	-	-	-	2	-
<b>Всього</b>		<b>240</b>	<b>8</b>	<b>-</b>	<b>2</b>	<b>-</b>	<b>60</b>	<b>30</b>	<b>-</b>	<b>30</b>	<b>180</b>	<b>-</b>	<b>-</b>	<b>-</b>	<b>4</b>	<b>-</b>
<b>2. ЦИКЛ СПЕЦІАЛЬНОЇ (ФАХОВОЇ) ПІДГОТОВКИ</b>																
Обов'язкові компоненти ОПП																
ОК 6	Управління продуктивністю тварин	120	4	1	-	-	30	15	-	15	90	-	30	2	-	-
ОК 7	Живлення тварин і якість кормів	120	4	1	-	-	45	15	30	-	75	-	60	3	-	-
ОК 8	Сучасні методи селекції у тваринництві	120	4	2	-	-	30	15	15	-	90	-	60	-	2	-
ОК 9	Модельовання технологічних процесів у тваринництві	120	4	2	-	-	60	30	30	-	60	-	-	-	4	-
ОК 10	Управління виробництвом і переробкою продукції тваринництва	150	5	2	-	2	60	30	-	30	90	-	90	-	4	-

1	2	3	4	5	6	7	8	9	10	11	12	13	14	15	16	17
ОК 11	Практична підготовка	300	10													
ОК 12	Атестаційний екзамен	30	1													
ОК 13	Підготовка і захист магістерської кваліфікаційної роботи	270	9													
<b>Всього</b>		<b>1860</b>	<b>62</b>	<b>5</b>	<b>-</b>	<b>1</b>	<b>225</b>	<b>105</b>	<b>75</b>	<b>45</b>	<b>405</b>	<b>-</b>	<b>240</b>	<b>5</b>	<b>10</b>	<b>-</b>

**Вибіркові компоненти ОПП**

**Вільного вибору за спеціальністю**

**Вибірковий блок 1 «Спеціальне тваринництво»**

ВК 1	Наукова комунікація	120	4	3	-	-	20	10	10	-	100	-	-	-	-	2
ВК 2	Експериментальні дослідження в тваринництві	120	4	3	-	-	20	10	10	-	100	-	-	-	-	2
ВК 3	Дослідницька діяльність в технології виробництва і переробці продукції тваринництва	120	4	3	-	-	20	10	10	-	100	-	-	-	-	2
ВК 4	Animal Nutrition Business	120	4	3	-	-	40	20	20	-	80	-	-	-	-	4
ВК 5	Біотика, біобезпека і благополуччя у тваринництві	120	4	3	-	-	40	20	20	-	80	-	-	-	-	4
ВК 6	Біометоди відтворення бджіл	120	4	3	-	-	40	20	20	-	80	-	-	-	-	4
ВК 7	Біотехнологія статевих клітин	120	4	3	-	-	40	20	20	-	80	-	-	-	-	4
ВК 8	Біотехнологія фізіологічних процесів тварин	120	4	3	-	-	40	20	20	-	80	-	-	-	-	4
ВК 9	Виробництво екологічно безпечної продукції скотарства	120	4	3	-	-	40	20	20	-	80	-	-	-	-	4
ВК 10	Генетика кількісних та якісних ознак	120	4	3	-	-	40	20	20	-	80	-	-	-	-	4
ВК 11	Генетичні ресурси тваринництва	120	4	3	-	-	40	20	20	-	80	-	-	-	-	4
ВК 12	Глобальні стандарти даних для скотарства (ICAR)	120	4	3	-	-	40	20	20	-	80	-	-	-	-	4
ВК 13	ДНК-технології у тваринництві	120	4	3	-	-	40	20	20	-	80	-	-	-	-	4
ВК 14	Ефективне вівчарство	120	4	3	-	-	40	20	20	-	80	-	-	-	-	4
ВК 15	Живлення жуйних тварин	120	4	3	-	-	40	20	20	-	80	-	-	-	-	4
ВК 16	Живлення моногастричних тварин	120	4	3	-	-	40	20	20	-	80	-	-	-	-	4
ВК 17	Живлення тварин компаньйонів	120	4	3	-	-	40	20	20	-	80	-	-	-	-	4
ВК 18	Звірівництво як бізнес	120	4	3	-	-	40	20	20	-	80	-	-	-	-	4
ВК 19	Індустріальне свинарство	120	4	3	-	-	40	20	20	-	80	-	-	-	-	4
ВК 20	Інноваційні технології бджільництва	120	4	3	-	-	40	20	20	-	80	-	-	-	-	4
ВК 21	Комп'ютерне складання раціонів	120	4	3	-	-	40	20	20	-	80	-	-	-	-	4
ВК 22	Крафтова продукція тваринництва	120	4	3	-	-	40	20	20	-	80	-	-	-	-	4
ВК 23	Маркер асоційована селекція у тваринництві (MAS)	120	4	3	-	-	40	20	20	-	80	-	-	-	-	4

1	2	3	4	5	6	7	8	9	10	11	12	13	14	15	16	17
ВК 24	Організація племінної справи у тваринництві	120	4	3	-	-	40	20	20	-	80	-	-	-	-	4
ВК 25	Органічне виробництво продукції козівництва	120	4	3	-	-	40	20	20	-	80	-	-	-	-	4
ВК 26	Проектування свинарських підприємств	120	4	3	-	-	40	20	20	-	80	-	-	-	-	4
ВК 27	Сервісне забезпечення тваринницьких виробництв	120	4	3	-	-	40	20	20	-	80	-	-	-	-	4
ВК 28	Соціобіологія медоносної бджоли	120	4	3	-	-	40	20	20	-	80	-	-	-	-	4
ВК 29	Сучасні технології промислового птахівництва	120	4	3	-	-	40	20	20	-	80	-	-	-	-	4
ВК 30	Тварини в українській та світовій культурі															
ВК 31	Управління продуктивністю великої рогатої худоби															
ВК 32	Фізіологія лактації															
<b>Всього</b>		<b>600</b>	<b>20</b>	<b>5</b>	<b>-</b>	<b>-</b>	<b>180</b>	<b>90</b>	<b>90</b>	<b>-</b>	<b>420</b>	<b>-</b>	<b>-</b>	<b>-</b>	<b>-</b>	<b>18</b>
<b>Кількість курсових робіт</b>						<b>2</b>										
<b>Кількість заліків</b>					<b>2</b>											
<b>Кількість екзаменів</b>				<b>15</b>												
<b>Загальний обсяг обов'язкових компонентів</b>		<b>1860</b>	<b>62</b>	<b>-</b>	<b>-</b>	<b>-</b>	<b>-</b>	<b>-</b>	<b>-</b>	<b>-</b>	<b>-</b>	<b>-</b>	<b>-</b>	<b>-</b>	<b>-</b>	<b>-</b>
<b>Загальний обсяг вибіркових компонентів</b>		<b>840</b>	<b>28</b>	<b>-</b>	<b>-</b>	<b>-</b>	<b>-</b>	<b>-</b>	<b>-</b>	<b>-</b>	<b>-</b>	<b>-</b>	<b>-</b>	<b>-</b>	<b>-</b>	<b>-</b>
<b>Разом за ОПП</b>		<b>2700</b>	<b>90</b>	<b>15</b>	<b>2</b>	<b>2</b>	<b>720</b>	<b>330</b>	<b>240</b>	<b>150</b>	<b>1380</b>	<b>-</b>	<b>300</b>	<b>18</b>	<b>18</b>	<b>18</b>

### III. СТРУКТУРА НАВЧАЛЬНОГО ПЛАНУ

Навчальні дисципліни	Години	Кредити	%
<b>1. Обов'язкові компоненти ОПП</b>	<b>1860</b>	<b>62</b>	<b>68,9</b>
<b>2. Вибіркові компоненти ОПП</b>	<b>840</b>	<b>28</b>	<b>31,1</b>
<i>вільного вибору за уподобаннями студентів</i>	240	8	-
<i>вільного вибору за спеціальністю</i>	600	20	-
<b>Разом за ОПП</b>	<b>2700</b>	<b>90</b>	<b>100</b>

### IV. ЗВЕДЕНІ ДАНІ ПРО БЮДЖЕТ ЧАСУ, ТИЖНІ

Рік навчання	Теоретичне навчання	Екзаменаційна сесія	Практична підготовка	Підготовка магістерської кваліфікаційної роботи	Атестація здобувачів вищої освіти	Канікули	Всього
1	30	4	10	-	-	8	52
2	10	2	-	2	2	-	16
<b>Разом за ОПП</b>	<b>40</b>	<b>6</b>	<b>10</b>	<b>2</b>	<b>2</b>	<b>8</b>	<b>68</b>

### V. ПРАКТИЧНА ПІДГОТОВКА

№	Вид практики	Семестр	Години	Кредити	Кількість тижнів
1	Виробнича практика	II	300	10	10

### VI. КУРСОВІ РОБОТИ І ПРОЄКТИ

№	Назва дисципліни	Години	Кредити	Курсова робота	Курсовий проєкт
1	Управління виробництвом і переробкою продукції тваринництва	30	1	-	I
2	Переробка продукції тваринного походження	30	1	-	II

### VII. АТЕСТАЦІЯ ЗДОБУВАЧІВ ВИЩОЇ ОСВІТИ

№	Складова атестації	Години	Кредити	Кількість тижнів
1	Атестаційний екзамен	30	1	1
2	Підготовка і захист кваліфікаційної магістерської роботи	270	9	7





**МІНІСТЕРСТВО ОСВІТИ І НАУКИ УКРАЇНИ**  
**НАЦІОНАЛЬНИЙ УНІВЕРСИТЕТ БІОРЕСУРСІВ**  
**І ПРИРОДОКОРИСТУВАННЯ УКРАЇНИ**

**ЗАТВЕРДЖЕНО**

**Протокол № 10 від 26 квітня 2023 р.**  
**засідання вченої ради НУБіП України**

**Освітньо-професійна програма**  
**вводиться в дію з 1 вересня 2023 року**

**ОСВІТНЬО-ПРОФЕСІЙНА ПРОГРАМА**

**«Лісове господарство»**

**підготовки здобувачів**

**другого (магістерського) рівня вищої освіти**

**за спеціальністю 205 «Лісове господарство»**

**галузі знань 20 «Аграрні науки та продовольство»**

**Кваліфікація: магістр з лісового господарства**

***Стандарт вищої освіти затверджено***  
***наказом МОН України від «05» січня 2021 р. №15***

**Київ – 2023**

## ПЕРЕДМОВА

Освітньо-професійна програма (ОПП) для підготовки здобувачів вищої освіти другого (магістерського) рівня за спеціальністю «Лісове господарство» містить обсяг кредитів ЄКТС, необхідний для здобуття відповідного ступеня вищої освіти; перелік компетентностей випускника; нормативний зміст підготовки здобувачів вищої освіти, сформульований у термінах результатів навчання; форми атестації здобувачів вищої освіти; вимоги до наявності системи внутрішнього забезпечення якості вищої освіти.

### Розроблено проєктною групою у складі:

1. **Бала Олександр Петрович**, кандидат сільськогосподарських наук, доцент кафедри таксації лісу та лісового менеджменту, гарант програми.

2. **Лакида Петро Іванович**, доктор сільськогосподарських наук, професор, директор навчально-наукового інституту лісового і садово-паркового господарства, професор кафедри таксації лісу та лісового менеджменту, член-кореспондент НААН України.

3. **Пінчук Андрій Петрович**, кандидат сільськогосподарських наук, доцент, завідувач кафедри відтворення лісів та лісових меліорацій.

4. **Пузріна Наталія Василівна**, кандидат сільськогосподарських наук, доцент, завідувачка кафедри лісівництва.

### Рецензії-відгуки зовнішніх стейкхолдерів (за наявності):

1. **Карпук Анатолій Іванович**, доктор економічних наук, директор відокремленого підрозділу НУБіП України «Боярська лісова дослідна станція».

2. **Ірклієнко Сергій Петрович**, кандидат сільськогосподарських наук, старший науковий співробітник, директор Українського центру підготовки, перепідготовки та підвищення кваліфікації кадрів лісового господарства «Укрцентркадріліс».

ОПП «Лісове господарство» підготовки фахівців другого (магістерського) рівня вищої освіти за спеціальністю 205 «Лісове господарство» розроблена відповідно до Закону України «Про вищу освіту», Постанови Кабінету Міністрів України від 23.11.2011 р. № 1341 «Про затвердження Національної рамки кваліфікацій» із змінами згідно з Постановою КМ № 509 від 12.06.2019, Постанови Кабінету Міністрів України від 30.12.2015 р. № 1187 «Про затвердження Ліцензійних умов провадження освітньої діяльності закладів освіти» з урахуванням Положення «Про освітні програми у Національному університеті біоресурсів і природокористування України» затвердженого протоколом Вченої ради НУБіП України № 7 від 28.02.2018 р., наказу від 14.04.2021 р. № 369 «Про уведення в дію «Порядок формування навчального навантаження на 2021-2022 н.р. у НУБіП України», стандарту вищої освіти.

**1. Профіль освітньо-професійної програми  
«Лісове господарство»  
зі спеціальності 205 «Лісове господарство»**

<b>1 - Загальна інформація</b>	
<b>Повна назва закладу вищої освіти та структурного підрозділу</b>	Національний університет біоресурсів і природокористування України Навчально-науковий інститут лісового і садово-паркового господарства
<b>Ступінь вищої освіти та назва кваліфікації мовою оригіналу</b>	Магістр з лісового господарства
<b>Офіційна назва освітньо- професійної програми</b>	Лісове господарство
<b>Тип диплому та обсяг освітньо-професійної програми</b>	Диплом магістра, одиничний 90 кредитів ЄКТС, термін навчання 1 рік 4 місяці
<b>Наявність акредитації</b>	Акредитація освітньо-професійної програми проведена у 2018 році (наказ МОН України від 08.01.2019 р. № 13, сертифікат про акредитацію Серія УД №11006794 відповідно до рішення Акредитаційної комісії від 27 грудня 2018 р. протокол № 133. Термін дії сертифіката до 1 липня 2024 року.
<b>Цикл/рівень</b>	НРК України – 7 рівень, FQ -EHEA - другий цикл, EQF-LLL – 7 рівень
<b>Передумови</b>	Умови вступу визначаються «Правилами прийому до Національного університету біоресурсів і природокористування України», затвердженими Вченою радою Наявність базової вищої освіти.
<b>Мова(и) викладання</b>	Українська, англійська
<b>Термін дії освітньо-професійної програми</b>	Термін дії освітньо-професійної програми «Лісове господарство» до 1 липня 2024 року.
<b>Інтернет-адреса постійного розміщення опису освітньої програми</b>	<a href="https://nubip.edu.ua/node/46601">https://nubip.edu.ua/node/46601</a>
<b>2 - Мета освітньо-професійної програми</b>	
Метою освітньо-професійної програми є формування у майбутнього фахівця здатності динамічно поєднувати знання, уміння, комунікативні навички і спроможності з автономною діяльністю та відповідальністю під час вирішення завдань та проблемних питань у галузі лісового господарства стосовно відтворення, вирощування, догляду, формування лісових насаджень, їх інвентаризації та проектування лісогосподарських заходів, використання лісових ресурсів, заготівлі деревини, управління лісогосподарським виробництвом та впровадження інноваційних технологій у професійну діяльність.	
<b>3 - Характеристика освітньо-професійної програми</b>	
<b>Предметна область (галузь знань, спеціальність, спеціалізація (за наявності))</b>	Галузь знань 20 «Аграрні науки та продовольство» Спеціальність 205 «Лісове господарство»

Орієнтація освітньої програми	Освітньо-професійна
<p><b>Основний фокус освітньо-професійної програми та спеціалізації</b></p>	<p>Спеціальна, в галузі 20 «Аграрні науки та продовольство», спеціальності 205 «Лісове господарство». У межах освітньої програми функціонують наступні вибіркові блоки професійного спрямування: практичне лісівництво та мисливствознавство, охорона та захист лісу, відтворення лісів та лісові меліорації, поновлення та розведення лісу, лісова меліорація, менеджмент лісових ресурсів та лісовпорядкування, Forest Management in Eastern Europe (другий та третій семестри підготовки фахівців у межах даного вибіркового блоку реалізується англійською мовою). Вибір двох навчальних дисциплін відбувається у межах широкого вибору студентів. Результатом вивчення цих навчальних дисциплін буде посилення загальних компетентностей та програмних результатів навчання.</p> <p>Ключові слова: ліс, відтворення, збереження, продуктивність, оцінка, охорона лісів, лісова екосистема, мисливство, меліорація, управління, інвентаризація та моніторинг.</p>
<p><b>Особливості освітньо-професійної програми</b></p>	<p>Програма передбачає обов'язковою умовою проходження навчальної та виробничої практики на провідних лісгосподарських, лісомисливських та мисливських підприємствах, що знаходяться у системі управління Державного агентства лісових ресурсів України. Другий та третій семестри підготовки фахівців у межах вибіркового блоку «Forest Management in Eastern Europe» реалізується англійською мовою та є можливістю для впровадження міжнародної мобільності.</p>
<p><b>4 – Придатність випусників до працевлаштування та подальшого навчання</b></p>	
<p><b>Придатність до працевлаштування</b></p>	<p>Згідно з чинною редакцією Національного класифікатора України: Класифікатор професій (ДК 003:2010) випусник з професійною кваліфікацією «Магістр лісового господарства» здатний виконувати зазначену в ДК 003-2010 професійну роботу:</p> <ul style="list-style-type: none"> <li>1221 – Керівники виробничих підрозділів у сільському, лісовому та водному господарствах, у риборозведенні, рибальстві та природно-заповідній справі;</li> <li>1412 – Менеджери (управителі) у лісовому господарстві;</li> <li>2213 – Професіонали в агрономії, водному господарстві, зооінженерії, лісівництві, меліорації та природно-заповідній справі;</li> <li>231 – Викладачі університетів та вищих навчальних закладів;</li> <li>232 – Викладачі середніх навчальних закладів.</li> </ul>
<p><b>Подальше навчання</b></p>	<p>Магістр із спеціальності «Лісове господарство» має право продовжити навчання для здобуття третього (освітньо-наукового) рівня – доктора філософії</p>

<b>5 - Викладання та оцінювання</b>	
<b>Викладання та навчання</b>	<p>Студенто-центроване навчання, технологія проблемного і диференційованого навчання, технологія інтенсифікації та індивідуалізації навчання, технологія програмованого навчання, інформаційна технологія, технологія розвивального навчання, кредитно-трансферна система організації навчання, електронне навчання в системі Elearn, самонавчання (визнання результатів навчання, здобутих у неформальній освіті), навчання на основі досліджень. Викладання проводиться у вигляді: лекції, мультимедійної лекції, інтерактивної лекції, семінарів, практичних занять, лабораторних робіт, самостійного навчання на основі підручників та конспектів, консультації з викладачами, підготовка магістерської роботи.</p>
<b>Оцінювання</b>	<p>Види контролю: поточний, тематичний, періодичний, підсумковий, самоконтроль.</p> <p>Екзамени, заліки та диференційовані заліки проводяться відповідно до вимог «Положення про екзамени та заліки в Національному університеті біоресурсів і природокористування України» (2021 р.). У НУБіП України використовується рейтингова форма контролю після закінчення логічно завершеної частини лекційних та практичних занять (модуля) з певної дисципліни. Її результати враховуються під час виставлення підсумкової оцінки.</p> <p>Рейтингове оцінювання знань студентів не скасовує традиційну систему оцінювання, а існує поряд із нею. Воно робить систему оцінювання більш гнучкою, об'єктивною і сприяє систематичній та активній самостійній роботі студентів протягом усього періоду навчання, забезпечує здорову конкуренцію між студентами у навчанні, сприяє виявленню і розвитку творчих здібностей студентів.</p> <p>Оцінювання навчальних досягнень здійснюється за 100-бальною (рейтинговою) шкалою, національною 4-х бальною шкалою («відмінно», «добре», «задовільно», «незадовільно») і вербальною («зараховано», «незараховано») системами.</p> <p>Письмові екзамени із співбесідою, здача звітів та захист лабораторних/практичних робіт, рефератів в якості самостійної роботи, проведення дискусій, семінарів та модулів. Детальна інформація про особливості оцінювання наводиться у навчальних робочих програмах (силабусах) навчальних дисциплін.</p> <p>Державна атестація: захист магістерської роботи</p>
<b>6 – Програмні компетентності</b>	
<b>Інтегральна компетентність</b>	<p>Здатність розв'язувати складні задачі і проблеми у галузі лісового та мисливського господарства або у процесі навчання, що передбачає проведення досліджень або здійснення інновацій та характеризується невизначеністю умов і вимог.</p>

<p><b>Загальні компетентності (ЗК)</b></p>	<p>ЗК 1. Здатність виявляти, ставити та вирішувати проблеми.  ЗК 2. Здатність до пошуку, оброблення та аналізу інформації з різних джерел.  ЗК 3. Здатність використовувати інформаційні та комунікаційні технології.  ЗК 4. Здатність генерувати нові ідеї (креативність).  ЗК 5. Здатність розробляти проекти та управляти ними.  ЗК 6. Здатність оцінювати та забезпечувати якість виконуваних робіт.  ЗК 7. Здатність працювати в міжнародному контексті.</p>
<p><b>Спеціальні (фахові, предметні) компетентності (СК)</b></p>	<p>СК 1. Здатність критично осмислювати проблеми лісового господарства й дотичні міждисциплінарні проблеми та приймати ефективні рішення щодо їх вирішення.  СК 2. Здатність забезпечувати сталий розвиток лісового господарства.  СК 3. Здатність оцінювати регіональні особливості природно-кліматичних умов для організації ефективного лісового господарства, виконання лісами різнопланових функцій та збільшення площ лісів.  СК 4. Здатність розробляти та реалізовувати поточні та стратегічні плани розвитку підприємств лісової галузі, беручи до уваги ресурси, ризику, а також економічні, правові та екологічні аспекти.  СК 5. Здатність інтегрувати знання та розв'язувати складні задачі лісового господарства у широких або мультидисциплінарних контекстах  СК 6. Здатність здійснювати просвітницьку діяльність серед населення для формування в них екологічного мислення, свідомості та відповідальності за стан довкілля.</p>
<p><b>7 – Програмні результати навчання</b></p>	
	<p>ПРН 1. Спеціалізовані концептуальні знання, що включають сучасні наукові здобутки у сфері лісового господарства та є основою для оригінального мислення, забезпечення сталого розвитку та проведення досліджень.  ПРН 2. Вільно спілкуватись усно і письмово українською та іноземною мовами при обговоренні професійних питань, досліджень та інновацій у сфері лісового господарства.  ПРН 3. Приймати ефективні рішення з питань лісового господарства, у тому числі у складних і непередбачуваних умовах; прогнозувати його розвиток; визначати фактори, що впливають на досягнення поставлених цілей; аналізувати і порівнювати альтернативи; оцінювати ризику та імовірні наслідки рішень  ПРН 4. Відшукувати необхідні дані в науковій</p>

	<p>літературі, базах даних та інших джерелах, аналізувати та оцінювати ці дані;</p> <p>ПРН 5. Здійснювати управління складною діяльністю у сфері лісового господарства та у ширших контекстах, забезпечувати якість, оцінювати ефективність і результативність діяльності</p> <p>ПРН 6. Оцінювати стан лісових фітоценозів, лісові ресурси в конкретних лісорослинних умовах, їх потенціал та прогнозувати можливості використання.</p> <p>ПРН 7. Розробляти та реалізовувати наукові та прикладні проекти у сфері лісового господарства з урахуванням доступних ресурсів та ризиків, а також економічних, правових та екологічних аспектів.</p> <p>ПРН 8. Розробляти та вдосконалювати технологічні і виробничі процеси, впроваджувати сучасні цифрові технології.</p> <p>ПРН 9. Визначати критерії ефективності та обирати оптимальну стратегію ведення лісового господарства залежно від зовнішніх та внутрішніх умов;</p> <p>ПРН 10. Зрозуміло і недвозначно доносити власні знання, висновки та аргументацію з питань лісового господарства та дотичних проблем до фахівців і нефахівців, зокрема до осіб, які навчаються.</p> <p>ПРН 11. Застосовувати сучасні експериментальні та математичні методи, цифрові технології та спеціалізоване програмне забезпечення для розв'язання складних задач лісового та мисливського господарства.</p> <p>ПРН 12. Здійснювати дослідження та/або провадити інноваційну діяльність з метою отримання нових знань та створення нових технологій й продуктів лісового та мисливського господарства та в ширших мультидисциплінарних контекстах.</p>
<b>8 – Ресурсне забезпечення реалізації освітньо-професійної програми</b>	
<b>Кадрове забезпечення</b>	<p>Всього науково-педагогічних працівників – 86 у т.ч.</p> <ul style="list-style-type: none"> <li>- член-кореспондент НААН України – 1</li> <li>- академіки та член-кореспонденти громадських академій – 26</li> <li>- доктори наук, професори – 25</li> <li>- кандидати наук, доценти – 57</li> </ul>
<b>Матеріально-технічне забезпечення</b>	<p>Навчально-лабораторна база структурних підрозділів ННІ лісового і садово-паркового господарства дозволяє організовувати та проводити заняття з усіх навчальних дисциплін на задовільному рівні. Для проведення лекційних занять використовуються мультимедійні проектори, навчальні лабораторії обладнані необхідними приладами та інструментами. Серед останніх є унікальні, апаратно-програмний комплекс Field-Map (який містить: польовий комп'ютер, лазерний далекомір TruPulse 200 (360), електронний комплекс MapStar II, 3-D сканер, 7 електронних ключів для програмного забезпечення, комплект програмного</p>

	<p>забезпечення Fiel-Map) та геосервер (містить: СУБД MS SQL server 2008 R<sub>2</sub>, геопросторова база даних 6 лісогосподарських підприємств та атрибутивна реляційна база даних «Повидільно-таксаційна характеристика лісів» 6 лісогосподарських підприємств, 2 комп'ютерні класи (25 комп'ютерів)). Згадані комплекси використовуються на заняттях із значної кількості дисциплін, зокрема у межах вибіркового блоку професійного спрямування «Менеджмент лісових ресурсів та лісовпорядкування».</p> <p>В інституті функціонує музей лісових звірів і птахів ім. О.О. Салганського, де представлені 154 види птахів (14 рядів) та 19 видів ссавців (2 ряди). Лабораторії патології лісу імені професора А.В. Цилюрика та ентомологічної експертизи й захисту лісу оснащені електронними мікроскопами, мікроскопами, мають фітопатологічні та ентомологічні колекції для роботи студентів.</p> <p>Практична підготовка магістрів лісового господарства здійснюється також на навчально-дослідному розсаднику та лабораторіях кафедри відтворення лісів та лісових меліорацій, які обладнані: рН-метр-150 МИ, ламінар-бокс «Лада 2М», ваги аналітичні ВЛКТ-500-М, Дистилятор ДЕ-1, бактерицидні лампи, ваги електронні AXIS, сушильна шафа СНОЛ, термостат ПРС 1, магнітний змішувач з підігрівом, люкс метр Ю16, апарат для пророщування насіння типу Якобсена.</p> <p>Базовим центром практичної підготовки фахівців ОС «Магістр» є Відокремлений підрозділ НУБіП України «Боярська лісова дослідна станція».</p>
<p><b>Інформаційне та навчально-методичне забезпечення</b></p>	<p>Офіційний веб-сайт <a href="https://nubip.edu.ua">https://nubip.edu.ua</a> містить інформацію про освітні програми, навчальну, наукову і виховну діяльність, структурні підрозділи, правила прийому, контакти. Всі зареєстровані в університеті користувачі мають необмежений доступ до мережі Інтернет.</p> <p>Матеріали навчально-методичного забезпечення освітньо-професійної програми викладені на освітньому порталі «Навчальна робота»: <a href="https://nubip.edu.ua/node/46601">https://nubip.edu.ua/node/46601</a>.</p> <p>Бібліотечний фонд багатогалузевий, нараховує понад один мільйон примірників вітчизняної та зарубіжної літератури, у т.ч. рідкісних видань, спеціальних видів науково-технічної літератури, авторефератів дисертацій (з 1950 р.), дисертацій (з 1946 р.), більше 500 найменувань журналів та більше 50 назв газет. Фонд комплектується матеріалами з сільського та лісового господарства, економіки, техніки та суміжних наук.</p> <p>Бібліотечне обслуговування читачів проводиться на 8 абонементів, у 7 читальних залах на 527 місць, з яких: 4 галузеві, 1 універсальний та 1 спеціалізований</p>



	<p>читальний зал для викладачів, аспірантів та магістрів (Reference Room); МБА; каталоги, в т.ч. електронний (понад 206292 одиниць записів); бібліографічні картотеки (з 1954 р.); фонд довідкових і бібліографічних видань. Щорічно бібліотека обслуговує понад 40000 користувачів, у т.ч. 14000 студентів. Книговидача становить понад 1 млн примірників на рік.</p> <p>Читальні зали забезпечені бездротовим доступом до мережі Інтернет. Всі ресурси бібліотеки доступні через сайт університету: <a href="https://nubip.edu.ua">https://nubip.edu.ua</a>.</p> <p>Цифрова бібліотека НУБіП України була створена у листопаді 2019 р., доступна з мережі Інтернет та містить зараз 790 повнотекстових документи, серед них: 150 навчальних підручників та посібників; 117 монографій; 420 авторефератів дисертацій; 98 оцифрованих рідкісних та цінних видань з фондів бібліотеки (1795-1932 рр.).</p> <p>Важливим електронним ресурсом також є електронна бібліотека (з локальної мережі університету), де є понад 6409 повнотекстових документів (підручників, навчальних посібників, монографій, методичних рекомендацій).</p> <p>З січня 2017 р. в НУБіП України відкрито доступ до однієї із найбільших наукометричних баз даних Web of Science.</p> <p>З листопада 2017 року в НУБіП України відкрито доступ до наукометричної та універсальної реферативної бази даних SCOPUS видавництва Elsevier. Доступ здійснюється з локальної мережі університету за посиланням <a href="https://www.scopus.com">https://www.scopus.com</a>.</p> <p>База даних SCOPUS індексує близько 22000 назв різних видань (серед яких 55 українських) від більш ніж 5000 видавництв.</p> <p>Матеріали навчально-методичного забезпечення освітньо-професійної програми викладені на навчально-інформаційному порталі НУБіП України <a href="http://elearn.nubip.edu.ua">http://elearn.nubip.edu.ua</a>.</p>
<b>9 – Академічна мобільність</b>	
<b>Національна кредитна мобільність</b>	На основі двосторонніх договорів між НУБіП України та закладами вищої освіти України.
<b>Міжнародна кредитна мобільність</b>	Нині університетом укладено 3 нові угоди про співробітництво у рамках Програми «Еразмус+»: «Кредитна мобільність» за результатами конкурсу 2016-2021 років університет уклав Міжінституційні угоди на реалізацію академічної мобільності із 20 європейськими університетами: Латвійський сільськогосподарський університет; Університетом екології та менеджменту в Варшаві, Польща; Варшавський університет наук про життя, Польща; Університетом Александра Стульгінскіса, Литва; Університет Агрисуп, Діжон, Франція; Університетом

	<p>Фоджа, Італія; Університет Дікле, Туреччина; Технічний університет Зволен, Словаччина; Вроцлавський університет наук про життя, Польща; Вища школа сільського господарства м Лілль, Франція; Університет короля Міхаїла 1, Тімішоара, Румунія; Університет прикладних наук Хохенхайм, Німеччина; Норвезький університет наук про життя. Норвегія; Шведський університет сільськогосподарських наук, UPSALA; Університет Ллейда, Іспанія; Університет прикладних наук Вайєнштефан-Гріздорф, Німеччина; Загребський університет, Хорватія; Неапольський Університет Федеріка 2, Італія; Університетом м. Тарту, Естонія; Словацьким аграрним університетом, м. Нітра.</p>
<p><b>Навчання іноземних здобувачів вищої освіти</b></p>	<p>Навчання іноземних здобувачів вищої освіти проводиться на загальних умовах з додатковою мовною підготовкою. Також у межах вибіркового блоку фахового спрямування «Forest Management in Eastern Europe», другий та третій семестри підготовки фахівців реалізується англійською мовою.</p>

## 2. Перелік компонент освітньо-професійної програми «Лісове господарство» та їх логічна послідовність

### 2.1. Перелік компонент ОПП

Код н/д	Компоненти освітньої програми (навчальні дисципліни, курсові проекти (роботи), практики, кваліфікаційна робота)	Кількість кредитів	Форма підсумкового контролю
<b>ЦИКЛ ЗАГАЛЬНОЇ ПІДГОТОВКИ</b>			
<b>Обов'язкові компоненти ОПП</b>			
ОК 1	Управління лісогосподарським виробництвом	5	екзамен
ОК 2	Лісова політика	4	екзамен
ОК 3	Методологія та організація досліджень лісових екосистем	4	екзамен
<b>Вибіркові компоненти ОПП</b>			
<i><b>Вільного вибору за уподобаннями студентів із переліку дисциплін</b></i>			
ВКУ 1	Вибір з каталогу	4	залік
ВКУ 2	Вибір з каталогу	4	залік
<b>ЦИКЛ СПЕЦІАЛЬНОЇ (ФАХОВОЇ) ПІДГОТОВКИ</b>			
<b>Обов'язкові компоненти ОПП</b>			
ОК 4	Регулювання продуктивності лісів	6	екзамен
ОК 5	Планування лісогосподарського виробництва	9	екзамен
ОК 6	Sustainable forestry	4	екзамен
ОК 7	ГІС-технології у лісовому господарстві	6	екзамен
ОК 8	Практична підготовка	7	залік
ОК 9	Підготовка та захист магістерської кваліфікаційної роботи	5	Захист роботи
<b>Вибіркові компоненти ОПП</b>			
<i><b>Вільного вибору за спеціальністю</b></i>			
<i><b>Вибірковий блок 1 «Практичне лісівництво та мисливствознавство»</b></i>			
ВК 1.1.	Лісопромислове виробництво	6	екзамен
ВК 1.2.	Лісові дороги і транспорт лісу	5	екзамен
ВК 1.3.	Комплексне використання недеревинних ресурсів лісу	5	екзамен
ВК 1.4.	Біологічні основи рубок догляду	6	екзамен
ВК 1.5.	Управління популяціями диких тварин	5	екзамен
ВК 1.6.	Лісова екологія та типологія	4	екзамен
ВК 1.7.	Практична підготовка	1	залік
<i><b>Вибірковий блок 2 «Охорона і захист лісу»</b></i>			
ВК 2.1.	Патологія лісу з основами фітоімунітету	5	екзамен
ВК 2.2.	Моніторинг шкідливих організмів лісових екосистем	6	екзамен
ВК 2.3.	Інтегрований захист лісу	5	екзамен
ВК 2.4.	Пожежна безпека у лісах	6	екзамен
ВК 2.5.	Організація охорони лісів від пожеж	5	екзамен
ВК 2.6.	Діагностика хвороб лісу	4	екзамен
ВК 2.7.	Практична підготовка	1	залік

Код н/д	Компоненти освітньої програми (навчальні дисципліни, курсові проекти (роботи), практики, кваліфікаційна робота)	Кількість кредитів	Форма підсумкового контролю
<i>Вибірковий блок 3 «Відтворення лісів та лісових меліорацій»</i>			
ВК 3.1.	Новітні технології деревного розсадництва	4	екзамен
ВК 3.2.	Екоадаптаційне відтворення лісів	6	екзамен
ВК 3.3.	Плантаційне лісовирощування	5	екзамен
ВК 3.4.	Лісокультурні методи підвищення стійкості та продуктивності лісів	5	екзамен
ВК 3.5.	Системи захисту ґрунтів від ерозії	5	екзамен
ВК 3.6.	Сучасні технології лісового насінництва	6	екзамен
ВК 3.7.	Практична підготовка	1	залік
<i>Вибірковий блок 4 «Поновлення та розведення лісу»</i>			
ВК 4.1.	Новітні технології насінництва та розсадництва	6	екзамен
ВК 4.2.	Мікроклональне розмноження деревних рослин	5	екзамен
ВК 4.3.	Сучасні підходи та методи відтворення лісів	6	екзамен
ВК 4.4.	Лісокультурні методи підвищення стійкості та продуктивності лісів	5	екзамен
ВК 4.5.	Лісові культури зелених зон	5	екзамен
ВК 4.6.	Плантаційне лісовирощування	4	екзамен
ВК 4.7.	Практична підготовка	1	залік
<i>Вибірковий блок 5 «Лісова меліорація»</i>			
ВК 5.1.	Ерозієзнавство та системи захисту ґрунтів від ерозій	6	екзамен
ВК 5.2.	Захисне лісорозведення	5	екзамен
ВК 5.3.	Впорядкування захисних насаджень	5	екзамен
ВК 5.4.	Оптимізація лісоаграрних ландшафтів	4	екзамен
ВК 5.5.	Лісова рекультивація земель	6	екзамен
ВК 5.6.	Екоадаптаційне відтворення лісів	5	екзамен
ВК 5.7.	Практична підготовка	1	залік
<i>Вибірковий блок 6 «Менеджмент лісових ресурсів та лісовпорядкування»</i>			
ВК 6.1.	Менеджмент лісових ресурсів	6	екзамен
ВК 6.2.	Зовнішньоекономічна діяльність в лісовому комплексі	4	екзамен
ВК 6.3.	Лісові інформаційні системи	5	екзамен
ВК 6.4.	Спеціальні види впорядкування лісів	5	екзамен
ВК 6.5.	Інвентаризація та моніторинг лісів	6	екзамен
ВК 6.6.	Моделювання продуктивності лісів	5	екзамен
ВК 6.7.	Практична підготовка	1	залік
<i>Вибірковий блок 7 «Forest Management in Eastern Europe»</i>			
ВК 7.1.	Vegetation Fires: Science & Management	6	екзамен
ВК 7.2.	Pest Management in Forests of Eastern Europe	6	екзамен
ВК 7.3.	Forest ecosystem services	4	екзамен
ВК 7.4.	Agroforestry systems, practices and technologies	5	екзамен
ВК 7.5.	Impact of natural disturbances on growth and yield	5	екзамен
ВК 7.6.	Forest Inventory and Mapping	5	екзамен

Код н/д	Компоненти освітньої програми (навчальні дисципліни, курсові проекти (роботи), практики, кваліфікаційна робота)	Кількість кредитів	Форма підсумкового контролю
БК 7.7.	Practical training	1	залік
<b>Загальний обсяг обов'язкових компонентів</b>		<b>50</b>	
<b>Загальний обсяг вибіркового компонентів</b>		<b>40</b>	
<b>ЗАГАЛЬНИЙ ОБСЯГ ОПП</b>		<b>90</b>	

## 2.2. Структурно-логічна схема підготовки магістрів освітньо-професійної програми «Лісове господарство»

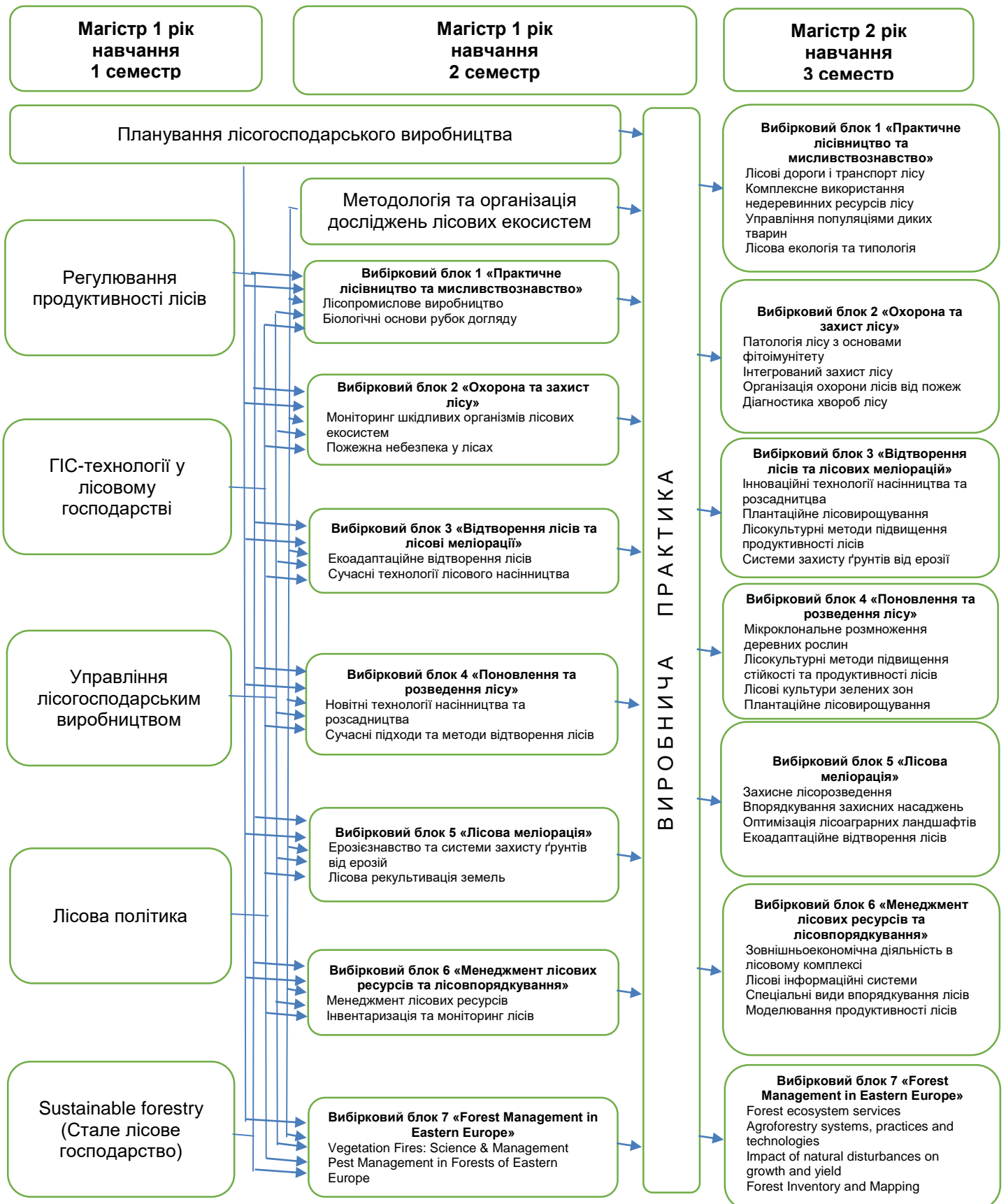

### **3. Форма атестації здобувачів вищої освіти**

Атестація випускників освітньо-професійної програми спеціальності 205 «Лісове господарство» проводиться у формі захисту магістерської кваліфікаційної роботи та завершується видачею документу встановленого зразка про присудження йому ступеня магістра із кваліфікацією: магістр з лісового господарства.

Атестація здійснюється відкрито і публічно.

Кваліфікаційна робота передбачає самостійне розв'язання складної задачі у сфері лісового господарства, що потребує проведення досліджень та/або здійснення інновацій.

Кваліфікаційна робота не повинна містити академічний плагіат, фабрикацію, фальсифікацію.

Кваліфікаційна робота має бути оприлюднена на офіційному сайті закладу вищої освіти або його підрозділу, або у репозитарії закладу вищої освіти.







**5. Матриця забезпечення програмних результатів навчання (ПРН) відповідними компонентами освітньо-професійної програми «Лісове господарство»**

	ПРН1	ПРН2	ПРН3	ПРН4	ПРН5	ПРН6	ПРН7	ПРН8	ПРН9	ПРН10	ПРН11	ПРН12
OK 1	+	+	+	+	+	+	+	+	+	+	+	+
OK 2	+	+	+	+	+	+	+	+	+	+	+	+
OK 3	+	+	+	+	+	+	+	+	+	+	+	+
OK 4	+		+	+	+	+	+	+	+		+	+
OK 5			+		+	+	+	+	+		+	
OK 6	+	+	+		+	+	+	+	+	+	+	
OK 7	+	+	+	+	+		+	+	+	+	+	+
OK 8	+	+		+		+	+	+		+	+	+
OK 9	+	+	+	+	+		+	+	+	+	+	+
BK 1.1.	+		+		+	+	+	+				
BK 1.2.	+		+	+	+		+		+		+	+
BK 1.3.	+	+	+		+	+	+	+	+	+	+	
BK 1.4.	+		+		+	+	+	+	+		+	
BK 1.5.	+		+		+		+	+	+		+	+
BK 1.6.			+			+						
BK 1.7.	+	+	+		+	+		+	+	+	+	+
BK 2.1.	+			+		+	+	+			+	+
BK 2.2.	+			+		+		+			+	
BK 2.3.	+		+		+		+	+	+		+	+
BK 2.4.	+	+		+	+		+			+	+	+
BK 2.5.	+		+		+	+	+	+	+		+	
BK 2.6.			+	+		+						
BK 2.7.	+	+	+		+	+		+	+	+	+	+
BK 3.1.	+		+		+		+	+	+		+	+
BK 3.2.		+	+		+	+	+	+	+	+	+	
BK 3.3.	+			+		+		+			+	+
BK 3.4.	+			+		+	+	+			+	+
BK 3.5.		+	+		+		+	+		+		
BK 3.6.	+					+		+				+
BK 3.7.	+	+	+		+	+		+	+	+	+	+



МІНІСТЕРСТВО ОСВІТИ І НАУКИ УКРАЇНИ  
НАЦІОНАЛЬНИЙ УНІВЕРСИТЕТ БІОРЕСУРСІВ І ПРИРОДОКОРИСТУВАННЯ УКРАЇНИ  
ІНСТИТУТ ЛІСОВОГО І САДОВО-ПАРКОВОГО ГОСПОДАРСТВА

**НАВЧАЛЬНИЙ ПЛАН**  
**підготовки фахівців 2023 року вступу**

Рівень вищої освіти	другий (магістерський)
Галузь знань	20 «Аграрні науки та продовольство»
Спеціальність	205 «Лісове господарство»
Освітня програма	«Лісове господарство»
Орієнтація освітньої програми	освітньо-професійна
Форма навчання	денна
Термін навчання (обсяг кредитів ЄКТС) На основі	1 рік 4 місяці (90) ОС «Бакалавр»
Освітній ступінь Кваліфікація	«Магістр» магістр з лісового господарства

**І. ГРАФІК ОСВІТНЬОГО ПРОЦЕСУ  
підготовки фахівців другого (магістерського) рівня вищої освіти 2023 року вступу  
спеціальності «Лісове господарство»  
освітньо-професійної програми «Лісове господарство»**

		2023 рік												2024 рік																															
		Вересень		Жовтень		Листопад		Грудень		Січень		Лютий		Березень		Квітень		Травень		Червень		Липень		Серпень																					
		4	11	18	25	2	9	16	23	30	6	13	20	27	4	11	18	25	1	8	15	22	29	5	12	19	26	3	10	17	24	1	8	15	22	29	5	12	19	26					
Рік навчання	I																																												
	II																																												
	III																																												
		2023 рік												2024 рік																															
		Вересень		Жовтень		Листопад		Грудень		Січень		Лютий		Березень		Квітень		Травень		Червень		Липень		Серпень																					
		30	30	30	30	30	30	30	30	30	30	30	30	30	30	30	30	30	30	30	30	30	30	30	30	30	30	30	30	30	30	30	30	30	30	30	30	30	30	30	30				
Рік навчання	I																																												
	II																																												
	III																																												
		2023 рік												2024 рік																															
		Вересень		Жовтень		Листопад		Грудень		Січень		Лютий		Березень		Квітень		Травень		Червень		Липень		Серпень																					
		30	30	30	30	30	30	30	30	30	30	30	30	30	30	30	30	30	30	30	30	30	30	30	30	30	30	30	30	30	30	30	30	30	30	30	30	30	30	30	30				
Рік навчання	I																																												
	II																																												
	III																																												

**Умовні позначення:**

-	теоретичне навчання	X	-	виробнича практика
:	екзаменаційна сесія	3	-	захист звітів з практики
-	канікули	II	-	підготовка магістерської кваліфікаційної роботи
I	педагогічна (асистентська) практика	//	-	атестація здобувачів вищої освіти (атестаційний екзамен чи/та захист магістерської кваліфікаційної роботи)

## II. ПЛАН ОСВІТНЬОГО ПРОЦЕСУ

№ п/п	Назва навчальної дисципліни	Загальний обсяг		Форми контролю знань за семестрами		Аудиторні заняття, год.			Практична підготовка		Розподіл тижневих годин за роками навчання та семестрами					
		годин	(ЕКТС 30 год.) кредитів	екзамен	залік	Курсовий проект	всього	лекції	лабораторні заняття	практичні заняття	навчальна практика	виробнича практика	1 р.н.	2 р.н.		
1	2	3	4	5	6	7	8	9	10	11	12	13	14	15	16	17
<b>ЦИКЛ ЗАГАЛЬНОЇ ПІДГОТОВКИ</b>																
<b>Обов'язкові компоненти ОПП</b>																
OK 1	Управління лісогосподарським виробництвом	150	5	1			45	30	15		105					3
OK 2	Лісова політика	120	4	1			30	15		15	90					2
OK 3	Методологія та організація досліджень лісових екосистем	120	4	2			30	15		15	90					2
<b>Всього</b>		<b>390</b>	<b>13</b>	<b>3</b>			<b>105</b>	<b>60</b>	<b>15</b>	<b>30</b>	<b>285</b>			<b>5</b>	<b>2</b>	
<b>Вибіркові компоненти ОПП</b>																
<b>Вільного вибору за уподобаннями студентів із переліку дисциплін</b>																
ВКУ 1	Вибір з каталогу	120	4		2		30	15		15	90					2
ВКУ 2	Вибір з каталогу	120	4		2		30	15		15	90					2
<b>Всього</b>		<b>240</b>	<b>8</b>	<b>2</b>	<b>2</b>		<b>60</b>	<b>30</b>	<b>30</b>	<b>30</b>	<b>180</b>				<b>4</b>	
<b>ЦИКЛ СПЕЦІАЛЬНОЇ (ФАХОВОЇ) ПІДГОТОВКИ</b>																
<b>Обов'язкові компоненти ОПП</b>																
OK 4	Регулювання продуктивності лісів	180	6	1		1	60	30	30		120					4
OK 5	Планування лісогосподарського виробництва	270	9	2	1	2	105	30	75		165					3

1	2	3	4	5	6	7	8	9	10	11	12	13	14	15	16	17
OK 6	Sustainable forestry	120	4	1			30	15		15	90			2		
OK 7	ПС-технології у лісовому господарстві	180	6	1			60	30	30		120	30		4		
OK 8	Практична підготовка	210	7		2							30	180			
OK 9	Підготовка і захист магістерської кваліфікаційної роботи	150	5													
<b>Всього</b>		<b>1110</b>	<b>37</b>	<b>4</b>	<b>2</b>	<b>2</b>	<b>255</b>	<b>105</b>	<b>135</b>	<b>15</b>	<b>495</b>	<b>30</b>	<b>180</b>	<b>13</b>	<b>4</b>	<b>0</b>

**Вибіркові компоненти ОПП**

**Вільного вибору за спеціальністю**

*Вибірковий блок 1 «Практичне лісенництво та мислиствознавство»*

VK 1.1	Лісопромислове виробництво	180	6	2			60	30		30	120	15			4	
VK 1.2	Лісові дороги і транспорт лісу	150	5	3			50	30		20	100					5
VK 1.3	Комплексне використання недеревинних ресурсів лісу	150	5	3			40	20		20	110					4
VK 1.4	Біологічні основи рубок догляду	180	6	2			60	30	15	15	120	15			4	
VK 1.5	Управління популяціями диких тварин	150	5	3			50	30		20	100					5
VK 1.6	Лісова екологія та типологія	120	4	2			40	20		20	80					4
VK 1.7	Практична підготовка	30	1		2					0	0	30				
<b>Всього</b>		<b>960</b>	<b>32</b>	<b>6</b>	<b>1</b>		<b>300</b>	<b>160</b>	<b>15</b>	<b>125</b>	<b>630</b>	<b>30</b>		<b>8</b>	<b>18</b>	

*Вибірковий блок 2 «Охорона і захист лісу»*

VK 2.1	Патологія лісу з основами фітоімунітету	150	5	3			50	30		20	100					5
VK 2.2	Моніторинг шкідливих організмів лісових екосистем	180	6	2			60	30	15	15	120	30		4		
VK 2.3	Інтегрований захист лісу	150	5	3			40	20		20	110					4
VK 2.4	Пожежна безпека у лісах	180	6	2			60	30		30	120			4		
VK 2.5	Організація охорони лісів від пожеж	150	5	3			50	30		20	100					5
VK 2.6	Діагностика хвороб лісу	120	4	3			40	20		20	80					4
VK 2.7	Практична підготовка	30	1		2							30				

1	2	3	4	5	6	7	8	9	10	11	12	13	14	15	16	17
<b>Всього</b>		<b>960</b>	<b>32</b>	<b>6</b>	<b>1</b>		<b>300</b>	<b>160</b>	<b>15</b>	<b>125</b>	<b>630</b>	<b>30</b>			<b>8</b>	<b>18</b>
<i>Вибірковий блок 3 «Відтворення лісів та лісові меліорації»</i>																
ВК 3.1.	Новітні технології деревного розсадництва	120	4	3			40	20		20	80					4
ВК 3.2.	Екоадаптаційне відтворення лісів	180	6	2			60	30		30	120	30			4	
ВК 3.3	Плантаційне лісовирощування	150	5	3			40	20		20	110					4
ВК 3.4	Лісокультурні методи підвищення стійкості та продуктивності лісів	150	5	3			50	20		30	100					5
ВК 3.5	Системи захисту ґрунтів від ерозії	150	5	3			50	30		20	100					5
ВК 3.6	Сучасні технології лісового насінництва	180	6	2			60	30	15	15	120				4	
ВК 3.7	Практична підготовка	30	1		2							30				
<b>Всього</b>		<b>960</b>	<b>32</b>	<b>6</b>	<b>1</b>		<b>300</b>	<b>150</b>	<b>15</b>	<b>135</b>	<b>630</b>	<b>30</b>			<b>8</b>	<b>18</b>
<i>Вибірковий блок 4 «Поновлення та розведення лісу»</i>																
ВК 4.1	Новітні технології насінництва та розсадництва	180	6	2			60	30	15	15	120					4
ВК 4.2	Мікроклональне розмноження деревних рослин	150	5	3			40	20		20	110					4
ВК 4.3	Сучасні підходи та методи відтворення лісів	180	6	2			60	30		30	120	30				
ВК 4.4	Лісокультурні методи підвищення стійкості та продуктивності лісів	150	5	3			50	20		30	100					5
ВК 4.5	Лісові культури зелених зон	150	5	3			50	30		20	100					5
ВК 4.6	Плантаційне лісовирощування	120	4	3			40	20		20	80					4
ВК 4.7	Практична підготовка	30	1		2							30				
<b>Всього</b>		<b>960</b>	<b>32</b>	<b>6</b>	<b>1</b>		<b>300</b>	<b>150</b>	<b>15</b>	<b>135</b>	<b>630</b>	<b>30</b>			<b>8</b>	<b>18</b>
<i>Вибірковий блок 5 «Лісова меліорація»</i>																
ВК 5.1	Ерозієзнавство та системи захисту ґрунтів від ерозій	180	6	2			60	30		30	120					4
ВК 5.2	Захисне лісорозведення	150	5	3			50	20		30	100					5
ВК 5.3	Впорядкування захисних насаджень	150	5	3			40	20		20	110					4



1	2	3	4	5	6	7	8	9	10	11	12	13	14	15	16	17
ВК 5.4	Оптимізація лісоаграрних ландшафтів	120	4	3			40	20		20	80					4
ВК 5.5	Лісова рекультивація земель	180	6	2			60	30	15	15	120	30			4	
ВК 5.6	Екоадаптаційне відтворення лісів	150	5	3			50	30		20	100					5
ВК 5.7	Практична підготовка	30	1		2							30				
<b>Всього</b>		<b>960</b>	<b>32</b>	<b>6</b>	<b>1</b>		<b>300</b>	<b>150</b>	<b>15</b>	<b>135</b>	<b>630</b>	<b>30</b>			<b>8</b>	<b>18</b>
<i>Вибірковий блок 6 «Менеджмент лісових ресурсів та лісовпорядкування»</i>																
ВК 6.1	Менеджмент лісових ресурсів	180	6	2			60	30		30	120				4	
ВК 6.2	Зовнішньоекономічна діяльність в лісовому комплексі	120	4	3			40	20		20	80					4
ВК 6.3	Лісові інформаційні системи	150	5	3			40	10	10	20	110					4
ВК 6.4	Спеціальні види впорядкування лісів	150	5	3			50	30		20	100					5
ВК 6.5	Інвентаризація та моніторинг лісів	180	6	2			60	30		30	120	30			4	
ВК 6.6	Моделювання продуктивності лісів	150	5	3			50	20		30	100					5
ВК 6.7	Практична підготовка	30	1		2							30				
<b>Всього</b>		<b>960</b>	<b>32</b>	<b>6</b>	<b>1</b>		<b>300</b>	<b>140</b>	<b>10</b>	<b>150</b>	<b>630</b>	<b>30</b>			<b>8</b>	<b>18</b>
<i>Вибірковий блок 7 «Forest Management in Eastern Europe»</i>																
ВК 7.1	Vegetation Fires: Science & Management	180	6	2			60	30		30	120	15			4	
ВК 7.2	Pest Management in Forests of Eastern Europe	180	6	2			60	30	15	15	120	15			4	
ВК 7.3	Forest ecosystem services	120	4	3			40	20		20	80					4
ВК 7.4	Agroforestry systems, practices and technologies	150	5	3			40	20		20	110					4
ВК 7.5	Impact of natural disturbances on growth and yield	150	5	3			50	30		20	100					5
ВК 7.6	Forest Inventory and Mapping	150	5	3			50	20		30	100					5
ВК 7.7	Practical training	30	1		2						0	30				
<b>Всього</b>		<b>960</b>	<b>32</b>	<b>6</b>	<b>1</b>		<b>300</b>	<b>150</b>	<b>15</b>	<b>135</b>	<b>630</b>	<b>30</b>			<b>8</b>	<b>18</b>

1	2	3	4	5	6	7	8	9	10	11	12	13	14	15	16	17
	<b>Кількість курсових проектів</b>					2										
	<b>Кількість заліків</b>				5							2	2			
	<b>Кількість екзаменів</b>			13												
	<b>Загальний обсяг обов'язкових компонентів</b>	1500	50	7	2	2	360	165	150	45	780	30	180	18	6	
	<b>Загальний обсяг вибіркового компонентів</b>	1200	40	6	3		360	180	15	165	810	30			12	18
	<b>Разом за ОПП</b>	2700	90	13	5	2	720	345	165	210	1590	60	180	18	18	18

### III. СТРУКТУРА НАВЧАЛЬНОГО ПЛАНУ

Навчальні дисципліни	Години	Кредити	%
Обов'язкові компоненти	1500	50	56
Вибіркові компоненти	1200	40	44
<i>вільного вибору за уподобаннями студентів</i>	240	8	9
<i>вільного вибору за спеціальністю</i>	960	32	35
<b>Разом за ОПП</b>	<b>2700</b>	<b>90</b>	<b>100</b>

### IV. ЗВЕДЕНІ ДАНІ ПРО БЮДЖЕТ ЧАСУ, ТИЖНІ

Рік навчання	Теоретичне навчання	Екзаменаційна сесія	Практична підготовка	Підготовка магістерської роботи	Атестація здобувачів	Канікули	Всього
1	30	4	8			10	52
2	10	2		3	1		16
<b>Разом за ОПП</b>	<b>40</b>	<b>6</b>	<b>8</b>	<b>3</b>	<b>1</b>	<b>8</b>	<b>68</b>

### V. ПРАКТИЧНА ПІДГОТОВКА

№	Вид практики	Семестр	Години	Кредити	Кількість тижнів
1	ПС-технології у лісовому господарстві	2	30	1	1
2	Навчальна практика	2	30	1	1
3	Виробнича практика	2	180	6	6

### VI. КУРСОВІ РОБОТИ І ПРОЕКТИ

№	Назва дисципліни	Години	Кредити	Курсова робота	Курсовий проект
1	Регулювання продуктивності лісів	30	1		КП
2	Планування лісогосподарського виробництва	30	1		КП

### VII. АТЕСТАЦІЯ ЗДОБУВАЧІВ ВИЩОЇ ОСВІТИ

№	Складова атестації	Години	Кредити	Кількість тижнів
1	Підготовка та захист магістерської кваліфікаційної роботи	150	5	4



**МІНІСТЕРСТВО ОСВІТИ І НАУКИ УКРАЇНИ**  
**НАЦІОНАЛЬНИЙ УНІВЕРСИТЕТ БІОРЕСУРСІВ**  
**І ПРИРОДОКОРИСТУВАННЯ УКРАЇНИ**

**ЗАТВЕРДЖЕНО**

**Протокол № 10 від 26 квітня 2023 р.**  
**засідання вченої ради НУБіП України**

**Освітньо-професійна програма**  
**вводиться в дію з 1 вересня 2023 року**

**ОСВІТНЬО-ПРОФЕСІЙНА ПРОГРАМА**

**«Садово-паркове господарство»**

**підготовки здобувачів**

**другого (магістерського) рівня вищої освіти**

**за спеціальністю 206 «Садово-паркове господарство»**

**галузі знань 20 «Аграрні науки та продовольство»**

**Кваліфікація: магістр садово-паркового господарства**

*Стандарт вищої освіти затверджено*  
*наказом МОН України від «04» березня 2020 р. №383*

**Київ – 2023**

## ПЕРЕДМОВА

Освітня програма (ОП) «Садово-паркове господарство» для підготовки здобувачів вищої освіти другого (магістерського) рівня за спеціальністю 206 «Садово-паркове господарство» містить обсяг кредитів ЄКТС, необхідний для здобуття відповідного ступеня вищої освіти; перелік компетентностей випускника; нормативний зміст підготовки здобувачів вищої освіти, сформульований у термінах результатів навчання; форми атестації здобувачів вищої освіти; вимоги до наявності системи внутрішнього забезпечення якості вищої освіти.

### **Розроблено проєктною групою у складі:**

1. **Сидоренко Ірина Олександрівна**, кандидат біологічних наук, доцент, доцент кафедри ландшафтної архітектури та фітодизайну, **гарант програми**

2. **Попович Сергій Юрійович**, доктор біологічних наук, професор, професор кафедри ландшафтної архітектури та фітодизайну.

3. **Міндер Вікторія Володимирівна**, кандидат сільськогосподарських наук, доцент, доцент кафедри ландшафтної архітектури та фітодизайну.

4. **Піхало Олеся Віталіївна**, кандидат сільськогосподарських наук, доцент, доцент кафедри ландшафтної архітектури та фітодизайну

5. **Суханова Ольга Анатоліївна**, кандидат сільськогосподарських наук, доцент, доцент кафедри ландшафтної архітектури та фітодизайну.

## 1. Профіль освітньої програми «Садово-паркове господарство» зі спеціальності 206 «Садово-паркове господарство»

<b>1 – Загальна інформація</b>	
<b>Повна назва закладу вищої освіти та структурного підрозділу</b>	Національний університет біоресурсів і природокористування України ННІ лісового і садово-паркового господарства
<b>Ступінь вищої освіти та назва кваліфікації мовою оригіналу</b>	Магістр. Магістр садово-паркового господарства
<b>Офіційна назва освітньої програми</b>	Садово-паркове господарство
<b>Тип диплому та обсяг освітньої програми</b>	Диплом магістра, одиничний 90 кредитів ЄКТС, термін навчання 1 рік і 4 місяці
<b>Наявність акредитації</b>	Сертифікат про акредитацію Серія УД № 11006795. Наказ МОН України від 08.01.2019 р. №13. Термін дії сертифіката до 1 липня 2024 року.
<b>Цикл/рівень</b>	НРК України – 7 рівень, FQ-EHEA – другий цикл, EQF-LLL – 7 рівень.
<b>Передумови</b>	Умови вступу визначаються Правилами прийому до Національного університету біоресурсів і природокористування України, затвердженими вченою радою Наявність базової вищої освіти. Підготовка фахівців проводиться за стаціонарною та заочною формами навчання.
<b>Мова(и) викладання</b>	Українська
<b>Термін дії освітньої програми</b>	до 1 липня 2024 року
<b>Інтернет-адреса постійного розміщення опису освітньої програми</b>	<a href="https://nubip.edu.ua/node/46601">https://nubip.edu.ua/node/46601</a>
<b>2 – Мета освітньо-професійної програми</b>	
Метою освітньо-професійної програми є формування у майбутнього фахівця здатності динамічно поєднувати знання, уміння, комунікативні навички і спроможності з автономною діяльністю та відповідальністю під час вирішення завдань та проблемних питань у галузі садово-паркового господарства стосовно проектування, створення та утримання садово-паркових об'єктів різного функціонального призначення із застосуванням сучасних матеріалів, технологій, машин, механізмів та обладнання.	
<b>3 – Характеристика освітньо-професійної програми</b>	
<b>Предметна область (галузь знань, спеціальність, спеціалізація (за наявності))</b>	Галузь знань 20 «Аграрні науки та продовольство» Спеціальність 206 «Садово-паркове господарство»
<b>Орієнтація освітньої програми</b>	Освітньо-професійна
<b>Основний фокус</b>	Спеціальна, в галузі знань 20 «Аграрні науки та

<b>освітньої програми та спеціалізації</b>	<p>продовольство», спеціальності 206 «Садово-паркове господарство».</p> <p>У межах освітньої програми функціонують такі вибіркові блоки професійного спрямування: «Ландшафтна архітектура», «Ландшафтне будівництво», «Декоративне розсадництво», «Екодизайн міського середовища».</p> <p>Ключові слова: парки, сквери, лісопарки, ландшафтне планування, ландшафтне будівництво, реконструкція ландшафтних об'єктів, декоративні рослини, газони, квітникові рослини.</p>
<b>Особливості програми</b>	<p>Програма передбачає обов'язковою умовою проходження навчальних та виробничих практик на передових комунальних підприємствах, в ботанічних садах, дендрологічних парках, декоративних розсадниках, садових центрах та ландшафтних фірмах.</p>
<b>4 - Придатність випускників до працевлаштування та подальшого навчання</b>	
<b>Придатність до працевлаштування</b>	<p>Згідно з чинною редакцією Національного класифікатора України: Класифікатор професій (ДК 003:2010) та International Standard Classification of Occupations 2008 (ISCO-08) випускник з професійною кваліфікацією магістр садово-паркового господарства може працювати на таких посадах: асистент (2310.2), директор (керівник) малого промислового підприємства (фірми) (1312), директор (начальник) організації (дослідної, конструкторської, проектної) (1210.1), директор (начальник) професійного навчально-виховного закладу (професійно-технічного училища, професійного училища і т. ін.) (1210.1), директор (начальник, інший керівник) підприємства (1210.1), директор вищого навчального закладу (технікуму, коледжу) (1210.1), директор курсів підвищення кваліфікації (1210.1), директор центру підвищення кваліфікації (1229.4), завідувач (начальник) відділу (науково-дослідного, конструкторського, проектного та ін.) (1237.2), завідувач відділення у коледжі (1229.4), завідувач господарства (комунального господарства з утримання зелених насаджень, лісопаркового) (1221.2), завідувач лабораторії (науково-дослідної, підготовки виробництва) (1237.2), науковий співробітник (біологія, ботаніка) (2211.1), молодший науковий співробітник (природно-заповідна справа) (2213.1), науковий співробітник (природно-заповідна справа) (2213.1), науковий співробітник-консультант (природно-заповідна справа) (2213.1), фахівець з квітникарства (2213.2), фахівець з ландшафтного дизайну (2213.2).</p>
<b>Подальше навчання</b>	<p>Магістр «Садово-паркового господарства» за спеціальністю 206 «Садово-паркове господарство» має право продовжити навчання в аспірантурі.</p>
<b>5 – Викладання та оцінювання</b>	
<b>Викладання та навчання</b>	<p>Студенто-центроване навчання, технологія проблемного і диференційованого навчання, технологія інтенсифікації та індивідуалізації навчання, технологія програмованого навчання, інформаційна технологія, технологія</p>

	<p>розвивального навчання, кредитно-трансферна система організації навчання, електронне навчання, самонавчання, навчання на основі досліджень.</p> <p>Викладання проводиться у вигляді: лекції, мультимедійної лекції, інтерактивної лекції, семінарів, практичних занять, самостійного навчання на основі підручників та конспектів, консультації з викладачами, підготовка кваліфікаційної роботи магістра.</p>
<b>Оцінювання</b>	<p>Види контролю: поточний, тематичний, періодичний, підсумковий, самоконтроль.</p> <p>Екзамени та заліки проводяться відповідно до вимог Положення про екзамени та заліки у НУБіП України (<a href="https://nubip.edu.ua/node/12654">https://nubip.edu.ua/node/12654</a> № 16 від 3.03.2021 р.).</p> <p>У НУБіП України використовується рейтингова форма контролю після закінчення логічно завершеної частини лекційних та практичних занять (модуля) з певної дисципліни. Її результати враховуються під час виставлення підсумкової оцінки.</p> <p>Рейтингове оцінювання знань студентів не скасовує традиційну систему оцінювання, а існує поряд із нею. Воно робить систему оцінювання більш гнучкою, об'єктивною і сприяє систематичній та активній самостійній роботі студентів протягом усього періоду навчання, забезпечує здорову конкуренцію між студентами в навчанні, сприяє виявленню і розвитку творчих здібностей студентів.</p> <p>Оцінювання навчальних досягнень здійснюється за 100-бальною (рейтинговою) шкалою ЕКТС (ECTS), національною 4-х бальною шкалою («відмінно», «добре», «задовільно», «незадовільно») і вербальною («зараховано», «незараховано») системами.</p> <p>Письмові екзамени з співбесідою та захисту білетів, здача звітів та захист практичних робіт, рефератів в якості самостійної роботи, проведення дискусій, семінарів та модулів.</p> <p>Державна атестація: захист кваліфікаційної магістерської роботи (проекту).</p>
<b>6 – Програмні компетентності</b>	
<b>Інтегральна компетентність</b>	<p>Здатність розв'язувати складні задачі й проблеми у сфері садово-паркового господарства та у процесі навчання, що передбачає проведення досліджень і здійснення інновацій за невизначених умов та вимог.</p>
<b>Загальні компетентності (ЗК)</b>	<ol style="list-style-type: none"> <li>1. Здатність до абстрактного мислення, аналізу, синтезу;</li> <li>2. Здатність діяти в нестандартних ситуаціях, нести соціальну і етичну відповідальність за прийняття рішення;</li> <li>3. Здатність до саморозвитку, самореалізації, використання творчого потенціалу.</li> <li>4. Здатність до комунікації в усній і письмовій формах на державній та іноземних мовах для вирішення завдань професійної діяльності;</li> <li>5. Здатність керувати колективом у сфері професійної діяльності, толерантно сприймаючи соціальні, етнічні,</li> </ol>



	<p>конфесійні і культурні відмінності.</p> <p>6. Здатність розробляти та управляти проектами.</p>
<p><b>Спеціальні (фахові, предметні) компетентності (СК)</b></p>	<ol style="list-style-type: none"> <li>1. Здатність розробляти технології вирощування декоративних рослин в закритому та відкритому ґрунті.</li> <li>2. Здатність проводити оцінку економічної ефективності та інноваційно-технологічних ризиків при впровадженні нових технологій при вирощуванні посадкового матеріалу.</li> <li>3. Здатність проектувати та реалізовувати заходи з інженерної підготовки території, будівництва, благоустрою, озеленення і утримання об'єктів садово-паркового господарства, об'єктів культурної спадщини та девастованих ландшафтів.</li> <li>4. Здатність до управління об'єктами садово-паркового господарства, їх функціонального використання, охорони, захисту та організації робіт з урбомоніторингу і інвентаризації об'єктів садово-паркового господарства, об'єктів культурної спадщини.</li> <li>5. Здатність складати кадастри зелених насаджень.</li> <li>6. Здатність організовувати і здійснювати державний контроль і нагляд за дотриманням правил утримання об'єктів садово-паркового господарства, об'єктів культурної спадщини.</li> <li>7. Здатність оцінювати розмір шкоди, заподіяної об'єктам садово-паркового господарства та об'єктам культурної спадщини при порушенні природоохоронного або містобудівного законодавства.</li> <li>8. Здатність проводити оцінку виробничих і невиробничих витрат на забезпечення якості, здійснювати технічний контроль, авторський нагляд за виробничою і проектною діяльністю в галузі садово-паркового господарства.</li> <li>9. Здатність контролювати виробничу і проектну діяльність в галузі садово-паркового господарства.</li> <li>10. Здатність здійснювати технічні розрахунки в проектах, техніко-економічне обґрунтування і функціонально-вартісний аналіз ефективності проєктованих заходів.</li> <li>11. Здатність прогнозувати наслідки, знаходити ефективні рішення в плануванні і реалізації проєктів з урахуванням наявних обмежень.</li> <li>12. Здатність організувати роботу команди фахівців, яка пов'язана із плануванням (або відновленням) міських територій, відкритих просторів, об'єктів садово-паркового господарства.</li> </ol>
<p><b>7 – Програмні результати навчання</b></p>	
<ol style="list-style-type: none"> <li>1. Обґрунтовувати технологічні процеси інженерної підготовки території, будівництва і утримання об'єктів садово-паркового господарства;</li> <li>2. Організовувати та здійснювати роботи з урбомоніторингу і інвентаризації на об'єктах садово-паркового господарства, природних і культурних ландшафтів та складання кадастру зелених насаджень;</li> <li>3. Пропонувати та впроваджувати у виробництво сучасні технології вирощування садивного матеріалу: декоративних дерев, кущів, квіткових культур, газонних трав;</li> <li>4. Оцінювати економічну ефективність пропонованих рішень;</li> </ol>	

5. Пропонувати та організовувати еколого-біологічні та технологічні заходи створення та утримання об'єктів садово-паркового господарства, природних і культурних ландшафтів;
6. Планувати і організовувати роботи з інженерної підготовки території, будівництва і утримання об'єктів садово-паркового господарства природних і культурних ландшафтів;
7. Здійснювати ефективне управління об'єктами садово-паркового господарства, природними і культурними ландшафтами з урахуванням технологічних, правових, економічних, екологічних та інших аспектів;
8. Організовувати роботу колективу виконавців проектів;
9. Презентувати результати виконаних досліджень в галузі садово-паркового господарства фахівцям і нефахівцям;
10. Розробляти проекти об'єктів озеленення, садово-паркового господарства та ландшафтної архітектури, реставрації та реконструкції об'єктів озеленення, культурної спадщини; проектувати зимові сади в інтер'єрах офісних і житлових будівель, озеленення покрівель, оранжерейні і тепличні комплекси;
11. Проектувати території площ, магістралей і вулиць, пішохідних зон, смуг відведення лінійних об'єктів, зон заміського відпочинку і туризму, лісопарків, територій лікарняних комплексів і курортів, санітарно-захисних зон, меліоративних деревних насаджень, реабілітації порушених ландшафтів техногенних територій;
12. Створювати об'єкти озеленення різного призначення та підбирати комплекс робіт по догляду за рослинами у насадженнях.

#### **8 – Ресурсне забезпечення реалізації програми**

<p><b>Кадрове забезпечення</b></p>	<p>Всього науково-педагогічних працівників в ННІ лісового і садово-паркового господарства – 94 у т.ч.</p> <ul style="list-style-type: none"> <li>- член-кореспонденти НААН України – 1</li> <li>- академіки та член-кореспонденти громадських академій – 25</li> <li>- доктори наук, професори – 21</li> <li>- кандидати наук, доценти – 70</li> <li>- кандидати наук, старші викладачі – 1</li> <li>- асистенти без наукового ступеня – 2</li> </ul>
<p><b>Матеріально-технічне забезпечення</b></p>	<p>Навчально-лабораторна база структурних підрозділів навчально-наукового інституту лісового і садово-паркового господарства дозволяє організовувати та проводити заняття з усіх навчальних дисциплін на задовільному рівні. Для проведення лекційних занять використовуються мультимедійні проектори, навчальні лабораторії обладнані необхідними приладами та інструментами. Серед останніх є унікальні, зокрема електронний та люмінесцентні мікроскопи, комплекти приладів для проведення імуноферментного аналізу, аналізатори для морфологічних та біохімічних досліджень рослин. В наявності усе необхідне обладнання і прилади для проведення занять, а саме: центрифуги, мікроскопи, рН-метри, електронні ваги та хроматографи різних типів, апаратно-програмний комплекс Field-Map (який містить: польовий комп'ютер, лазерний далекомір TruPulse 200, електронний комплекс MapStar II, 7 електронних ключів для програмного забезпечення, комплект програмного забезпечення Fiel-</p>

	<p>Map) та геосервер (містить: СУБД MS SQL server 2008 R2, геопросторова база даних 6 спеціалізованих підприємств та атрибутивна реляційна база даних. Інститут має навчально-науково-виробничі лабораторії «Дендрології», «Декоративного садівництва», «Сучасних технологій проектування садово-паркових об'єктів», які оснащені необхідним обладнанням для проведення наукових досліджень.</p> <p>Практичне навчання студентів проходить на території Ботанічного саду НУБіП України та відокремленого підрозділу НУБіП України «Боярська лісова дослідна станція», заключені договори про співробітництво між Національним ботанічним садом ім. М. М. Гришка, Національним дендрологічним парком «Софіївка», Державним дендрологічним парком «Олександрія».</p> <p>В інституті функціонує музей лісових звірів і птахів ім. О.О. Салганського, де представлені 154 види птахів (14 рядів) та 19 видів ссавців (2 ряди). Лабораторії патології лісу імені професора А. В. Цилюрика та ентомологічної експертизи й захисту лісу оснащені електронними мікроскопами, мікроскопами, мають фітопатологічні та ентомологічні колекції для роботи студентів.</p> <p>Практична підготовка магістрів садово-паркового господарства здійснюється також на навчально-дослідному розсаднику та лабораторіях кафедри відтворення лісів та лісових меліорацій, які обладнані: рН-метр-150 МИ, ламінар-бокс «Лада 2М», ваги аналітичні ВЛКТ-500-М, Дистилятор ДЕ-1, бактерицидні лампи, ваги електронні AXIS, сушильна шафа СНОЛ, термостат ПРС 1, магнітний змішувач з підігрівом, люкс метр Ю16, апарат для пророщування насіння типу Якобсена.</p>
<p><b>Інформаційне та навчально-методичне забезпечення</b></p>	<p>Офіційний веб-сайт <a href="https://nubip.edu.ua">https://nubip.edu.ua</a> містить інформацію про освітні програми, навчальну, наукову і виховну діяльність, структурні підрозділи, правила прийому, контакти. Всі зареєстровані в університеті користувачі мають необмежений доступ до мережі Інтернет.</p> <p>Матеріали навчально-методичного забезпечення освітньо-професійної програми викладені на освітньому порталі «Освітня діяльність»: <a href="https://nubip.edu.ua/node/1067/8">https://nubip.edu.ua/node/1067/8</a>.</p> <p>Бібліотечний фонд багатогалузевий, нараховує понад один мільйон примірників вітчизняної та зарубіжної літератури, у т.ч. рідкісних видань, спеціальних видів науково-технічної літератури, авторефератів дисертацій (з 1950 р.), дисертацій (з 1946 р.), більше 500 найменувань журналів та більше 50 назв газет. Фонд комплектується матеріалами з сільського та лісового господарства, економіки, техніки та суміжних наук.</p>

	<p>Бібліотечне обслуговування читачів проводиться на 8 абонементних, у 7 читальних залах на 527 місць, з яких: 4 галузеві, 1 універсальний та 1 спеціалізований читальний зал для викладачів, аспірантів та магістрів (Reference Room); МБА; каталоги, в т.ч. електронний (понад 206292 одиниць записів); бібліографічні картотеки (з 1954 р.); фонд довідкових і бібліографічних видань. Щорічно бібліотека обслуговує понад 40000 користувачів, у т.ч. 14000 студентів. Книговидача становить понад 1 млн примірників на рік.</p> <p>Читальні зали забезпечені бездротовим доступом до мережі Інтернет. Всі ресурси бібліотеки доступні через сайт університету: <a href="https://nubip.edu.ua/structure/library">https://nubip.edu.ua/structure/library</a>.</p> <p>Цифрова бібліотека НУБіП України була створена у листопаді 2019 р., доступна з мережі Інтернет та містить зараз 790 повнотекстових документи, серед них: 150 навчальних підручників та посібників; 117 монографій; 420 авторефератів дисертацій; 98 оцифрованих рідкісних та цінних видань з фондів бібліотеки (1795-1932 рр.).</p> <p>Важливим електронним ресурсом також є електронна бібліотека (з локальної мережі університету), де є понад 6409 повнотекстових документів (підручників, навчальних посібників, монографій, методичних рекомендацій).</p> <p>З січня 2017 р. в НУБіП України відкрито доступ до однієї із найбільших наукометричних баз даних Web of Science.</p> <p>З листопада 2017 року в НУБіП України відкрито доступ до наукометричної та універсальної реферативної бази даних SCOPUS видавництва Elsevier. Доступ здійснюється з локальної мережі університету за посиланням <a href="https://www.scopus.com">https://www.scopus.com</a>.</p> <p>База даних SCOPUS індексує близько 22000 назв різних видань (серед яких 55 українських) від більш ніж 5000 видавництв.</p> <p>Матеріали навчально-методичного забезпечення освітньо-професійної програми також викладені на навчально-інформаційному порталі НУБіП України <a href="http://elearn.nubip.edu.ua">http://elearn.nubip.edu.ua</a>.</p>
<b>9 - Академічна мобільність</b>	
<b>Національна кредитна мобільність</b>	На основі двосторонніх договорів між НУБіП України та закладами вищої освіти України.
<b>Міжнародна кредитна мобільність</b>	Навчання іноземних здобувачів вищої освіти проводиться на загальних умовах з додатковою мовною підготовкою.
<b>Навчання іноземних здобувачів вищої освіти</b>	Навчання іноземних здобувачів вищої освіти проводиться на загальних умовах з додатковою мовною підготовкою.

## 2. Перелік компонент освітньо-професійної програми «Садово-паркове господарство» та їх логічна послідовність

### 2.1. Перелік компонент ОПП

Код н/д	Компоненти освітньої програми (навчальні дисципліни, курсові проекти (роботи), практики, кваліфікаційна робота)	Кількість кредитів	Форма підсумкового контролю
<b>ЦИКЛ ЗАГАЛЬНОЇ ПІДГОТОВКИ</b>			
<b>Обов'язкові компоненти ОПП</b>			
ОК 1	Комп'ютерні технології проектування СПО	5	екзамен
ОК 2	Ландшафтне проектування	5	екзамен
ОК 3	Менеджмент у садово-парковому господарстві	5	екзамен
ОК 4	Методологія наукових досліджень садово-паркових об'єктів з основами інтелектуальної власності	4	екзамен
<b>Вибіркові компоненти ОПП</b>			
<i><b>вільного вибору за уподобаннями студентів із переліку дисциплін</b></i>			
ВКУ 1	Вибір з каталогу	4	залік
ВКУ 2	Вибір з каталогу	4	залік
<b>ЦИКЛ СПЕЦІАЛЬНОЇ (ФАХОВОЇ) ПІДГОТОВКИ</b>			
<b>Обов'язкові компоненти ОПП</b>			
ОК 5	Формове різноманіття декоративних рослин з основами дендропроjektування	8	екзамен
ОК 6	Реконструкція та реставрація СПО	5	екзамен
ОК 7	Лісопаркове господарство	4	екзамен
ОК 8	Захист декоративних рослин	5	екзамен
ОК 9	Експлуатація СПО	5	екзамен
ОК 10	Насінництво та сортознавство квітникових рослин	5	екзамен
ОК 11	Виробнича практика	6	залік
ОК 12	Навчальні практики	2	залік
ОК 13	Підготовка та захист магістерської кваліфікаційної роботи	5	захист роботи
<b>Вибіркові компоненти ОПП</b>			
<i><b>Вільного вибору за спеціальністю</b></i>			
<i><b>Вибірковий блок 1 «Ландшафтна архітектура»</b></i>			
ВК 1.1	Дизайн ландшафту	6	екзамен
ВК 1.2	Паркознавство	6	екзамен
ВК 1.3	Концептуальне проектування СПО	6	екзамен
<i><b>Вибірковий блок 2 «Ландшафтне будівництво»</b></i>			
ВК 2.1	Вертикальне планування СПО	6	екзамен
ВК 2.2	Сади на штучних основах	6	екзамен
ВК 2.3	Фітодизайн інтер'єрів	6	екзамен
<i><b>Вибірковий блок 3 «Декоративне розсадництво»</b></i>			
ВК 3.1	Сучасні технології та нормативно-правова база декоративного розсадництва	6	екзамен
ВК 3.2	Контейнерна культура декоративних рослин	6	екзамен
ВК 3.3	Методи біотехнології в декоративному розсадництві	6	екзамен

Код н/д	Компоненти освітньої програми (навчальні дисципліни, курсові проекти (роботи), практики, кваліфікаційна робота)	Кількість кредитів	Форма підсумкового контролю
<i>Вибірковий блок 4 «Екодизайн міського середовища»</i>			
ВК 4.1	Екотехнології декоративного садівництва	6	екзамен
ВК 4.2	Організація та сервіс кантрі-рекреації	6	екзамен
ВК 4.3	Заповідне паркознавство та фітоценологія	6	екзамен
<b>Загальний обсяг обов'язкових компонентів</b>		<b>64</b>	
<b>Загальний обсяг вибірових компонентів</b>		<b>26</b>	
<b>ЗАГАЛЬНИЙ ОБСЯГ ОПП</b>		<b>90</b>	

**2.2. Структурно-логічна схема  
підготовки магістрів освітньо-професійної програми  
«Садово-паркове господарство»**

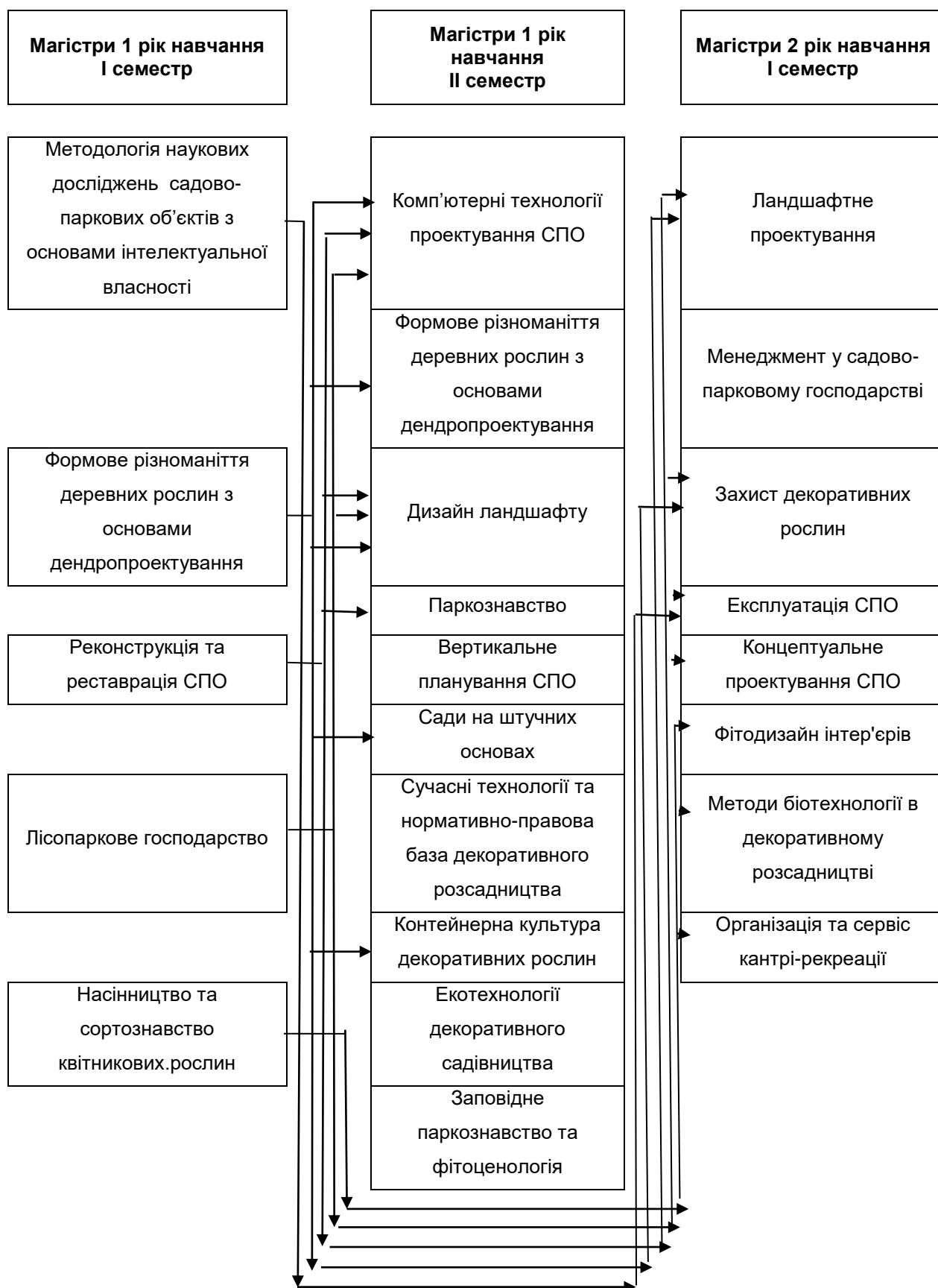

### **3. Форма атестації здобувачів вищої освіти**

Атестація випускників освітньо-професійної програми спеціальності 206 – Садово-паркове господарство проводиться у формі захисту магістерської кваліфікаційної роботи та завершується видачою документу встановленого зразка про присудження йому ступеня магістр із присвоєнням кваліфікації: магістр садово-паркового господарства.

Атестація здійснюється відкрито і публічно.



4. Матриця відповідності програмних компетентностей компонентам освітньо-професійної програми «Садово-паркове господарство»

	OK 1	OK 2	OK 3	OK 4	OK 5	OK 6	OK 7	OK 8	OK 9	OK 10	BK 1.1	BK 1.2	BK 1.3	BK 2.1	BK 2.2	BK 2.3	BK 3.1	BK 3.2	BK 3.3	BK 4.1	BK 4.2	BK 4.3	
ЗК1		+	+	+	+		+			+	+		+	+		+					+		
ЗК2			+			+	+									+					+	+	
ЗК3	+	+		+	+		+	+		+	+		+										
ЗК4							+					+											+
ЗК5			+				+		+	+													
ЗК6	+	+	+	+	+		+	+	+		+		+	+	+	+	+	+	+	+			
СК1				+			+	+	+														
СК2				+		+																	
СК3	+	+				+	+		+	+	+	+	+	+	+	+	+	+	+	+	+	+	
СК4							+	+	+														
СК5							+	+	+														+
СК6							+	+	+														
СК7							+	+	+														+
СК8						+	+	+	+			+	+	+	+	+	+	+	+	+	+	+	
СК9	+	+	+		+		+	+	+		+	+	+	+	+	+	+	+	+	+	+	+	
СК10			+			+	+	+	+		+	+	+	+	+	+	+	+	+	+	+	+	
СК11		+	+	+	+		+	+	+		+	+	+	+	+	+	+	+	+	+	+	+	
СК12	+	+	+		+		+	+	+	+				+	+	+	+	+	+	+	+	+	



**МІНІСТЕРСТВО ОСВІТИ І НАУКИ УКРАЇНИ**  
**НАЦІОНАЛЬНИЙ УНІВЕРСИТЕТ БІОРЕСУРСІВ І ПРИРОДОКОРИСТУВАННЯ УКРАЇНИ**  
**ІННІ ЛІСОВОГО І САДОВО-ПАРКОВОГО ГОСПОДАРСТВА**

**НАВЧАЛЬНИЙ ПЛАН**  
**підготовки фахівців 2023 року вступу**

Рівень вищої освіти	другий (магістерський)
Галузь знань	20 «Аграрні науки та продовольство»
Спеціальність	206 «Садово-паркове господарство»
Освітня програма	«Садово-паркове господарство»
Орієнтація освітньої програми	освітньо-професійна
Форма навчання	денна
Термін навчання (обсяг ЄКТС)	1 рік і 4 місяці (90 кредитів)
На основі	ОС «Бакалавр»
Освітній ступінь	«Магістр»
Кваліфікація	Магістр садово-паркового господарства



## II. ПЛАН ОСВІТНЬОГО ПРОЦЕСУ

№ п/п	Назва навчальної дисципліни	Загальний обсяг		Форми контролю знань за семестрами			Аудиторні заняття, год.			Практична підготовка		Розподіл тижневих годин за роками навчання та семестрами				
		годин	кредитів	Екзамен	Залік	Курсова робота (проект)	Всього	у тому числі лекції	Лабораторні заняття	Практичні заняття	у тому числі	1 р.н.	2 р.н.			
1	2	3	4	5	6	7	8	9	10	11	12	13	14	15	16	17
<b>ЦИКЛ ЗАГАЛЬНОЇ ПІДГОТОВКИ</b>																
<b>Обов'язкові компоненти ОПП</b>																
ОК 1	Комп'ютерні технології проектування СПО	150	5	2	2	2	60	30	30	30	90		30			4
ОК 2	Ландшафтне проектування	150	5	3			30	10		20	120					3
ОК 3	Менеджмент у садово-парковому господарстві	150	5	3			40	20	20		110					4
ОК 4	Методологія наукових досліджень садово-паркових об'єктів з основами інтелектуальної власності	120	4	1			45	30		15	75			3		
<b>Всього</b>		<b>570</b>	<b>19</b>	<b>4</b>	<b>0</b>	<b>1</b>	<b>175</b>	<b>90</b>	<b>20</b>	<b>65</b>	<b>395</b>	<b>0</b>	<b>30</b>	<b>3</b>	<b>4</b>	<b>7</b>
<b>Вибіркові компоненти ОПП</b>																
<b>Вільного вибору за уподобаннями студентів із переліку дисциплін</b>																
ВКУ 1	Вибір з каталогу	120	4		2		30	15		15	90					2
ВКУ 2	Вибір з каталогу	120	4		2		30	15		15	90					2
<b>Всього</b>		<b>240</b>	<b>8</b>		<b>2</b>	<b>0</b>	<b>60</b>	<b>30</b>		<b>30</b>	<b>180</b>	<b>0</b>	<b>0</b>	<b>0</b>	<b>4</b>	<b>0</b>

1	2	3	4	5	6	7	8	9	10	11	12	13	14	15	16	17
<b>ЦИКЛ СПЕЦІАЛЬНОЇ (ФАХОВОЇ) ПІДГОТОВКИ</b>																
<b>Обов'язкові компоненти ОПП</b>																
OK 5	Формове різноманіття деревних рослин з основами дендропроєктування	240	8	1,2			90	45	45		150			4	2	
OK 6	Реконструкція та реставрація СПО	150	5	1		2	60	30	30		90			4		
OK 7	Лісопаркове господарство	120	4	1			45	15		30	75			3		
OK 8	Захист декоративних рослин	150	5	3			30	20	10		120					3
OK 9	Експлуатація СПО	150	5	3			30	10		20	120					3
OK 10	Насінництво та сортознавство квітникових рослин	150	5	1			60	30		30	90		30	4		
OK 11	Виробнича практика	180	6			2										
OK 12	Навчальна практика	60	2			2										
OK 13	Підготовка і захист магістерської кваліфікаційної роботи	150	5													
<b>Всього</b>		<b>1350</b>	<b>45</b>	<b>7</b>	<b>2</b>	<b>1</b>	<b>315</b>	<b>150</b>	<b>85</b>	<b>80</b>	<b>645</b>	<b>0</b>	<b>30</b>	<b>15</b>	<b>2</b>	<b>6</b>
<b>Вибіркові компоненти ОПП</b>																
<b>Вільного вибору за спеціальністю</b>																
<i>Вибірковий блок 1 «Ландшафтна архітектура»</i>																
ВК 1.1	Дизайн ландшафту	180	6	2			60	30	30		120				4	
ВК 1.2	Паркознавство	180	6	2			60	30	30		120				4	
ВК 1.3	Концептуальне проектування СПО	180	6	3			50	20	30		130					5
<b>Всього</b>		<b>540</b>	<b>18</b>	<b>3</b>	<b>0</b>	<b>0</b>	<b>170</b>	<b>80</b>	<b>90</b>	<b>0</b>	<b>370</b>	<b>0</b>	<b>0</b>	<b>0</b>	<b>8</b>	<b>5</b>
<i>Вибірковий блок 2 «Ландшафтне будівництво»</i>																
ВК 2.1	Вертикальне планування СПО	180	6	2			60	30	30		120				4	
ВК 2.2	Сади на штучних основах	180	6	2			60	30	30		120				4	
ВК 2.3	Фітодизайн інтер'єрів	180	6	3			50	20	30		130					5
<b>Всього</b>		<b>540</b>	<b>18</b>	<b>3</b>	<b>0</b>	<b>0</b>	<b>170</b>	<b>80</b>	<b>90</b>	<b>0</b>	<b>370</b>	<b>0</b>	<b>0</b>	<b>0</b>	<b>8</b>	<b>5</b>

1	2	3	4	5	6	7	8	9	10	11	12	13	14	15	16	17
<b>Вибірковий блок 3 «Декоративне розсадництво»</b>																
ВК 3.1	Сучасні технології та нормативно-правова база декоративного розсадництва	180	6	2			60	30	30		120				4	
ВК 3.2	Контейнерна культура декоративних рослин	180	6	2			60	30	30		120				4	
ВК 3.3	Методи біотехнології в декоративному розсадництві	180	6	3			50	20	30		130					5
<b>Всього</b>		<b>540</b>	<b>18</b>	<b>3</b>	<b>0</b>	<b>0</b>	<b>170</b>	<b>80</b>	<b>90</b>	<b>0</b>	<b>370</b>	<b>0</b>	<b>0</b>	<b>0</b>	<b>8</b>	<b>5</b>
<b>Вибірковий блок 4 «Екодизайн міського середовища»</b>																
ВК 4.1	Екотехнології декоративного садівництва	180	6	2			60	30	30		120				4	
ВК 4.2	Організація та сервіс кантрі-рекреації	180	6	3			50	20	30		130					5
ВК 4.3	Заповідне паркознавство та фітоценологія	180	6	2			60	30	30		120				4	
<b>Всього</b>		<b>540</b>	<b>18</b>	<b>3</b>	<b>0</b>	<b>0</b>	<b>170</b>	<b>80</b>	<b>90</b>	<b>0</b>	<b>370</b>	<b>0</b>	<b>0</b>	<b>0</b>	<b>8</b>	<b>5</b>
<b>Загальний обсяг обов'язкових компонентів</b>																
<b>Загальний обсяг вибіркових компонентів</b>																
<b>Кількість курсових робіт (проектів)</b>																
<b>Кількість заліків</b>																
<b>Кількість екзаменів</b>																
<b>Разом за ОПП</b>																
		<b>2700</b>	<b>90</b>				<b>720</b>	<b>350</b>	<b>195</b>	<b>175</b>	<b>1560</b>	<b>360</b>	<b>60</b>	<b>18</b>	<b>18</b>	<b>18</b>

### III. СТРУКТУРА НАВЧАЛЬНОГО ПЛАНУ

Навчальні дисципліни	Години	Кредити	%
Обов'язкові компоненти ОПП	1920	64	71,1
Вибіркові компоненти ОПП	780	26	28,9
<i>Вільного вибору за уподобанням студентів</i>	240	8	12,5
<i>Вільного вибору за спеціальністю</i>	540	18	16,4
Разом за ОПП	2700	90	100

### IV. ЗВЕДЕНІ ДАНІ ПРО БЮДЖЕТ ЧАСУ, ТИЖНІ

Рік навчання	Теоретичне навчання	Екзаменаційна сесія	Практична підготовка	Підготовка магістерської кваліфікаційної роботи	Атестація здобувачів	Канікули	Всього
1	30	5	8			9	52
2	10	2		3	1		16
Разом за ОПП	40	7	8	3	1	9	68

### V. ПРАКТИЧНА ПІДГОТОВКА

№	Вид практики	Семестр	Години	Кредити	Кількість тижнів
1	Виробнича переддипломна практика	2	2	180	6
2	Навчальна практика	2	60	2	2

### VI. КУРСОВІ РОБОТИ І ПРОЄКТИ

№	Назва дисципліни	Години	Кредити	Курсова робота	Курсовий проєкт
1	Реконструкція і реставрація СПО	30	1		КП
2	Комп'ютерні технології проектування СПО	30	1		КП

### VII. АТЕСТАЦІЯ ЗДОБУВАЧІВ ВИЩОЇ ОСВІТИ

№	Складава атестації	Години	Кредити	Кількість тижнів
1	Підготовка та захист магістерської кваліфікаційної роботи	150	5	4





**МІНІСТЕРСТВО ОСВІТИ І НАУКИ УКРАЇНИ**  
**НАЦІОНАЛЬНИЙ УНІВЕРСИТЕТ БІОРЕСУРСІВ**  
**І ПРИРОДОКОРИСТУВАННЯ УКРАЇНИ**

**ЗАТВЕРДЖЕНО**

**Протокол № 10 від 26 квітня 2023 р.**  
**засідання вченої ради НУБіП України**

**Освітньо-професійна програма**  
**вводиться в дію з 1 вересня 2023 року**

**ОСВІТНЬО-ПРОФЕСІЙНА ПРОГРАМА**

**«Водні біоресурси та аквакультура»**

**підготовки здобувачів**

**другого (магістерського) рівня вищої освіти**

**за спеціальністю 207 «Водні біоресурси та аквакультура»**

**галузі знань 20 «Аграрні науки та продовольство»**

**Кваліфікація: Магістр з водних біоресурсів та аквакультури**

***Стандарт вищої освіти затверджено***  
***наказом МОН України від «18» 03.2021 р. №334***

**Київ – 2023**

## ПЕРЕДМОВА

Освітньо-професійна програма «Водні біоресурси та аквакультура» підготовки фахівців другого (магістерського) рівня вищої освіти – магістр, галузі знань – 20 «Аграрні науки та продовольство», спеціальності – 207 «Водні біоресурси та аквакультура» містить обсяг кредитів ЄКТС, необхідний для здобуття відповідного ступеня вищої освіти; перелік компетентностей випускника; нормативний зміст підготовки здобувачів вищої освіти, сформульований у термінах результатів навчання; форми атестації здобувачів вищої освіти; вимоги до наявності системи внутрішнього забезпечення якості вищої освіти.

### **Розроблено проектною групою у складі:**

1. **Рудик-Леуська Наталія Ярославівна**, кандидат біологічних наук, доцент, завідувач кафедри гідробіології та іхтіології, гарант освітньої програми;
2. **Бех Віталій Валерійович**, доктор сільськогосподарських наук, професор, завідувач кафедри аквакультури;
3. **Шевченко Петро Григорович**, кандидат біологічних наук, доцент, завідувач ННВЛ водних біоресурсів та аквакультури;
4. **Хижняк Меланія Іванівна**, кандидат сільськогосподарських наук, доцент кафедри гідробіології та іхтіології.

**1. Профіль освітньо-професійної програми  
«Водні біоресурси та аквакультура»  
зі спеціальності 207 «Водні біоресурси та аквакультура»**

<b>1 - Загальна інформація</b>	
<b>Повна назва закладу вищої освіти та структурного підрозділу</b>	Національний університет біоресурсів і природокористування України Факультет тваринництва та водних біоресурсів
<b>Ступінь вищої освіти та назва кваліфікації мовою оригіналу</b>	Магістр з водних біоресурсів та аквакультури
<b>Офіційна назва освітньої програми</b>	Освітньо-професійна програма «Водні біоресурси та аквакультура»
<b>Тип диплому та обсяг освітньої програми</b>	Диплом магістра, одиничний, обсяг освітньо-професійної програми становить 90 кредитів ЄКТС, термін навчання 1 рік і 4 місяці
<b>Наявність акредитації</b>	Акредитація галузі знань 20 «Аграрні науки та продовольство» спеціальності 207 «Водні біоресурси та аквакультура» освітньо-професійної програми «Водні біоресурси та аквакультура» освітнього ступеню «Магістр» (наказ МОН України від 08.01.2019 р. №13, сертифікат про акредитацію Серія УД № 11006796. Термін дії сертифіката до 1 липня 2024 року.)
<b>Цикл/рівень</b>	НРК України – 7 рівень, FQ -EHEA - другий цикл, EQF-LLL – 7 рівень
<b>Передумови</b>	Наявність ступеня бакалавра
<b>Мова(и) викладання</b>	Українська мова
<b>Термін дії освітньої програми</b>	Термін дії освітньо-професійної програми до 1 липня 2024 року
<b>Інтернет-адреса постійного розміщення опису освітньої програми</b>	<a href="https://nubip.edu.ua/node/1173/6">https://nubip.edu.ua/node/1173/6</a>
<b>2 - Мета освітньо-професійної програми</b>	
Надати теоретичні знання та практичні уміння і навички, достатні для успішного виконання професійних обов'язків за спеціальністю «Водні біоресурси та аквакультура» та підготовка до успішного засвоєння складніших програм для наукових дослідників.	
<b>3 - Характеристика освітньої програми</b>	
<b>Предметна область (галузь знань, спеціальність, спеціалізація (за наявності))</b>	20 «Аграрні науки та продовольство» 207 «Водні біоресурси та аквакультура»
<b>Орієнтація освітньої програми</b>	Освітньо-професійна
<b>Основний фокус освітньої програми та спеціалізації</b>	Спеціальна освіта та професійна підготовка зі спеціальності водних біоресурсів та аквакультури з можливістю набуття необхідних навиків для професійної кар'єри. <b>Ключові слова:</b> водні біоресурси, аквакультура,

	рибництво, товарна риба, рибопосадковий матеріал, популяції риб, гідробіонти, технології вирощування.
<b>Особливості освітньо-професійної програми</b>	На базі першого (бакалаврського) рівня обсяг освітньо-професійної програми становить 90 кредитів ЄКТС. Освітньо-професійна програма включає навчальну та практичну підготовку, які поглиблюють професійні навички, компетентності та знання спеціальних розділів фундаментальних та професійно-орієнтованих дисциплін і тим самим забезпечують можливість засвоєння складніших професійних програм для дослідників.
<b>4 - Придатність випускників до працевлаштування та подальшого навчання</b>	
<b>Придатність до працевлаштування</b>	Фахівець підготовлений до роботи за видом економічної діяльності згідно галузевого стандарту вищої освіти зі спеціальності «Водні біоресурси та аквакультура» та Державного класифікатора професій ДК 003:2010 та/або International Standard Classification of Occupations 2008 (ISCO-08). Вони можуть займати первинні посади: 2213.2 Фахівець з виробництва продукції аквакультури 2211.2 Іхтіолог 2211.2 Рибовод (професіонал) 2211.2 Гідробіолог 2211.2 Рибовод-дослідник 2211.2 Іхтіопатолог 2211.1 Іхтіолог-дослідник 2213.1 Дослідник аквакультури
<b>Подальше навчання</b>	Продовження навчання для здобуття третього (освітньо-наукового) рівня
<b>5 - Викладання та оцінювання</b>	
<b>Викладання та навчання</b>	Основними підходами є студентоцентроване та проблемно-орієнтоване навчання, самонавчання і навчання на основі досліджень. Викладання проводиться у вигляді лекцій, лабораторних, практичних та семінарських занять, консультацій, практики з акцентом на особистісному саморозвитку, груповій, самостійній та проектній роботі. Навчання критиці власної роботи, конструктивній критиці роботи інших, продуктивному використанню критичних зауважень з боку інших. Напрямок дослідження студент обирає протягом першого року навчання. В останній рік навчання більше часу присвячується проведенню практичної частини дослідження, написанню магістерської роботи та підготовці її презентації.
<b>Оцінювання</b>	Поточне та проміжне оцінювання: усне опитування, тестування знань та вмінь, консультації для обговорення результатів поточного та проміжного оцінювання. Підсумкове оцінювання з дисциплін: захист звітів з виробничої і переддипломної практики, заліки, письмові екзамени, семінари для обговорення результатів екзаменів проводиться відповідно до вимог

	<p>«Положення про екзамени та заліки в Національному університеті біоресурсів і природокористування України».</p> <p>Апробація результатів досліджень на наукових конференціях.</p> <p>Публікація результатів досліджень.</p> <p>Атестація здійснюється у формі атестаційного іспиту та публічного захисту кваліфікаційної роботи.</p>
<b>6 – Програмні компетентності</b>	
<b>Інтегральна компетентність</b>	Здатність розв'язувати складні задачі і проблеми дослідницького та/або інноваційного характеру у сфері водних біоресурсів та аквакультури.
<b>Загальні компетентності (ЗК)</b>	<p>ЗК01. Здатність використовувати інформаційні та комунікаційні технології.</p> <p>ЗК02. Здатність до пошуку, оброблення та аналізу інформації з різних джерел</p> <p>ЗК03. Здатність до абстрактного мислення, аналізу та синтезу.</p> <p>ЗК04. Здатність приймати обґрунтовані рішення.</p> <p>ЗК05. Прагнення до збереження навколишнього природного середовища.</p> <p>ЗК06. Здатність вчитися і оволодівати сучасними знаннями</p> <p>ЗК07. Здатність оцінювати та забезпечувати якість виконуваних робіт.</p>
<b>Спеціальні (фахові, предметні) компетентності (СК)</b>	<p>СК01. Здатність аналізувати екологічні параметри гідроекосистем природних та штучних середовищ та антропогенні впливи на нього на основі критичного осмислення проблем у галузі аграрних наук та продовольства та на межі галузей знань.</p> <p>СК02. Здатність інтегрувати знання та розв'язувати складні задачі водних біоресурсів та аквакультури у широких або мультидисциплінарних контекстах</p> <p>СК03. Забезпечувати формування та ефективно використання біопродуктивності водойм різного типу та продуктивних властивостей риб.</p> <p>СК04. Здатність визначати природну кормову базу, якість статевих продуктів риб, прогнозувати динаміку чисельності та біомаси, складати прогнози рибопродуктивності.</p> <p>СК05. Здатність будувати і досліджувати концептуальні та комп'ютерні моделі динаміки популяцій риб, водних біоресурсів та аквакультури.</p> <p>СК06. Здатність виявляти та використовувати фізіолого-біохімічні зміни, що відбуваються в організмі гідробіонтів забезпечення ефективності рибницьких технологічних процесів у водних біоресурсах та аквакультурі.</p> <p>СК07. Здатність здійснювати заходи із охорони водних біоресурсів і збереження здоров'я риб та запобігання їх масового захворювання.</p> <p>СК08. Здатність аналізувати світовий ринок продукції аквакультури та організувати державну підтримку,</p>

	<p>міжнародне співробітництво в сфері рибництва та рибальства.</p> <p>СК09. Здатність організовувати підприємницьку діяльність та забезпечувати економічну ефективність у рибницьких господарствах.</p> <p>СК10. Здатність зрозуміло і недвозначно доносити власні знання, висновки та аргументацію з проблем водних біоресурсів та аквакультури до фахівців і нефахівців, зокрема до осіб, які навчаються.</p> <p>СК11. Здатність проектувати технологічні карти та управляти виробничими процесами, що є складними та потребують нових стратегічних підходів у сфері водних біоресурсів та аквакультури.</p>
<b>7 - Програмні результати навчання</b>	
	<p>ПРН01. Мати спеціалізовані концептуальні знання, що включають сучасні наукові здобутки у сфері водних біоресурсів та аквакультури і є основою для оригінального мислення та проведення досліджень.</p> <p>ПРН02. Вільно презентувати та обговорювати усно і письмово результати досліджень та інновацій, інші питання професійної діяльності державною та іноземною мовами.</p> <p>ПРН03. Відшукувати необхідну інформацію, використовуючи різноманітні ресурси: журнали, бази даних, відкриті дані та інші ресурси, аналізувати та оцінювати цю інформацію.</p> <p>ПРН04. Приймати ефективні рішення, брати відповідальність та працювати в критичних умовах під час виконання виробничих, технологічних та наукових задач водних біоресурсів та аквакультури, аналізувати та інтегрувати альтернативи, оцінювати ризики та імовірні наслідки.</p> <p>ПРН05. Розробляти і реалізовувати наукові та прикладні проекти з проблем водних біоресурсів та аквакультури та дотичні до неї міждисциплінарні проекти з урахуванням виробничих, правових, економічних та екологічних аспектів.</p> <p>ПРН06. Застосовувати сучасні методи моделювання, цифрові технології та спеціалізоване програмне забезпечення для розв'язання виробничих, технологічних і наукових проблем у сфері біоресурсів та аквакультури.</p> <p>ПРН07. Розробляти, впроваджувати та застосовувати ефективні технологічні процеси виробництва продукції аквакультури, забезпечувати її якість.</p> <p>ПРН08. Оцінювати та забезпечувати ефективність виробництва у сфері водних біоресурсів та аквакультури з урахуванням правових, економічних та етичних обмежень.</p> <p>ПРН09. Ідентифікувати види водних біоресурсів оцінювати їх чисельність та біомасу та здійснювати прогнозування запасів та обсягів вилову об'єктів водних біоресурсів та аквакультури.</p>

<b>8 – Ресурсне забезпечення реалізації програми</b>	
<b>Кадрове забезпечення</b>	<p>Наявність у закладі вищої освіти підрозділу чи кафедри, відповідальних за підготовку здобувачів вищої освіти.</p> <p>Науково-педагогічні (педагогічні) працівники, які обслуговують спеціальність і працюють у навчальному закладі за основним місцем роботи, або за сумісництвом, які займаються вдосконаленням навчально-методичного забезпечення, науковими дослідженнями, підготовкою підручників та навчальних посібників.</p> <p>Переважає більшість науково-педагогічних працівників, залучених до реалізації освітньої складової освітньо-наукової програми мають науковий ступінь та вчене звання та є штатними співробітниками НУБіП України. Всі науково-педагогічні працівники мають підтверджений рівень наукової і професійної активності. Викладання дисциплін забезпечує 38 науково-педагогічний працівник,</p> <ul style="list-style-type: none"> <li>з них: - докторів наук, професорів – 15;</li> <li>- кандидатів наук, доцентів – 16;</li> <li>- кандидатів наук, старших викладачів – 5;</li> <li>- кандидатів наук, асистентів – 2.</li> </ul>
<b>Матеріально-технічне забезпечення</b>	<p>Використання в освітньому процесі сучасних навчально-науково-виробничих лабораторій. Лабораторії та кабінети забезпеченні оновленим обладнанням, що застосовується у навчальному процесі. Відповідно до теми, мети й завдань практичних і лабораторних занять використовується різноманітне обладнання, технічні засоби навчання (мультимедійне обладнання).</p>
<b>Інформаційне та навчально-методичне забезпечення</b>	<p>Офіційний веб-сайт <a href="https://nubip.edu.ua/">https://nubip.edu.ua/</a> містить інформацію про освітні програми, навчальну, наукову і виховну діяльність, структурні підрозділи, правила прийому, контакти.</p> <p>Всі зареєстровані у Національному університеті біоресурсів і природокористування України користувачі мають необмежений доступ до мережі Інтернет.</p> <p>Матеріали навчально-методичного забезпечення освітньо-професійної програми викладені на навчально-інформаційному порталі НУБіП України <a href="http://elearn.nubip.edu.ua">http://elearn.nubip.edu.ua</a></p>
<b>9 – Академічна мобільність</b>	
<b>Національна кредитна мобільність</b>	<p>До керівництва науковою роботою здобувачів можуть бути залучені провідні фахівці науково-дослідних інститутів та університетів України на умовах індивідуальних договорів.</p> <p>Допускається перезарахування кредитів, отриманих у інших університетах України, за умови відповідності їх набутих компетентностей.</p>
<b>Міжнародна кредитна мобільність</b>	<p>Міжнародна кредитна мобільність – в рамках договорів про наукову і академічну співпрацю з іншими закордонними закладами освіти та науковими</p>

	<p>установами.</p> <p>Факультет тваринництва та водних біоресурсів має договори про співпрацю між Національним університетом біоресурсів і природокористування України та ліцеєм LEGRA ім. Луї Пастера (Франція) м. Канурі за програмою обміну студентів та стажування викладачів.</p>
<b>Навчання іноземних здобувачів вищої освіти</b>	Навчання іноземних здобувачів вищої освіти можливе після вивчення курсу української мови.



## 2. Перелік компонент освітньо-професійної програми та їх логічна послідовність

### 2.1. Перелік компонент ОПП

Код н/д	Компоненти освітньої програми (навчальні дисципліни, курсові проекти (роботи), практики, кваліфікаційна робота)	Кількість кредитів	Форма підсумкового контролю
<b>ЦИКЛ ЗАГАЛЬНОЇ ПІДГОТОВКИ</b>			
<b>Обов'язкові компоненти ОПП</b>			
ОК 1	Інформаційні технології у рибництві	4	Іспит
ОК 2	Комунікації у рибогосподарських колективах	4	Іспит
ОК 3	Економіка рибогосподарської галузі	4	Іспит
ОК 4	Педагогіка	4	Іспит
ОК 5	Методологія та організація наукових досліджень з основами інтелектуальної власності	6	Іспит
<b>Всього</b>		<b>22</b>	
<b>Вибіркові компоненти ОПП</b>			
<b>вільного вибору за уподобаннями студентів із переліку дисциплін</b>			
ВКУ 1	Вибір з каталогу	4	Залік
ВКУ 2	Вибір з каталогу	4	Залік
<b>Всього</b>		<b>8</b>	
<b>ЦИКЛ СПЕЦІАЛЬНОЇ (ФАХОВОЇ) ПІДГОТОВКИ</b>			
<b>Обов'язкові компоненти ОПП</b>			
ОК 6	Екологічна фізіологія і біохімія гідробіонтів	4	Іспит
ОК 7	Інтенсивні технології в аквакультури	4	Іспит, курсний проект
ОК 8	Теоретичні основи рибництва	4	Іспит
ОК 9	Динаміка популяції риб	4	Іспит
ОК 10	Виробничий менеджмент у рибництві	4	Іспит
ОК 11	Практична підготовка	10	
ОК 12	Атестаційний екзамен	1	
ОК 13	Підготовка і захист кваліфікаційної магістерської роботи	9	
<b>Всього</b>		<b>40</b>	
<b>Вибіркові компоненти ОПП</b>			
<b>вільного вибору за спеціальністю</b>			
<b>(ВБ1) Вибірковий блок 1</b>			
ВК 1.1	Охорона гідробіоресурсів	4	Іспит
ВК 1.2	Технології культивування декоративних гідробіоресурсів	4	Іспит
ВК 1.3	Технології відтворення осетрових та лососевих риб	4	Іспит
ВК 1.4	Селекція об'єктів індустріальної аквакультури	4	Іспит
ВК 1.5	Наукова комунікація	4	Іспит
<b>Всього</b>		<b>20</b>	
<b>(ВБ2) Вибірковий блок 2</b>			
ВК 2.1	Біопродуктивність внутрішніх водойм	4	Іспит

Код н/д	Компоненти освітньої програми (навчальні дисципліни, курсові проекти (роботи), практики, кваліфікаційна робота)	Кількість кредитів	Форма підсумкового контролю
ВК 2.2	Біоресурси внутрішній водойм	4	Іспит
ВК 2.3	Біологія продуктивності об'єктів ставової аквакультури	4	Іспит
ВК 2.4	Технології ставової аквакультури	4	Іспит
ВК 2.5	Наукова комунікація	4	Іспит
<b>Всього</b>		<b>20</b>	
<b>(ВБЗ) Вибірковий блок 3</b>			
ВК 3.1	Оцінка екологічного стану водойм	4	Іспит
ВК 3.2	Управління продуктивністю водойм	4	Іспит
ВК 3.3	Технології індустріальної аквакультури	4	Іспит
ВК 3.4	Технології культивування додаткових об'єктів аквакультури	4	Іспит
ВК 3.5	Наукова комунікація	4	Іспит
<b>Всього</b>		<b>20</b>	
ВК 4.1	Управління використання гідробіонтів	4	Іспит
ВК 4.2	Біомоніторинг та охорона водно-болотної фауни	4	Іспит
ВК 4.3	Трофоекологія та відтворення тварин	4	Іспит
ВК 4.4	Селекція об'єктів ставової аквакультури	4	Іспит
ВК 4.5	Наукова комунікація	4	Іспит
<b>Всього</b>		<b>20</b>	
<b>Всього</b>		<b>20</b>	
<b>Загальний обсяг обов'язкових компонентів</b>		<b>62</b>	
<b>Загальний обсяг вибірових компонентів</b>		<b>28</b>	
<b>Разом за ОП</b>		<b>90</b>	

## 2.2. Структурно-логічна схема підготовки магістрів освітньо-професійної «Водні біоресурси та аквакультура»

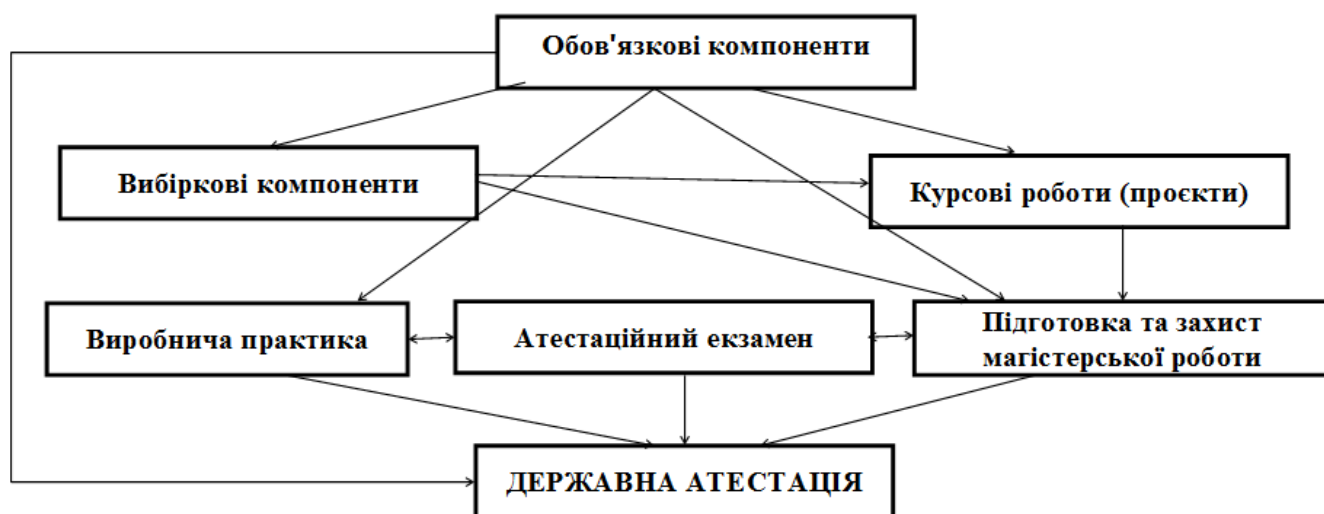

### 3. Форма атестації здобувачів вищої освіти

Атестація випускників освітньо-професійної програми «Водні біоресурси та аквакультура» спеціальності 207 «Водні біоресурси та аквакультура» здійснюється у формі атестаційного екзамену та публічного захисту (демонстрації) кваліфікаційної роботи у встановленому порядку та завершується видачею документів встановленого зразка про присудження ступеня магістра з присвоєнням кваліфікації: Магістр з водних біоресурсів та аквакультури.

Кваліфікаційна робота зі спеціальності 207 «Водні біоресурси та аквакультура» має відображати рівень професійної підготовки випускника, його здатність виконувати виробничі функції та типові завдання фахової діяльності.

Кваліфікаційна робота виконується за результатами власних теоретичних або прикладних досліджень.

Кваліфікаційна робота перед початком прилюдного захисту перевіряється на плагіат.

Захист кваліфікаційної роботи здійснюється згідно встановленого порядку відкрито і гласно, з обов'язковою наявністю презентації та рецензій.

Атестація здійснюється відкрито і публічно та завершується видачею документу встановленого зразка про присудження йому ступеня магістра із присвоєнням кваліфікації: Магістр з водних біоресурсів та аквакультури.

4. Матриця відповідності програмних компетентностей компонентам освітньої програми  
«Водні біоресурси та аквакультура»

Компетент-ності	OK 1	OK 2	OK 3	OK 4	OK 5	ВКУ 1	ВКУ 2	OK 6	OK 7	OK 8	OK 9	OK 10	OK 11	OK 12	OK 13	ВБ 1	ВБ 2	ВБ 3	ВБ 3	
ЗК 01	•	•	•	•	•				•	•	•	•	•		•		•	•	•	•
ЗК 02	•		•		•	•	•	•	•	•	•	•			•	•	•	•	•	•
ЗК 03	•	•	•	•	•	•	•	•	•		•	•				•	•	•	•	•
ЗК 04	•	•		•	•	•	•	•	•		•	•			•	•	•	•	•	•
ЗК 05		•						•		•	•				•	•	•			
ЗК 06	•	•	•	•	•	•	•	•	•	•	•	•		•	•	•	•	•	•	•
ЗК 07		•	•		•	•	•		•	•					•	•	•	•	•	•
СК 01					•			•	•	•				•	•	•	•	•	•	•
СК 02	•	•		•	•				•	•	•			•	•	•	•	•	•	•
СК 03					•						•			•	•					
СК 04	•				•						•			•	•					
СК 05	•				•						•			•	•					
СК 06					•				•					•	•	•				
СК 07		•			•				•	•	•			•	•	•	•			
СК 08		•		•								•		•	•					
СК 09			•									•			•					
СК 10		•		•	•							•			•	•	•	•	•	•
СК 11	•			•					•			•			•					•

**5. Матриця забезпечення програмних результатів навчання (ПРН) відповідними компонентами освітньо-професійної програми «Водні біоресурси та аквакультура»**

Результати навчання	OK 1	OK 2	OK 3	OK 4	OK 5	ВКУ 1	ВКУ 2	OK 6	OK 7	OK 8	OK 9	OK 10	OK 11	OK 12	OK 13	ВБ 1	ВБ 2	ВБ 3	ВБ 4	
ПРН 01	•				•			•	•	•	•	•	•	•	•	•	•	•	•	•
ПРН 02		•		•	•	•	•	•				•	•	•	•	•	•	•	•	•
ПРН 03	•	•	•			•	•		•		•				•			•	•	•
ПРН 04		•	•	•	•			•	•		•	•		•		•	•	•	•	•
ПРН 05	•		•		•			•	•		•		•	•	•	•	•	•	•	•
ПРН 06	•		•						•		•		•		•	•	•	•	•	•
ПРН 07								•	•		•		•		•					
ПРН 08			•						•		•	•	•	•	•	•			•	•
ПРН 09	•			•	•			•			•		•	•	•	•	•	•	•	•

МІНІСТЕРСТВО ОСВІТИ І НАУКИ УКРАЇНИ  
НАЦІОНАЛЬНИЙ УНІВЕРСИТЕТ БІОРЕСУРСІВ І ПРИРОДОКОРИСТУВАННЯ УКРАЇНИ  
ФАКУЛЬТЕТ ТВАРИННИЦТВА ТА ВОДНИХ БІОРЕСУРСІВ

**НАВЧАЛЬНИЙ ПЛАН  
підготовки фахівців 2023 року вступу**

Рівень вищої освіти	Другий (магістерський)
Галузь знань	20 Аграрні науки та продовольство
Спеціальність	207 Водні біоресурси та аквакультура
Освітня програма	Водні біоресурси та аквакультура
Орієнтація освітньої програми	Освітньо-професійна
Форма навчання	денна
Термін навчання (обсяг ЄКТС)	1 рік і 4 місяці (90)
На основі	ОС «Бакалавр»
Освітній ступінь	«Магістр»
Кваліфікація	магістр з водних біоресурсів та аквакультури



## II. ПЛАН ОСВІТНЬОГО ПРОЦЕСУ

№ п/п	Назва навчальної дисципліни	Загальний обсяг		Форми контролю знань			Аудиторні заняття, год.			Самостійна робота		Практична підготовка		Розподіл тижневих годин за роками навчання та семестрами		
		годин	(ІЄСТС 30 год.) кредитів	за семестрами			Всього	у тому числі			Навчальна практика	Виробнича практика	семестр			
				Екзамен	Залік	Курсова робота (проект)		Лекції	Лабораторні заняття	Практичні заняття (семінарські)			1 р.н.	2	3	
1	2	3	4	5	6	7	8	9	10	11	12	13	14	15	16	17
<b>ЦИКЛ ЗАГАЛЬНОЇ ПІДГОТОВКИ</b>																
<b>Обов'язкові компоненти ОПП</b>																
ОК 1	Інформаційні технології у рибництві	120	4	1	-	-	30	15	15	-	90	-	-	2	-	-
ОК 2	Комунікації у рибогосподарських колективах	120	4	1	-	-	30	15	-	15	90	-	-	2	-	-
ОК 3	Економіка рибогосподарської галузі	120	4	2	-	-	60	30	-	30	60	-	-	-	4	-
ОК 4	Педагогіка	120	4	1	-	-	30	15	-	15	90	-	-	2	-	-
ОК 5	Методологія та організація наукових досліджень з основами інтелектуальної власності	180	6	1	-	-	75	30	-	45	105	-	60	5	-	-
<b>Всього</b>		<b>660</b>	<b>22</b>	<b>5</b>	<b>-</b>	<b>-</b>	<b>225</b>	<b>105</b>	<b>15</b>	<b>105</b>	<b>435</b>	<b>-</b>	<b>60</b>	<b>11</b>	<b>4</b>	<b>-</b>
<b>Вибіркові компоненти ОПП</b>																
<i>Вільного вибору за уподобаннями студентів із переліку дисциплін</i>																
ВКУ 1	<i>Вибір з каталогу</i>	120	4	-	2	-	30	15	-	15	90	-	-	-	2	-
ВКУ 2	<i>Вибір з каталогу</i>	120	4	-	2	-	30	15	-	15	90	-	-	-	2	-
<b>Всього</b>		<b>240</b>	<b>8</b>	<b>-</b>	<b>2</b>	<b>-</b>	<b>60</b>	<b>30</b>	<b>-</b>	<b>30</b>	<b>180</b>	<b>-</b>	<b>-</b>	<b>-</b>	<b>4</b>	<b>-</b>
<b>ЦИКЛ СПЕЦІАЛЬНОЇ (ФАХОВОЇ) ПІДГОТОВКИ</b>																
<b>Обов'язкові компоненти ОПП</b>																
ОК 6	Екологічна фізіологія і біохімія гідробіонтів	120	4	1	-	-	60	30	30	-	90	-	60	4	-	-
ОК 7	Інтенсивні технології в аквакультурі	120	4	2	-	2	75	45	30	-	45	-	90	-	5	-
ОК 8	Теоретичні основи рибництва	120	4	1	-	-	45	15	-	30	75	-	-	3	-	-
ОК 9	Динаміка популяції риб	120	4	2	-	-	45	15	30	-	75	-	90	-	3	-
ОК 10	Виробничий менеджмент у рибництві	120	4	2	-	-	30	15	-	15	90	-	-	-	2	-
ОК 11	<b>Практична підготовка</b>	<b>300</b>	<b>10</b>													



1	2	3	4	5	6	7	8	9	10	11	12	13	14	15	16	17
ОК 12	Атестаційний екзамен	30	1													
ОК 13	Підготовка і захист магістерської кваліфікаційної роботи	270	9													
<b>Всього</b>		<b>1200</b>	<b>40</b>	<b>5</b>	<b>-</b>	<b>1</b>	<b>255</b>	<b>120</b>	<b>90</b>	<b>45</b>	<b>345</b>	<b>-</b>	<b>300</b>	<b>7</b>	<b>10</b>	<b>-</b>
<b>Вибіркові компоненти ОПП</b>																
<b>Вільного вибору за спеціальністю</b>																
<b>Вибірковий блок 1</b>																
ВК 1.1	Охорона гідробіоресурсів	120	4	3	-	-	40	20	20	-	80	-	-	-	-	4
ВК 1.2	Технології культивування декоративних гідробіоресурсів	120	4	3	-	-	40	20	20	-	80	-	-	-	-	4
ВК 1.3	Технології відтворення осетрових та лососевих риб	120	4	3	-	-	40	20	20	-	80	-	-	-	-	4
ВК 1.4	Селекція об'єктів індустріальної аквакультури	120	4	3	-	-	40	20	20	-	80	-	-	-	-	4
ВК 1.5	Наукова комунікація	120	4	3	-	-	20	10	10	-	100	-	-	-	-	2
<b>Всього</b>		<b>600</b>	<b>20</b>	<b>5</b>	<b>-</b>	<b>-</b>	<b>180</b>	<b>90</b>	<b>90</b>	<b>-</b>	<b>420</b>	<b>-</b>	<b>-</b>	<b>-</b>	<b>-</b>	<b>18</b>
<b>Вибірковий блок 2</b>																
ВК 2.1	Біопродуктивність внутрішніх водойм	120	4	3	-	-	40	20	20	-	80	-	-	-	-	4
ВК 2.2	Біоресурси внутрішній водойм	120	4	3	-	-	40	20	20	-	80	-	-	-	-	4
ВК 2.3	Біологія продуктивності об'єктів ставової аквакультури	120	4	3	-	-	40	20	20	-	80	-	-	-	-	4
ВК 2.4	Технології ставової аквакультури	120	4	3	-	-	40	20	20	-	80	-	-	-	-	4
ВК 2.5	Наукова комунікація	120	4	3	-	-	20	10	10	-	100	-	-	-	-	2
<b>Всього</b>		<b>600</b>	<b>20</b>	<b>5</b>	<b>-</b>	<b>-</b>	<b>180</b>	<b>90</b>	<b>90</b>	<b>-</b>	<b>420</b>	<b>-</b>	<b>-</b>	<b>-</b>	<b>-</b>	<b>18</b>
<b>Вибірковий блок 3</b>																
ВК 3.1	Оцінка екологічного стану водойм	120	4	3	-	-	40	20	20	-	80	-	-	-	-	4
ВК 3.2	Управління продуктивністю водойм	120	4	3	-	-	40	20	20	-	80	-	-	-	-	4
ВК 3.3	Технології індустріальної аквакультури	120	4	3	-	-	40	20	20	-	80	-	-	-	-	4
ВК 3.4	Технології культивування додаткових об'єктів аквакультури	120	4	3	-	-	40	20	20	-	80	-	-	-	-	4
ВК 3.5	Наукова комунікація	120	4	3	-	-	20	10	10	-	100	-	-	-	-	2
<b>Всього</b>		<b>600</b>	<b>20</b>	<b>5</b>	<b>-</b>	<b>-</b>	<b>180</b>	<b>90</b>	<b>90</b>	<b>-</b>	<b>420</b>	<b>-</b>	<b>-</b>	<b>-</b>	<b>-</b>	<b>18</b>
<b>Вибірковий блок 4</b>																
ВК 4.1	Управління використання гідробіонтів	120	4	3	-	-	40	20	20	-	80	-	-	-	-	4
ВК 4.2	Біомоніторинг та охорона водно-болотної фауни	120	4	3	-	-	40	20	20	-	80	-	-	-	-	4
ВК 4.3	Трофекологія та відтворення тварин	120	4	3	-	-	40	20	20	-	80	-	-	-	-	4
ВК 4.4	Селекція об'єктів ставової аквакультури	120	4	3	-	-	40	20	20	-	80	-	-	-	-	4
ВК 4.5	Наукова комунікація	120	4	3	-	-	20	10	10	-	100	-	-	-	-	2

1	2	3	4	5	6	7	8	9	10	11	12	13	14	15	16	17
Всього		600	20	5	-	-	180	90	90	-	420	-	-	-	-	18
Кількість курсових робіт (проектів)		-	-	-	-	1	-	-	-	-	-	-	-	-	-	-
Кількість заліків		-	-	-	2	-	-	-	-	-	-	-	-	-	-	-
Кількість екзаменів		-	-	15	-	-	-	-	-	-	-	-	-	-	-	-
Загальний обсяг обов'язкових компонентів		1860	62													
Загальний обсяг вибіркових компонентів		840	28													
Разом за ОПП		2700	90	15	2	1	720	345	180	195	1380	-	300	18	18	18

### III. СТРУКТУРА НАВЧАЛЬНОГО ПЛАНУ

Навчальні дисципліни	Години	Кредити	%
1. Обов'язкові компоненти ОПП	1860	62	68,9
2. Вибіркові компоненти ОПП	840	28	31,1
<i>вільного вибору за уподобаннями студентів</i>	240	8	-
<i>вільного вибору за спеціальністю</i>	600	20	-
<b>Разом за ОПП</b>	<b>2700</b>	<b>90</b>	<b>100</b>

### IV. ЗВЕДЕНІ ДАНІ ПРО БЮДЖЕТ ЧАСУ, ТИЖНІ

Рік навчання	Теоретичне навчання	Екзаменаційна сесія	Практична підготовка	Підготовка магістерської кваліфікаційної роботи	Атестація здобувачів вищої освіти	Канікули	Всього
1	30	4	10	-	-	8	52
2	10	2	-	2	2	-	16
<b>Разом за ОПП</b>	<b>40</b>	<b>6</b>	<b>10</b>	<b>2</b>	<b>2</b>	<b>8</b>	<b>68</b>

### V. ПРАКТИЧНА ПІДГОТОВКА

№	Вид практики	Семестр	Години	Кредити	Кількість тижнів
1	Виробнича практика	II	300	10	10

### VI. КУРСОВІ РОБОТИ І ПРОЕКТИ

№	Назва дисципліни	Години	Кредити	Курсова робота	Курсовий проект
1	Інтенсивні технології в аквакультури	30	1	-	II

### VII. АТЕСТАЦІЯ ЗДОБУВАЧІВ ВИЩОЇ ОСВІТИ

№	Складова атестації	Години	Кредити	Кількість тижнів
1	Атестаційний екзамен	30	1	1
2	Підготовка і захист магістерської кваліфікаційної роботи	270	9	7



**МІНІСТЕРСТВО ОСВІТИ І НАУКИ УКРАЇНИ**  
**НАЦІОНАЛЬНИЙ УНІВЕРСИТЕТ БІОРЕСУРСІВ**  
**І ПРИРОДОКОРИСТУВАННЯ УКРАЇНИ**

**ЗАТВЕРДЖЕНО**

**Протокол № 10 від 26 квітня 2023 р.**  
**засідання вченої ради НУБіП України**

**Освітньо-професійна програма**  
**вводиться в дію з 1 вересня 2023 р.**

**ОСВІТНЬО-ПРОФЕСІЙНА ПРОГРАМА**

**«Агроінженерія»**

**підготовки здобувачів**

**другого (магістерського) рівня вищої освіти**

**за спеціальністю 208 «Агроінженерія»**

**галузі знань 20 «Аграрні науки та продовольство»**

**Кваліфікація: Магістр із спеціальності «Агроінженерія»**

*Стандарт вищої освіти затверджено*  
*наказом МОН України від «10» липня 2019 р. № 965*

**Київ – 2023**

## ПЕРЕДМОВА

Освітньо-професійна програма (ОПП) «Агроінженерія» підготовки здобувачів вищої освіти другого (магістерського) рівня за спеціальністю 208 «Агроінженерія» містить обсяг кредитів ЄКТС, необхідний для здобуття відповідного ступеня вищої освіти; перелік компетентностей випускника; нормативний зміст підготовки здобувачів вищої освіти, сформульований у термінах результатів навчання; форми атестації здобувачів вищої освіти; вимоги до наявності системи внутрішнього забезпечення якості вищої освіти.

### **Розроблено проєктною групою у складі:**

1. **Братішко Вячеслав Вячеславович**, доктор технічних наук, старший науковий співробітник, професор кафедри охорони праці та біотехнічних систем у тваринництві, декан механіко-технологічного факультету (гарант освітньої програми).

2. **Михайлович Ярослав Миколайович**, кандидат технічних наук, професор, професор кафедри технічного сервісу та інженерного менеджменту ім. М.П. Момотенка.

3. **Сівак Ігор Миколайович**, кандидат технічних наук, доцент, доцент кафедри сільськогосподарських машин та системотехніки ім. П.М. Василенка, заступник декана механіко-технологічного факультету.

### **Рецензії-відгуки зовнішніх стейкхолдерів:**

1. **Адамчук Валерій Васильович**, директор Інституту механіки та автоматики агропромислового виробництва НААН, доктор технічних наук, професор, академік НААН України.

2. **Лапш Асад Авад**, генеральний директор компанії «КУН-Україна».

Освітньо-професійна програма підготовки фахівців другого (магістерського) рівня вищої освіти за спеціальністю 208 «Агроінженерія» розроблена відповідно до Закону України «Про вищу освіту», Постанови Кабінету Міністрів України від 23.11.2011 р. № 1341 «Про затвердження Національної рамки кваліфікацій» із змінами згідно з Постановою КМУ від 25 червня 2020 р. № 519, Постанови КМУ від 30.12.2015 р. № 1187 «Про затвердження Ліцензійних умов провадження освітньої діяльності закладів освіти» в редакції Постанови КМУ від 24.03.2021 р. № 365 з урахуванням останньої редакції Положення «Про освітні програми у Національному університеті біоресурсів і природокористування України», наказу НУБіП України «Про розроблення робочих навчальних планів освітніх програм ОС «Бакалавр» і «Магістр» від 15.03.2021 р. № 228, та стандарту вищої освіти, затвердженого наказом МОН України від «10» липня 2019 р. № 965.

## 1. Профіль освітньо-професійної програми «Агроінженерія» зі спеціальності 208 «Агроінженерія»

<b>1 - Загальна інформація</b>	
<b>Повна назва закладу вищої освіти та структурного підрозділу</b>	Національний університет біоресурсів і природокористування України Механіко-технологічний факультет
<b>Ступінь вищої освіти та назва кваліфікації мовою оригіналу</b>	Магістр. Магістр із спеціальності «Агроінженерія»
<b>Офіційна назва освітньої програми</b>	Агроінженерія
<b>Тип диплому та обсяг освітньої програми</b>	Диплом магістра, одиничний 90 кредитів ЄКТС, термін навчання 1 рік і 4 місяці
<b>Наявність акредитації</b>	Акредитується вперше. Сертифікат про акредитацію спеціальності НД 1193088, дійсний до 01.07.2023 р.
<b>Цикл/рівень</b>	НРК України – 7 рівень, FQ-EHEA - другий цикл, EQF-LLL – 7 рівень
<b>Передумови</b>	Умови вступу визначаються «Правилами прийому до Національного університету біоресурсів і природокористування України», затвердженими Вченою радою. Наявність базової вищої освіти
<b>Мова(и) викладання</b>	Українська, англійська
<b>Термін дії освітньої програми</b>	Термін дії освітньо-професійної програми «Агроінженерія» до 31 грудня 2024 року.
<b>Інтернет-адреса постійного розміщення опису освітньої програми</b>	<a href="https://nubip.edu.ua/node/46601">https://nubip.edu.ua/node/46601</a>
<b>2 - Мета освітньо-професійної програми</b>	
Забезпечення теоретичної і практичної підготовки фахівців, здатних розв'язувати складні задачі і проблеми у професійній і науковій діяльності стосовно розробки, дослідження і впровадження відповідних технічних, управлінських, організаційних та інших рішень, спрямованих на оптимізацію технологічних систем у галузі агропромислового виробництва.	
<b>3 - Характеристика освітньої-професійної програми</b>	
<b>Предметна область (галузь знань, спеціальність, спеціалізація (за наявності))</b>	Галузь знань 20 «Аграрні науки та продовольство» Спеціальність 208 «Агроінженерія»
<b>Орієнтація освітньої програми</b>	Освітньо-професійна
<b>Основний фокус освітньої програми та спеціалізації</b>	Спеціальна освіта в галузі 20 «Аграрні науки та продовольство» спеціальності 208 «Агроінженерія» Ключові слова: дослідження, машина, агрегат, механізм, експлуатація, діагностика, технологія, вирощування

<p><b>Особливості освітньо-професійної програми</b></p>	<p>Програма передбачає два семестри аудиторних занять (60 кредитів ЄКТС) та один семестр практичної підготовки – виробничої практики та підготовки магістерської кваліфікаційної роботи (30 кредитів ЄКТС).</p> <p>Програма передбачає спеціалізацію підготовки магістрів на базі блоків вибіркових дисциплін «Технології і техніка у рослинництві», «Технології і техніка у тваринництві» та «Оптимізація процесів, параметрів і режимів роботи техніки АПК».</p> <p>Програма передбачає залучення фахівців галузі для проведення аудиторних занять з технологічних дисциплін та проходження виробничої практики на базі підприємств АПК</p>
<p><b>4 - Придатність випускників до працевлаштування та подальшого навчання</b></p>	
<p><b>Придатність до працевлаштування</b></p>	<p>Згідно з чинною редакцією Національного класифікатора України: Класифікатор професій (ДК 003:2010) та International Standard Classification of Occupations 2008 (ISCO-08) випускник з професійною кваліфікацією «Магістр з агроінженерії» може працевлаштуватися на посади з такими професійними назвами робіт: 2145.2 «Інженер з експлуатації машино-тракторного парку», 2145.2 «Інженер з діагностування технічного стану машинно-тракторного парку», 3115 «Механік», 3152 «Інженер з технічного нагляду», 2147.2 «Інженер з технічної діагностики», 2149.2 «Інженер з транспорту», 2213.2 «Сільськогосподарський дорадник», 2213.2 «Сільськогосподарський експерт-дорадник», 2145.1 «Інженер-дослідник із механізації сільського господарства» та іншими</p>
<p><b>Подальше навчання</b></p>	<p>Магістр із спеціальності «Агроінженерія» має право продовжити навчання в аспірантурі</p>
<p><b>5 - Викладання та оцінювання</b></p>	
<p><b>Викладання та навчання</b></p>	<p>Студенто-центроване навчання, технологія проблемного і диференційованого навчання, технологія інтенсифікації та індивідуалізації навчання, технологія програмованого навчання, інформаційна технологія, технологія розвивального навчання, кредитно-трансферна система організації навчання, електронне навчання в системі Moodle, самонавчання, навчання на основі досліджень.</p> <p>Викладання проводиться у вигляді: лекцій, мультимедійних лекцій, інтерактивних лекцій, семінарів, практичних занять, лабораторних робіт, самостійного навчання на основі підручників та конспектів, консультацій з викладачами, підготовки кваліфікаційної роботи магістра (проекту)</p>
<p><b>Оцінювання</b></p>	<p>Види контролю: поточний, тематичний, періодичний, підсумковий, самоконтроль.</p> <p>Екзамени, заліки та диференційовані заліки проводяться відповідно до вимог «Положення про екзамени та заліки в Національному університеті біоресурсів і природокористування України» (2021 р).</p> <p>У НУБіП України використовується рейтингова форма контролю після закінчення логічно завершеної частини лекційних та практичних занять (модуля) з певної дисципліни. Її результати враховуються під час</p>

	<p>виставлення підсумкової оцінки.</p> <p>Рейтингове оцінювання знань студентів не скасовує традиційну систему оцінювання, а існує поряд із нею. Воно робить систему оцінювання більш гнучкою, об'єктивною і сприяє систематичній та активній самостійній роботі студентів протягом усього періоду навчання, забезпечує здорову конкуренцію між студентами у навчанні, сприяє виявленню і розвитку творчих здібностей студентів.</p> <p>Оцінювання навчальних досягнень здійснюється за 100-бальною (рейтинговою) шкалою ЕКТС (ECTS), національною 4-х бальною шкалою («відмінно», «добре», «задовільно», «незадовільно») і вербальною («зараховано», «незараховано») системами.</p> <p>Письмові екзамени із співбесідою та захистом білетів, здача звітів та захист лабораторних/практичних робіт, рефератів в якості самостійної роботи, проведення дискусій, семінарів та модулів.</p> <p>Державна атестація: захист магістерської роботи (захист перед екзаменаційною комісією, перевірка роботи на плагіат, розміщення в репозиторії навчального закладу)</p>
<b>6 – Програмні компетентності</b>	
<b>Інтегральна компетентність</b>	Здатність розв'язувати складні задачі і проблеми у галузі агропромислового виробництва та у процесі навчання, що передбачає проведення досліджень та/або здійснення інновацій та характеризується невизначеністю умов і вимог
<b>Загальні компетентності (ЗК)</b>	<p><b>ЗК 01.</b> Здатність до абстрактного мислення, аналізу та синтезу</p> <p><b>ЗК 02.</b> Здатність застосовувати знання у практичних ситуаціях.</p> <p><b>ЗК 03.</b> Знання та розуміння предметної області та розуміння аспектів професійної діяльності.</p> <p><b>ЗК 04.</b> Здатність приймати обґрунтовані рішення.</p> <p><b>ЗК 05.</b> Здатність працювати в команді.</p> <p><b>ЗК 06.</b> Здатність спілкуватися іноземною мовою.</p> <p><b>ЗК 07.</b> Навички використання інформаційних і комунікаційних технологій.</p>
<b>Спеціальні (фахові, предметні) компетентності (СК)</b>	<p><b>СК 01.</b> Здатність розв'язувати складні управлінські задачі та проблеми в сфері сільськогосподарського виробництва.</p> <p><b>СК 02.</b> Здатність здійснювати наукові та прикладні дослідження для створення нових та удосконалення існуючих технологічних систем сільськогосподарського призначення, пошуку оптимальних методів їх експлуатації. Здатність застосовувати методи теорії подібності та аналізу розмірностей, математичної статистики, теорії масового обслуговування, системного аналізу для розв'язування складних задач і проблем сільськогосподарського виробництва.</p> <p><b>СК 03.</b> Здатність використовувати сучасні методи моделювання технологічних процесів і систем для створення моделей механізованих технологічних процесів сільськогосподарського виробництва.</p> <p><b>СК 04.</b> Здатність застосовувати сучасні інформаційні та</p>



	<p>комп'ютерні технології для вирішення професійних завдань.</p> <p><b>СК 05.</b> Здатність розв'язувати задачі оптимізації і приймати ефективні рішення з питань використання машин і техніки в рослинництві, тваринництві, зберіганні, первинній обробці і транспортуванні сільськогосподарської продукції.</p> <p><b>СК 06.</b> Здатність проектувати й використовувати мехатронні системи машин і засоби механізації сільськогосподарського виробництва.</p> <p><b>СК 07.</b> Здатність проектувати, виготовляти і експлуатувати технології та технічні засоби виробництва, первинної обробки, зберігання та транспортування сільськогосподарської продукції.</p> <p><b>СК 08.</b> Здатність використовувати методи управління й планування матеріальних та пов'язаних з ними інформаційних і фінансових потоків для підвищення конкурентоспроможності підприємств.</p> <p><b>СК 09.</b> Здатність прогнозувати і забезпечувати технічну готовність сільськогосподарської техніки.</p> <p><b>СК 10.</b> Здатність організовувати процеси сільськогосподарського виробництва на принципах систем точного землеробства, ресурсозбереження, оптимального природокористування та охорони природи; використовувати сільськогосподарські машини та енергетичні засоби, що адаптовані до використання у системі точного землеробства.</p> <p><b>СК 11.</b> Здатність до отримання і аналізу інформації щодо тенденцій розвитку аграрних наук, технологій і техніки в сільськогосподарському виробництві.</p> <p><b>СК 12.</b> Здатність використовувати сучасні принципи, стандарти та методи управління якістю, забезпечувати конкурентоспроможність технологій і машин у виробництві сільськогосподарських культур.</p> <p><b>СК 13.</b> Здатність використовувати нормативно-законодавчу базу з метою правового захисту об'єктів інтелектуальної власності, які розробляються та знаходяться в господарському обігу.</p> <p><b>СК 14.</b> Здатність гарантувати екологічну безпеку у сільськогосподарському виробництві.</p> <p><b>СК 15.</b> Здатність комплексно впроваджувати організаційно-управлінські і технічні заходи зі створення безпечних умов праці в АПК.</p> <p><b>СК 16.</b> Здатність застосовувати форми і методи економічного управління технологічними системами на основі аналізу показників ефективності функціонування технологічних процесів</p>
<b>7 - Програмні результати навчання</b>	
	<p><b>ПРН 01.</b> Володіти комплексом необхідних гуманітарних, природничо-наукових та професійних знань, достатніх для досягнення інших результатів навчання, визначених освітньою програмою.</p> <p><b>ПРН 02.</b> Розробляти енергоощадні, екологічно безпечні технології виробництва, первинної обробки і зберігання</p>

сільськогосподарської продукції.

**ПРН 03.** Знати, розуміти і застосовувати норми законодавства, що стосуються професійної діяльності.

**ПРН 04.** Викладати у закладах вищої освіти та розробляти методичне забезпечення спеціальних дисциплін, що стосуються агроінженерії.

**ПРН 05.** Приймати обґрунтовані управлінські рішення для забезпечення прибутковості підприємства.

**ПРН 06.** Приймати ефективні рішення стосовно форм і методів управління інженерними системами в АПК.

**ПРН 07.** Планувати наукові та прикладні дослідження, обґрунтовувати вибір методології і конкретних методів дослідження.

**ПРН 08.** Створювати фізичні, математичні, комп'ютерні моделі для вирішування дослідницьких, проектувальних, організаційних, управлінських і технологічних задач.

**ПРН 09.** Застосовувати спеціалізоване програмне забезпечення та сучасні інформаційні технології для вирішення професійних завдань.

**ПРН 10.** Приймати ефективні рішення щодо складу та експлуатації комплексів машин.

**ПРН 11.** Застосовувати методи мехатроніки для автоматизації в АПК.

**ПРН 12.** Проектувати конкурентоспроможні технології та обладнання для виробництва сільськогосподарської продукції відповідно до вимог споживачів та законодавства.

**ПРН 13.** Здійснювати ефективне управління та оптимізацію матеріальних потоків.

**ПРН 14.** Забезпечувати роботоздатність і справність машин.

**ПРН 15.** Впроваджувати системи точного землеробства, машини і засоби механізації та вибирати режими роботи машинно-тракторних агрегатів для механізації технологічних процесів у рослинництві.

**ПРН 16.** Створювати і оптимізувати інноваційні техніко-технологічні системи в рослинництві, тваринництві, зберіганні продукції і технічному сервісі.

**ПРН 17.** Здійснювати управління якістю в аграрній сфері, обґрунтовувати показники якості сільськогосподарської продукції, техніки та обладнання.

**ПРН 18.** Застосовувати багатокритеріальні моделі прийняття рішень у детермінованих умовах та в умовах невизначеності під час вирішення професійних завдань.

**ПРН 19.** Забезпечувати охорону інтелектуальної власності.

**ПРН 20.** Розробляти і реалізувати ресурсоощадні та природоохоронні технології у сфері діяльності підприємств АПК.

**ПРН 21.** Розробляти заходи з охорони праці в сфері сільськогосподарського виробництва відповідно до чинного законодавства.

<b>Кадрове забезпечення</b>	<p>Всього науково-педагогічних працівників – 19, у тому числі:  - доктори наук, професори – 8,  - кандидати наук, доценти – 11</p>
<b>Матеріально-технічне забезпечення</b>	<p>Навчально-лабораторна база структурних підрозділів механіко-технологічного факультету дозволяє організовувати та проводити заняття з усіх навчальних дисциплін на задовільному рівні. Для проведення лекційних занять використовуються мультимедійні проектори, навчальні лабораторії обладнані необхідними приладами та інструментами. Для забезпечення навчального процесу, на основі укладених договорів про співпрацю, обладнано лабораторії сучасної техніки компанії «KUNN», «Amazone», лабораторію тракторів компанії «JOHN DEERE», лабораторію машин для догляду за посівами та підживлення рослин компанії «HARDI», лабораторію посівної техніки компанії «ELVORTI», лабораторію доїння корів з обладнанням компанії «DeLaval» (всього 25 навчальних, навчально-наукових лабораторій, центрів, у тому числі 2 на базі ВП НУБіП України «Агрономічна дослідна станція»). Для проведення інформаційного пошуку та підготовки робіт наявні комп'ютерні класи зі спеціалізованим програмним забезпеченням та відкритим доступом до Інтернет-мереж і наукометричних баз даних</p>
<b>Інформаційне та навчально-методичне забезпечення</b>	<p>Офіційний веб-сайт <a href="https://nubip.edu.ua">https://nubip.edu.ua</a> містить інформацію про освітні програми, навчальну, наукову і виховну діяльність, структурні підрозділи, правила прийому, контакти. Всі зареєстровані в університеті користувачі мають доступ до мережі Інтернет. Матеріали навчально-методичного забезпечення освітньо-професійної програми викладені в розділах «Освітні програми» <a href="https://nubip.edu.ua/node/46601">https://nubip.edu.ua/node/46601</a> та «Положення» <a href="https://nubip.edu.ua/node/12654">https://nubip.edu.ua/node/12654</a> сайту Університету. Бібліотечний фонд багатогалузевий, нараховує понад один мільйон примірників вітчизняної та зарубіжної літератури, у т.ч. рідкісних видань, спеціальних видів науково-технічної літератури, авторефератів дисертацій (з 1950 р.), дисертацій (з 1946 р.), більше 500 найменувань журналів та більше 50 назв газет. Фонд комплектується матеріалами з сільського та лісового господарства, економіки, техніки та суміжних наук. Бібліотечне обслуговування читачів проводиться на 8 абонементів, у 7 читальних залах на 527 місць, з яких: 4 галузеві, 1 універсальний та 1 спеціалізований читальний зал для викладачів, аспірантів та магістрів (Reference Room); МБА; каталоги, в т.ч. електронний (понад 206292 одиниць записів); бібліографічні картотеки (з 1954 р.); фонд довідкових і бібліографічних видань. Читальні зали бібліотеки та навчальні корпуси забезпечені бездротовим доступом до мережі Інтернет. Всі ресурси бібліотеки доступні через сайт університету: <a href="https://nubip.edu.ua">https://nubip.edu.ua</a>. Цифрова бібліотека НУБіП України (<a href="http://dglip.nubip.edu.ua/">http://dglip.nubip.edu.ua/</a>) доступна з мережі Інтернет та містить понад 4150 повнотекстових документи, серед них:</p>

	<p>2857 навчальних та наукових видань, 447 авторефератів дисертацій, 634 наукові журнали та збірники видань, 183 оцифрованих рідкісних та цінних видань з фондів бібліотеки (1795-1932 рр.). Важливим електронним ресурсом також є електронна бібліотека (з локальної мережі університету), де є понад 6500 повнотекстових документів (підручників, навчальних посібників, монографій, методичних рекомендацій). В НУБіП України з локальної мережі університету відкрито доступ до наукометричних баз даних Scopus та Web of Science. Матеріали навчально-методичного забезпечення освітньо-професійної програми викладені на навчально-інформаційному порталі НУБіП України <a href="http://elearn.nubip.edu.ua">http://elearn.nubip.edu.ua</a></p>
<b>9 – Академічна мобільність</b>	
<b>Національна кредитна мобільність</b>	<p>На основі двосторонніх договорів між НУБіП України та закладами вищої освіти України</p>
<b>Міжнародна кредитна мобільність</b>	<p>У 2023 році Університет став партнером альянсів EUgreen та UNIGreen, які об'єднують 18 європейських університетів наук про життя та реалізують програми міжнародної академічної мобільності. У попередні роки університет уклав Міжінституційні угоди на реалізацію академічної мобільності із 20 європейськими університетами: Латвійським сільськогосподарським університетом; Університетом екології та менеджменту в Варшаві, Польща; Варшавським університетом наук про життя, Польща; Університетом Александраса Стульгінскіса, Литва; Університетом Агрісуп, Діжон, Франція; Університетом Фоджа, Італія; Університетом Дікле, Туреччина; Технічним університетом Зволєн, Словаччина; Вроцлавським університетом наук про життя, Польща; Вищою школою сільського господарства м Лілль, Франція; Університетом короля Міхаїла I, Тімішоара, Румунія; Університетом прикладних наук Хохенхайм, Німеччина; Норвезьким університетом наук про життя; Шведським університетом сільськогосподарських наук, UPSALA; Університетом Ллейда, Іспанія; Університетом прикладних наук Вайєнштефан-Гріздорф, Німеччина; Загребським університетом, Хорватія; Неапольським Університетом Федеріка II, Італія; Університетом м. Тарту, Естонія; Словацьким аграрним університетом, м. Нітра</p>
<b>Навчання іноземних здобувачів вищої освіти</b>	<p>Навчання іноземних здобувачів вищої освіти проводиться на загальних умовах з додатковою мовною підготовкою</p>

## 2. Перелік компонент освітньо-професійної програми «Агроінженерія» та їх логічна послідовність

### 2.1. Перелік компонент ОПП

Код н/д	Компоненти освітньої програми (навчальні дисципліни, курсові проєкти (роботи), практики, кваліфікаційна робота)	Кількість кредитів	Форма підсумкового контролю
<b>ЦИКЛ ЗАГАЛЬНОЇ ПІДГОТОВКИ</b>			
<b>Обов'язкові компоненти ОПП</b>			
ОК 01	Законодавство і право в АПК	4	екзамен
ОК 02	Основи наукових досліджень та інтелектуальної власності	4	екзамен
ОК 03	Аграрна політика	5	екзамен
ОК 04	Ділова іноземна мова	5	екзамен
ОК 05	Економіка технологічних систем	4	екзамен
<b>Всього</b>		<b>22</b>	
<b>Вибіркові компоненти ОПП</b>			
<i>Вільного вибору за уподобаннями студентів із переліку дисциплін</i>			
ВКУ 1	<i>Вибір з каталогу</i>	4	залік
ВКУ 2	<i>Вибір з каталогу</i>	4	залік
<b>Всього</b>		<b>8</b>	
<b>ЦИКЛ СПЕЦІАЛЬНОЇ (ФАХОВОЇ) ПІДГОТОВКИ</b>			
<b>Обов'язкові компоненти ОПП</b>			
ОК 06	Мехатронні системи	5	екзамен
ОК 07	Система точного землеробства	5	екзамен
ОК 08	Охорона праці в агроінженерії	4	екзамен
ОК 09	Практична підготовка (виробнича практика)	21	залік
ОК 10	Підготовка і захист магістерської кваліфікаційної роботи	9	
<b>Всього</b>		<b>44</b>	
<b>Вибіркові компоненти ОПП</b>			
<i>Вільного вибору за спеціальністю</i>			
<i>Вибірковий блок 1 «Технології і техніка у рослинництві»</i>			
ВК 1.1	Проектування і розрахунок технологічних систем у рослинництві	4	екзамен
ВК 1.2	Інноваційні інженерні технології	4	екзамен
ВК 1.3	Проектування технологічних процесів у рослинництві	4	екзамен
ВК 1.4	Управління технологічними процесами у рослинництві	4	екзамен
<b>Всього</b>		<b>16</b>	
<i>Вибірковий блок 2 «Технології і техніка у тваринництві»</i>			
ВК 2.1	Проектування і розрахунок технологічних систем у тваринництві	4	екзамен
ВК 2.2	Екологічна безпека технологічних процесів	4	екзамен
ВК 2.3	Проектування технологічних процесів у тваринництві	4	екзамен
ВК 2.4	Управління технологічними процесами у тваринництві	4	екзамен
<b>Всього</b>		<b>16</b>	
<i>Вибірковий блок 3 «Оптимізація параметрів, процесів і режимів роботи техніки АПК»</i>			
ВК 3.1	Моделювання робочих процесів машин	4	екзамен
ВК 3.2	Логістика у механізації сільського господарства	4	екзамен
ВК 3.3	Проектування режимів роботи процесів і техніки АПК	4	екзамен
ВК 3.4	Випробування сільськогосподарської техніки	4	екзамен
<b>Всього</b>		<b>16</b>	
<b>Загальний обсяг обов'язкових компонентів</b>			<b>66</b>
<b>Загальний обсяг вибірових компонентів</b>			<b>24</b>
<b>Разом за ОПП</b>			<b>90</b>

## 2.2. Структурно-логічна схема підготовки магістрів освітньо-професійної програми «Агроінженерія»

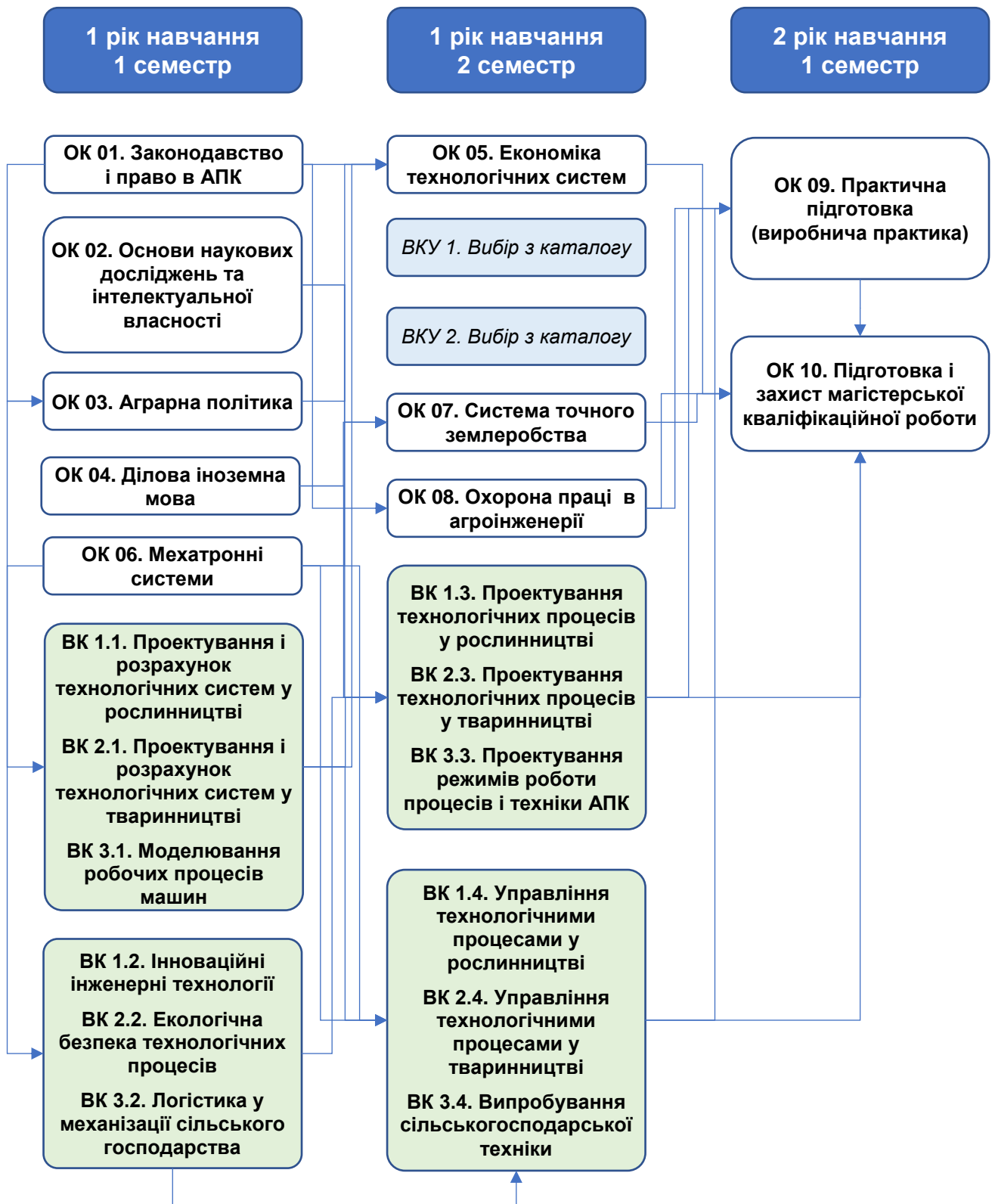

### **3. Форма атестації здобувачів вищої освіти**

Атестація випускників освітньо-професійної програми «Агроінженерія» спеціальності 208 «Агроінженерія» проводиться у формі публічного захисту магістерської кваліфікаційної роботи та завершується видачею документу встановленого зразка про присудження ступеня «Магістр» із присвоєнням кваліфікації: «Магістр із спеціальності «Агроінженерія».

Атестація здійснюється відкрито і публічно.

4. Матриця відповідності програмних компетентностей компонентам освітньо-професійної програми «Агроінженерія»

Компете нтності	OK 01	OK 02	OK 03	OK 04	OK 05	OK 06	OK 07	OK 08	OK 09	OK 10	BK 1.1	BK 1.2	BK 1.3	BK 1.4	BK 2.1	BK 2.2	BK 2.3	BK 2.4	BK 3.1	BK 3.2	BK 3.3	BK 3.4
3К 01		+			+	+	+		+	+	+	+			+	+				+		
3К 02	+	+	+			+				+			+									
3К 03	+	+	+					+	+	+	+	+	+	+	+	+	+	+	+	+		
3К 04	+	+			+		+			+	+	+	+		+	+	+			+		
3К 05	+					+			+	+			+	+								
3К 06				+						+												
3К 07		+	+	+		+				+	+	+		+	+	+		+				
СК 01	+	+	+	+		+		+		+	+	+	+		+	+			+			
СК 02	+	+	+			+			+	+	+	+			+	+				+		
СК 03		+	+		+	+	+			+	+				+						+	
СК 04		+			+	+				+	+				+							
СК 05		+			+	+				+	+				+							
СК 06						+				+	+				+							
СК 07		+				+				+	+	+			+					+		
СК 08			+	+	+		+			+			+	+								
СК 09		+								+			+									
СК 10						+				+	+		+									
СК 11	+	+		+	+					+	+		+									
СК 12	+	+	+				+			+	+		+									
СК 13	+		+				+			+	+		+									
СК 14	+						+			+	+		+									
СК 15										+			+									
СК 16	+		+		+			+	+	+	+		+	+	+			+	+	+		+



**5. Матриця забезпечення програмних результатів навчання (ПРН) відповідними компонентами освітньо-професійної програми «Агроінженерія»**

Результати навчання	OK 01	OK 02	OK 03	OK 04	OK 05	OK 06	OK 07	OK 08	OK 09	OK 10	BK 1.1	BK 1.2	BK 1.3	BK 1.4	BK 2.1	BK 2.2	BK 2.3	BK 2.4	BK 3.1	BK 3.2	BK 3.3	BK 3.4
ПРН 01	+		+	+	+	+	+	+	+	+	+				+						+	
ПРН 02		+			+	+				+	+				+	+						
ПРН 03	+		+		+			+		+	+				+							
ПРН 04	+	+		+		+			+	+												
ПРН 05	+		+		+			+	+	+				+				+				
ПРН 06	+		+		+	+	+	+	+	+	+			+	+			+	+			
ПРН 07		+			+	+	+			+	+			+				+	+			
ПРН 08		+			+	+				+	+			+				+	+			
ПРН 09		+			+	+				+	+			+				+	+			
ПРН 10		+			+	+	+		+	+		+			+				+	+		
ПРН 11		+			+	+				+	+				+				+	+		
ПРН 12					+	+	+			+	+			+	+			+	+			+
ПРН 13	+		+		+	+				+	+			+	+			+	+			+
ПРН 14					+	+			+	+				+	+			+	+			+
ПРН 15					+	+	+			+				+	+			+	+			+
ПРН 16					+	+	+			+				+	+			+	+			+
ПРН 17	+		+		+	+		+		+		+				+						
ПРН 18		+			+	+				+		+										
ПРН 19		+	+		+	+				+												
ПРН 20			+		+	+	+			+												
ПРН 21			+		+	+	+			+												

## НАВЧАЛЬНИЙ ПЛАН підготовки фахівців 2023 року вступу

Рівень вищої освіти	другий (магістерський)
Галузь знань	20 «Аграрні науки та продовольство»
Спеціальність	208 «Агроінженерія»
Освітня програма	Агроінженерія
Орієнтація освітньої програми	освітньо-професійна
Форма навчання	денна
Термін навчання (обсяг кредитів ЄКТС) На основі	1 рік і 4 місяці (90) ОС «Бакалавр»
Освітній ступінь	магістр
Кваліфікація	магістр із спеціальності «Агроінженерія»

**I. ГРАФІК ОСВІТНЬОГО ПРОЦЕСУ**  
**підготовки фахівців другого (магістерського) рівня вищої освіти 2023 року вступу**  
**спеціальності 208 «Агроінженерія»,**  
**освітньо-професійної програми «Агроінженерія»**

2023 рік												2024 рік											
Рік навчання		Вересень	Жовтень	30	Листопад	27	Грудень	Січень	29	Лютий	26	Березень	Квітень	29	Травень	27	Червень	Липень	29	Серпень			
I																							
<b>2023 рік</b>												<b>2024 рік</b>											
Рік навчання		Вересень	30	Жовтень	28	Листопад	Грудень	30	Січень	29	Лютий	26	Березень	Квітень	29	Травень	27	Червень	Липень	29	Серпень		
II		X	X	X	X	X	X	X	X	X	X	X	X	X	X	X	X	X	X	X	X		
		1	2	3	4	5	6	7	8	9	10	11	12	13	14	15	16	17	18	19	20		
		9	16	23	30	6	13	20	27	3	10	17	24	31	7	14	21	28	4	11	18		
		2	9	16	23	X	4	11	18	25	2	9	16	23	XII	4	11	18	25	2	9		
		4	11	18	25	4	11	18	25	4	11	18	25	4	11	18	25	4	11	18	25		
		7	14	21	28	X	5	12	19	26	XI	9	16	23	30	7	14	21	28	5	12		
		1	2	3	4	5	6	7	8	9	10	11	12	13	14	15	16	17	18	19	20		
		9	16	23	30	7	14	21	28	XI	9	16	23	30	7	14	21	28	9	16	23		
		4	11	18	25	4	11	18	25	4	11	18	25	4	11	18	25	4	11	18	25		
		2	9	16	23	X	4	11	18	25	2	9	16	23	XII	4	11	18	25	2	9		
		4	11	18	25	4	11	18	25	4	11	18	25	4	11	18	25	4	11	18	25		
		7	14	21	28	X	5	12	19	26	XI	9	16	23	30	7	14	21	28	9	16		
		1	2	3	4	5	6	7	8	9	10	11	12	13	14	15	16	17	18	19	20		
		9	16	23	30	7	14	21	28	XI	9	16	23	30	7	14	21	28	9	16	23		
		4	11	18	25	4	11	18	25	4	11	18	25	4	11	18	25	4	11	18	25		
		2	9	16	23	X	4	11	18	25	2	9	16	23	XII	4	11	18	25	2	9		
		4	11	18	25	4	11	18	25	4	11	18	25	4	11	18	25	4	11	18	25		
		7	14	21	28	X	5	12	19	26	XI	9	16	23	30	7	14	21	28	9	16		
		1	2	3	4	5	6	7	8	9	10	11	12	13	14	15	16	17	18	19	20		
		9	16	23	30	7	14	21	28	XI	9	16	23	30	7	14	21	28	9	16	23		
		4	11	18	25	4	11	18	25	4	11	18	25	4	11	18	25	4	11	18	25		
		2	9	16	23	X	4	11	18	25	2	9	16	23	XII	4	11	18	25	2	9		
		4	11	18	25	4	11	18	25	4	11	18	25	4	11	18	25	4	11	18	25		
		7	14	21	28	X	5	12	19	26	XI	9	16	23	30	7	14	21	28	9	16		
		1	2	3	4	5	6	7	8	9	10	11	12	13	14	15	16	17	18	19	20		
		9	16	23	30	7	14	21	28	XI	9	16	23	30	7	14	21	28	9	16	23		
		4	11	18	25	4	11	18	25	4	11	18	25	4	11	18	25	4	11	18	25		
		2	9	16	23	X	4	11	18	25	2	9	16	23	XII	4	11	18	25	2	9		
		4	11	18	25	4	11	18	25	4	11	18	25	4	11	18	25	4	11	18	25		
		7	14	21	28	X	5	12	19	26	XI	9	16	23	30	7	14	21	28	9	16		
		1	2	3	4	5	6	7	8	9	10	11	12	13	14	15	16	17	18	19	20		
		9	16	23	30	7	14	21	28	XI	9	16	23	30	7	14	21	28	9	16	23		
		4	11	18	25	4	11	18	25	4	11	18	25	4	11	18	25	4	11	18	25		
		2	9	16	23	X	4	11	18	25	2	9	16	23	XII	4	11	18	25	2	9		
		4	11	18	25	4	11	18	25	4	11	18	25	4	11	18	25	4	11	18	25		
		7	14	21	28	X	5	12	19	26	XI	9	16	23	30	7	14	21	28	9	16		
		1	2	3	4	5	6	7	8	9	10	11	12	13	14	15	16	17	18	19	20		
		9	16	23	30	7	14	21	28	XI	9	16	23	30	7	14	21	28	9	16	23		
		4	11	18	25	4	11	18	25	4	11	18	25	4	11	18	25	4	11	18	25		
		2	9	16	23	X	4	11	18	25	2	9	16	23	XII	4	11	18	25	2	9		
		4	11	18	25	4	11	18	25	4	11	18	25	4	11	18	25	4	11	18	25		
		7	14	21	28	X	5	12	19	26	XI	9	16	23	30	7	14	21	28	9	16		
		1	2	3	4	5	6	7	8	9	10	11	12	13	14	15	16	17	18	19	20		
		9	16	23	30	7	14	21	28	XI	9	16	23	30	7	14	21	28	9	16	23		
		4	11	18	25	4	11	18	25	4	11	18	25	4	11	18	25	4	11	18	25		
		2	9	16	23	X	4	11	18	25	2	9	16	23	XII	4	11	18	25	2	9		
		4	11	18	25	4	11	18	25	4	11	18	25	4	11	18	25	4	11	18	25		
		7	14	21	28	X	5	12	19	26	XI	9	16	23	30	7	14	21	28	9	16		
		1	2	3	4	5	6	7	8	9	10	11	12	13	14	15	16	17	18	19	20		
		9	16	23	30	7	14	21	28	XI	9	16	23	30	7	14	21	28	9	16	23		
		4	11	18	25	4	11	18	25	4	11	18	25	4	11	18	25	4	11	18	25		
		2	9	16	23	X	4	11	18	25	2	9	16	23	XII	4	11	18	25	2	9		
		4	11	18	25	4	11	18	25	4	11	18	25	4	11	18	25	4	11	18	25		
		7	14	21	28	X	5	12	19	26	XI	9	16	23	30	7	14	21	28	9	16		
		1	2	3	4	5	6	7	8	9	10	11	12	13	14	15	16	17	18	19	20		
		9	16	23	30	7	14	21	28	XI	9	16	23	30	7	14	21	28	9	16	23		
		4	11	18	25	4	11	18	25	4	11	18	25	4	11	18	25	4	11	18	25		
		2	9	16	23	X	4	11	18	25	2	9	16	23	XII	4	11	18	25	2	9		
		4	11	18	25	4	11	18	25	4	11	18	25	4	11	18	25	4	11	18	25		
		7	14	21	28	X	5	12	19	26	XI	9	16	23	30	7	14	21	28	9	16		
		1	2	3	4	5	6	7	8	9	10	11	12	13	14	15	16	17	18	19	20		
		9	16	23	30	7	14	21	28	XI	9	16	23	30	7	14	21	28	9	16	23		
		4	11	18	25	4	11	18	25	4	11	18	25	4	11	18	25	4	11	18	25		
		2	9	16	23	X	4	11	18	25	2	9	16	23	XII	4	11	18	25	2	9		
		4	11	18	25	4	11	18	25	4	11	18	25	4	11	18	25	4	11	18	25		
		7	14	21	28	X	5	12	19	26	XI	9	16	23	30	7	14	21	28	9	16		
		1	2	3	4	5	6	7	8	9	10	11	12	13	14	15	16	17	18	19	20		
		9	16	23	30	7	14	21	28	XI	9	16	23	30	7	14	21	28	9	16	23		
		4	11	18	25	4	11	18	25	4	11												

## II. ПЛАН ОСВІТНЬОГО ПРОЦЕСУ

№ з/п	Назва навчальної дисципліни	Загальний обсяг		Форми контролю знань			Аудиторні заняття, год.			Практична підготовка		Розподіл тижневих годин за роками навчання та семестрами				
		годин	(1 ЕКТС = 30 год.)	за семестрами			Всього	у тому числі			Навчальна практика		Виробнича практика			
				Екзамен	Залік	курс. робота (проект)		Лекції	Лабораторні заняття	Практичні заняття						
														1 р.н.	2 р.н.	3
15	15	10	15	15	15	15	15	15	15	15	15					
<b>1</b>	<b>2</b>	<b>3</b>	<b>4</b>	<b>5</b>	<b>6</b>	<b>7</b>	<b>8</b>	<b>9</b>	<b>10</b>	<b>11</b>	<b>12</b>	<b>13</b>	<b>14</b>	<b>15</b>	<b>16</b>	<b>17</b>
<b>ЦИКЛ ЗАГАЛЬНОЇ ПІДГОТОВКИ</b>																
<b>Обов'язкові компоненти ОПП</b>																
OK 01	Законодавство і право в АПК	120	4	1			30	15		15	90			2		
OK 02	Основи наукових досліджень та інтелектуальної власності	120	4	1			60	30		30	60		330	4		
OK 03	Аграрна політика	150	5	1			60	30		30	90			4		
OK 04	Ділова іноземна мова	150	5	1			30			30	120			2		
OK 05	Економіка технологічних систем	120	4	2			60	30		30	60			4		
<b>Всього</b>		<b>660</b>	<b>22</b>	<b>5</b>			<b>240</b>	<b>105</b>		<b>135</b>	<b>420</b>			<b>12</b>	<b>4</b>	
<b>Вибіркові компоненти ОПП</b>																
<b>вільного вибору за уподобаннями студентів із переліку дисциплін</b>																
ВКУ 1	Вибір з каталогу	120	4		2		30	15		15	90			2		
ВКУ 2	Вибір з каталогу	120	4		2		30	15		15	90			2		
<b>Всього</b>		<b>240</b>	<b>8</b>		<b>2</b>		<b>60</b>	<b>30</b>		<b>30</b>	<b>180</b>			<b>4</b>		
<b>ЦИКЛ СПЕЦІАЛЬНОЇ (ФАХОВОЇ) ПІДГОТОВКИ</b>																
<b>Обов'язкові компоненти ОПП</b>																
OK 06	Мехатронні системи	150	5	1			60	30	30		90		150	4		
OK 07	Система точного землеробства	150	5	2			60	30	30		90		150	4		
OK 08	Охорона праці в агроінженерії	120	4	2			60	30	30		60			4		
OK 09	Практична підготовка (виробнича практика)	630	21		2,3								630			
OK 10	Підготовка і захист магістерської кваліфікаційної роботи	270	9													
<b>Всього</b>		<b>1320</b>	<b>44</b>	<b>3</b>	<b>1</b>		<b>180</b>	<b>90</b>	<b>90</b>		<b>240</b>			<b>4</b>	<b>8</b>	

1	2	3	4	5	6	7	8	9	10	11	12	13	14	15	16	17
<b>Вибіркові компоненти ОПП</b>																
<b>Вільного вибору за спеціальністю</b>																
<i>Вибірковий блок 1 «Технології і техніка у рослинництві»</i>																
ВК 1.1	Проектування і розрахунок технологічних систем у рослинництві	120	4	1			60	30			30	60			4	
ВК 1.2	Інноваційні інженерні технології	120	4	1			60	30			30	60			4	
ВК 1.3	Проектування технологічних процесів у рослинництві	120	4	2			60	30			30	60			4	
ВК 1.4	Управління технологічними процесами у рослинництві	120	4	2			60	30			30	60			4	
<b>Всього</b>		<b>480</b>	<b>16</b>	<b>4</b>			<b>240</b>	<b>120</b>			<b>120</b>	<b>330</b>			<b>8</b>	<b>8</b>
<i>Вибірковий блок 2 «Технології і техніка у тваринництві»</i>																
ВК 2.1	Проектування і розрахунок технологічних систем у тваринництві	120	4	1			60	30			30	60			4	
ВК 2.2	Екологічна безпека технологічних процесів	120	4	1			60	30	30			60			4	
ВК 2.3	Проектування технологічних процесів у тваринництві	120	4	2			60	30			30	60			4	
ВК 2.4	Управління технологічними процесами у тваринництві	120	4	2			60	30			30	60			4	
<b>Всього</b>		<b>480</b>	<b>16</b>	<b>4</b>			<b>240</b>	<b>120</b>	<b>30</b>		<b>90</b>	<b>240</b>			<b>8</b>	<b>8</b>
<i>Вибірковий блок 3 «Оптимізація процесів, параметрів і режимів роботи техніки АПК»</i>																
ВК 3.1	Моделювання робочих процесів машин	120	4	1			60	30			30	60			4	
ВК 3.2	Логістика у механізації сільськогосподарства	120	4	1			60	30			30	60			4	
ВК 3.3	Проектування режимів роботи процесів і техніки АПК	120	4	2			60	30			30	60			4	
ВК 3.4	Випробування сільськогосподарської техніки	120	4	2			60	30			30	60			4	
<b>Всього</b>		<b>480</b>	<b>16</b>	<b>4</b>			<b>240</b>	<b>120</b>	<b>30</b>		<b>90</b>	<b>300</b>			<b>8</b>	<b>8</b>
<b>Кількість курсових робіт</b>																
<b>Кількість заліків</b>																
<b>Кількість екзаменів</b>																
<b>Кількість курсових робіт</b>																
<b>Кількість заліків</b>																
<b>Кількість екзаменів</b>																
<b>Загальний обсяг обов'язкових компонентів</b>																
<b>Загальний обсяг вибіркових компонентів</b>																
<b>Разом за ОПП</b>																
		<b>1980</b>	<b>66</b>				<b>420</b>	<b>195</b>	<b>90</b>		<b>135</b>	<b>660</b>				
		<b>720</b>	<b>24</b>				<b>300</b>	<b>150</b>	<b>30</b>		<b>120</b>	<b>420</b>				
		<b>2700</b>	<b>90</b>	<b>12</b>	<b>3</b>		<b>720</b>	<b>345</b>	<b>120</b>	<b>255</b>	<b>1080</b>		<b>630</b>	<b>24</b>	<b>24</b>	<b>24</b>

### III. СТРУКТУРА НАВЧАЛЬНОГО ПЛАНУ

Навчальні дисципліни	Години	Кредити	%
Обов'язкові компоненти ОПП	1980	66	73
Вибіркові компоненти ОПП	720	24	27
Вільного вибору за уподобаннями студентів	240	8	9
Вільного вибору за спеціальністю	480	16	18
<b>Разом за ОПП</b>	<b>2700</b>	<b>90</b>	<b>100</b>

### IV. ЗВЕДЕНІ ДАНІ ПРО БЮДЖЕТ ЧАСУ, ТИЖНІ

Рік навчання	Теоретичне навчання	Екзаменаційна сесія	Практична підготовка	Підготовка магістерської кваліфікаційної роботи	Атестація здобувачів	Канікули	Всього
1	30	6	8	-	-	8	52
2	-	2	10	3	1	-	16
<b>Разом за ОПП</b>	<b>30</b>	<b>8</b>	<b>18</b>	<b>3</b>	<b>1</b>	<b>8</b>	<b>68</b>

### V. ПРАКТИЧНА ПІДГОТОВКА

№	Вид практики	Семестр	Години	Кредити	Кількість тижнів
1	Практична підготовка (виробнича практика)	2, 3	630	21	18

### VI. КУРСОВІ РОБОТИ І ПРОЄКТИ

№	Назва дисципліни	Години	Кредити	Курсова робота	Курсовий проєкт
1	-	-	-	-	-

### VII. АТЕСТАЦІЯ ЗДОБУВАЧІВ ВИЩОЇ ОСВІТИ

№	Складова атестації	Години	Кредити	Кількість тижнів
1	Підготовка і захист магістерської кваліфікаційної роботи	270	9	4



**МІНІСТЕРСТВО ОСВІТИ І НАУКИ УКРАЇНИ**  
**НАЦІОНАЛЬНИЙ УНІВЕРСИТЕТ БІОРЕСУРСІВ  
І ПРИРОДОКОРИСТУВАННЯ УКРАЇНИ**

**ЗАТВЕРДЖЕНО**

**Протокол № 10 від 26 квітня 2023 р.  
засідання вченої ради НУБіП України**

**Освітньо-наукова програма  
вводиться в дію з 1 вересня 2023 року**

**ОСВІТНЬО-НАУКОВА ПРОГРАМА**  
**«Агроінженерія»**  
**підготовки здобувачів**  
**другого (магістерського) рівня вищої освіти**  
**за спеціальністю 208 «Агроінженерія»**  
**галузі знань 20 «Аграрні науки та продовольство»**  
**Кваліфікація: Магістр-дослідник з агроінженерії**

***Стандарт вищої освіти затверджено  
наказом МОН України від «10» липня 2019 р. № 965***

**Київ – 2023**

## ПЕРЕДМОВА

Освітньо-наукова програма (ОНП) «Агроінженерія» для підготовки здобувачів вищої освіти другого (магістерського) рівня за спеціальністю «Агроінженерія» містить обсяг кредитів ЄКТС, необхідний для здобуття відповідного ступеня вищої освіти; перелік компетентностей випускника; нормативний зміст підготовки здобувачів вищої освіти, сформульований у термінах результатів навчання; форми атестації здобувачів вищої освіти; вимоги до наявності системи внутрішнього забезпечення якості вищої освіти.

**Розроблено проектною групою у складі:**

- 1. Голуб Геннадій Анатолійович**, доктор технічних наук, професор кафедри тракторів, автомобілів та біоенергоресурсів, гарант програми.
- 2. Братішко В'ячеслав В'ячеславович**, доктор технічних наук, доцент кафедри охорони праці та біотехнічних систем у тваринництві, декан механіко – технологічного факультету.
- 3. Сівак Ігор Миколайович**, кандидат технічних наук, доцент кафедри сільськогосподарських машин та системотехніки ім. академіка П.М. Василенка, заступник декана механіко – технологічного факультету.

Рецензії-відгуки зовнішніх стейкхолдерів (за наявності):

- 1. Адамчук Валерій Васильович**, директор Інституту механіки і автоматики АПК, доктор технічних наук, професор, академік НААН України

Освітньо-наукова програма підготовки фахівців другого (магістерського) рівня вищої освіти за спеціальністю 208 «Агроінженерія» розроблена відповідно до Закону України «Про вищу освіту» Постанови Кабінету Міністрів України від 23.11.2011 р. №1341 «Про затвердження Національної рамки кваліфікацій» із змінами згідно з Постановою КМУ від 25 червня 2020 р. № 519, Постанови Кабінету Міністрів України від 30.12.2015 р. № 1187 «Про затвердження Ліцензійних умов провадження освітньої діяльності закладів освіти» в редакції Постанови Кабінету Міністрів України від 24.03.2021 р. № 365 з урахуванням останньої редакції Положення «Про освітні програми у Національному університеті біоресурсів і природокористування України», наказу НУБіП України «Про розроблення робочих навчальних планів освітніх програм ОС «Бакалавр» і «Магістр» від 15.03.2021 р. № 228, наказу НУБіП України «Про введення в дію «Порядок формування навчального навантаження на 2021-2022 навчальний рік у НУБіП України» від 14.04.2021 р. № 369, наказу НУБіП України «Про затвердження норм часу з навчальної роботи» від 13.06.22 р. № 382, стандарту вищої освіти від 10.07.2019 р. № 965.



## 1. Профіль освітньо-наукової програми «Агроінженерія» зі спеціальності 208 «Агроінженерія»

<b>1 - Загальна інформація</b>	
<b>Повна назва закладу вищої освіти та структурного підрозділу</b>	Національний університет біоресурсів і природокористування України Механіко – технологічний факультет
<b>Ступінь вищої освіти та назва кваліфікації мовою оригіналу</b>	Магістр. Магістр-дослідник зі спеціальності «Агроінженерія»
<b>Офіційна назва освітньо-наукової програми</b>	Агроінженерія
<b>Тип диплому та обсяг освітньої програми</b>	Диплом магістра, одиничний 120 кредитів ЄКТС, термін навчання 1 рік і 10 місяців
<b>Наявність акредитації</b>	Акредитується вперше. Спеціальність «Агроінженерія» акредитовано 31.01.13 р., сертифікат № 1193088 від 06.03.17 р.
<b>Цикл/рівень</b>	НРК України – 7 рівень, FQ -EHEA - другий цикл, EQF-LLL – 7 рівень
<b>Передумови</b>	Умови вступу визначаються «Правилами прийому до Національного університету біоресурсів і природокористування України», затвердженими Вченою радою Наявність базової вищої освіти.
<b>Мова(и) викладання</b>	Українська, англійська
<b>Термін дії освітньо-наукової програми</b>	Термін дії освітньо-наукової програми «Агроінженерія» до 1 липня 2025 року.
<b>Інтернет-адреса постійного розміщення опису освітньо-наукової програми</b>	<a href="https://nubip.edu.ua/node/13325/34">https://nubip.edu.ua/node/13325/34</a> <a href="https://nubip.edu.ua/node/46601">https://nubip.edu.ua/node/46601</a>
<b>2 - Мета освітньо-наукової програми</b>	
Метою освітньо-наукової програми є підготовка магістрів-дослідників до професійної наукової діяльності за алгоритмом, що містить процедуру розробки, дослідження, впровадження, експлуатації та економічної оцінки технологічних процесів та техніки в механізованих технологіях аграрного виробництва	
<b>3 - Характеристика освітньо-наукової програми</b>	
<b>Предметна область (галузь знань, спеціальність, спеціалізація (за наявності))</b>	Галузь знань 20 Аграрні науки та продовольство Спеціальність 208 Агроінженерія
<b>Орієнтація освітньої програми</b>	Освітньо-наукова
<b>Основний фокус освітньої програми та спеціалізації</b>	Спеціальна в галузі 20 «Аграрні науки та продовольство», спеціальності 208 «Агроінженерія». Спеціалізація «Агроінженерія». Ключові слова: дослідження, машина, агрегат, механізм, експлуатація, діагностика, технологія, вирощування.
<b>Особливості програми</b>	Освоєння програми вимагає обов'язковою умовою

	проходження навчальної та виробничої практики на сільськогосподарських об'єктах, машинобудівних підприємствах, аграрних компаніях.
<b>4 - Придатність випусників до працевлаштування та подальшого навчання</b>	
<b>Придатність до працевлаштування</b>	Згідно з чинною редакцією Національного класифікатора України: Класифікатор професій (ДК 003:2010) та International Standard Classification of Occupations 2008 (ISCO-08) випусник з професійною кваліфікацією «Магістр-дослідник з агроінженерії» може працевлаштуватися на посади з наступною професійною назвою робіт: 2145.1 Інженер-дослідник із механізації сільського господарства, 2145.1 Молодший науковий співробітник (інженерна механіка), 2149.1 Молодший науковий співробітник (галузь інженерної справи), 2149.1 Молодший науковий співробітник (транспорт).
<b>Подальше навчання</b>	Магістр із спеціальності «Агроінженерія» має право продовжити навчання в аспірантурі
<b>5 - Викладання та оцінювання</b>	
<b>Викладання та навчання</b>	Студенто-центроване навчання, технологія проблемного і диференційованого навчання, технологія інтенсифікації та індивідуалізації навчання, технологія програмованого навчання, інформаційна технологія, технологія розвивального навчання, кредитно-трансферна система організації навчання, електронне навчання в системі Moodle, самонавчання, навчання на основі досліджень. Викладання проводиться у вигляді: лекції, мультимедійної лекції, інтерактивної лекції, семінарів, практичних занять, лабораторних робіт, самостійного навчання на основі підручників та конспектів, консультації з викладачами, підготовка кваліфікаційної роботи магістра (проекту).
<b>Оцінювання</b>	Види контролю: поточний, тематичний, періодичний, підсумковий, самоконтроль. Екзамени, заліки та диференційовані заліки проводяться відповідно до вимог "Положення про екзамени та заліки в Національному університеті біоресурсів і природокористування України" (2021 р). У НУБіП України використовується рейтингова форма контролю після закінчення логічно завершеної частини лекційних та практичних занять (модуля) з певної дисципліни. Її результати враховуються під час виставлення підсумкової оцінки. Рейтингове оцінювання знань студентів не скасовує традиційну систему оцінювання, а існує поряд із нею. Воно робить систему оцінювання більш гнучкою, об'єктивною і сприяє систематичній та активній самостійній роботі студентів протягом усього періоду навчання, забезпечує здорову конкуренцію між студентами у навчанні, сприяє виявленню і розвитку творчих здібностей студентів. Оцінювання навчальних досягнень здійснюється за 100-бальною (рейтинговою) шкалою ЕКТС (ECTS),

	<p>національною 4-х бальною шкалою («відмінно», «добре», «задовільно», «незадовільно») і вербальною («зараховано», «незараховано») системами.</p> <p>Письмові экзамени із співбесідою та захисту білетів, здача звітів та захист лабораторних/практичних робіт, рефератів в якості самостійної роботи, проведення дискусій, семінарів та модулів. Державна атестація: захист магістерської роботи.</p>
<b>6 – Програмні компетентності</b>	
<b>Здатність розв'язувати складні управлінські задачі та проблеми в сфері сільськогосподарського виробництва.</b>	<p>Здатність розв'язувати складні задачі і проблеми у галузі агропромислового виробництва та у процесі навчання, що передбачає проведення досліджень та/або здійснення інновацій та характеризується невизначеністю умов і вимог.</p>
<b>Загальні компетентності (ЗК)</b>	<ol style="list-style-type: none"> <li>1. Здатність до абстрактного мислення, аналізу та синтезу.</li> <li>2. Здатність застосовувати знання у практичних ситуаціях.</li> <li>3. Знання та розуміння предметної області та розуміння аспектів професійної діяльності.</li> <li>4. Здатність приймати обґрунтовані рішення</li> <li>5. Здатність працювати в команді.</li> <li>6. Здатність спілкуватися іноземною мовою.</li> <li>7. Навички використання інформаційних і комунікаційних технологій.</li> </ol>
<b>Спеціальні (фахові, предметні) компетентності (СК)</b>	<ol style="list-style-type: none"> <li>1. Здатність використовувати управлінські аспекти у межах проблеми діяльності сільськогосподарського виробництва.</li> <li>2. Здатність здійснювати наукові та прикладні дослідження для створення нових та удосконалення існуючих технологічних систем сільськогосподарського призначення, пошуку оптимальних методів їх експлуатації. Здатність застосовувати методи теорії подібності та аналізу розмірностей, математичної статистики, теорії масового обслуговування, системного аналізу для розв'язування складних задач і проблем сільськогосподарського виробництва.</li> <li>3. Здатність використовувати сучасні методи моделювання технологічних процесів і систем для створення моделей механізованих технологічних процесів сільськогосподарського виробництва.</li> <li>4. Здатність застосовувати сучасні інформаційні та комп'ютерні технології для вирішення професійних завдань.</li> <li>5. Здатність розв'язувати задачі оптимізації і приймати ефективні рішення з питань використання машин і техніки в рослинництві, тваринництві, зберіганні, первинній обробці і транспортуванні сільськогосподарської продукції.</li> <li>6. Здатність інтегрувати знання механіки, електроніки, комп'ютерного керування, інформаційних технологій та</li> </ol>

	<p>мікроелектроніки до проектування й використання мехатронних систем машин і обладнання с.-г. виробництва.</p> <p>7. Здатність проектувати, виготовляти і експлуатувати технології та технічні засоби виробництва, первинної обробки, зберігання та транспортування сільськогосподарської продукції.</p> <p>8. Здатність використовувати методи управління й планування матеріальних та пов'язаних з ними інформаційних і фінансових потоків для підвищення конкурентоспроможності підприємств.</p> <p>9. Здатність прогнозувати і забезпечувати технічну готовність сільськогосподарської техніки.</p> <p>10. Здатність організовувати процеси сільськогосподарського виробництва на принципах систем точного землеробства, ресурсозбереження, оптимального природокористування та охорони природи; використовувати сільськогосподарські машини та енергетичні засоби, що адаптовані до використання у системі точного землеробства.</p> <p>11. Здатність до отримання і аналізу інформації щодо тенденцій розвитку аграрних наук, технологій і техніки в агропромисловому виробництві.</p> <p>12. Здатність використовувати сучасні принципи, стандарти та методи управління якістю, забезпечувати конкурентоспроможність технологій і машин у виробництві сільськогосподарських культур.</p> <p>13. Здатність використовувати нормативно-законодавчу базу з метою правового захисту об'єктів інтелектуальної власності, які розробляються та знаходяться в господарському обігу.</p> <p>14. Здатність гарантувати екологічну безпеку у сільськогосподарському виробництві.</p> <p>15. Здатність комплексно впроваджувати організаційно-управлінські і технічні заходи зі створення безпечних умов праці робітників в АПК.</p> <p>16. Здатність досліджувати, проектувати і експлуатувати технічні системи аграрного виробництва із використанням відновлюваних джерел енергії.</p>
--	--

### **7 – Програмні результати навчання**

1. Володіти комплексом необхідних гуманітарних, природничо-наукових та професійних знань, достатніх для досягнення інших результатів навчання, визначених освітньою програмою.
2. Розробляти енергоощадні, екологічно безпечні технології виробництва, первинної обробки і зберігання сільськогосподарської продукції.
3. Знати, розуміти і застосовувати норми законодавства, що стосуються професійної діяльності.
4. Викладати у закладах вищої освіти та розробляти методичне забезпечення спеціальних дисциплін, що стосуються агроінженерії.
5. Приймати обґрунтовані управлінські рішення для забезпечення прибутковості підприємства.
6. Приймати ефективні рішення стосовно форм і методів управління інженерними

системами в АПК.

7. Планувати наукові та прикладні дослідження, обґрунтовувати вибір методології і конкретних методів дослідження.

8. Створювати фізичні, математичні, комп'ютерні моделі для вирішування дослідницьких, проектувальних, організаційних, управлінських і технологічних задач.

9. Застосовувати спеціалізоване програмне забезпечення та сучасні інформаційні технології для вирішення професійних завдань.

10. Приймати ефективні рішення щодо складу та експлуатації комплексів машин.

11. Застосовувати методи мехатроніки для автоматизації в АПК.

12. Проектувати конкурентоспроможні технології та обладнання для виробництва сільськогосподарської продукції відповідно до вимог споживачів та законодавства.

13. Здійснювати ефективне управління та оптимізацію матеріальних потоків.

14. Забезпечувати роботоздатність і справність машин.

15. Впроваджувати системи точного землеробства, машини і засоби механізації та вибирати режими роботи машинно-тракторних агрегатів для механізації технологічних процесів у рослинництві.

16. Створювати і оптимізувати інноваційні техніко-технологічні системи в рослинництві, тваринництві, зберіганні продукції і технічному сервісі.

17. Здійснювати управління якістю в аграрній сфері, обґрунтовувати показники якості сільськогосподарської продукції, техніки та обладнання.

18. Застосовувати багатокритеріальні моделі прийняття рішень у детермінованих умовах та в умовах невизначеності під час вирішення професійних завдань.

19. Забезпечувати охорону інтелектуальної власності.

20. Розробляти і реалізувати ресурсощадні та природоохоронні технології у сфері діяльності підприємств АПК.

21. Розробляти заходи з охорони праці в сфері сільськогосподарського виробництва відповідно до чинного законодавства.

#### **8 – Ресурсне забезпечення реалізації програми**

<b>Кадрове забезпечення</b>	Забезпечують викладання дисциплін за ОНП 18 науково-педагогічних працівників, у тому числі: - академіки громадських академій – 3 - доктори наук, професори – 7 - кандидати наук, доценти – 11
<b>Матеріально-технічне забезпечення</b>	Навчально-лабораторна база структурних підрозділів механіко-технологічного факультету дозволяє організовувати та проводити заняття з усіх навчальних дисциплін на задовільному рівні. Для проведення лекційних занять використовуються мультимедійні проектори, навчальні лабораторії обладнані необхідними приладами та інструментами. Для забезпечення навчального процесу, на основі укладених договорів про співпрацю, обладнано лабораторії сучасної техніки компанії «KUNN», «Amazon», лабораторію тракторів компанії «JOHN DEERE», лабораторію машин для догляду за посівами та підживлення рослин компанії «HARDI», лабораторію посівної техніки компанії «ELVORTI», лабораторію доїння корів з обладнанням компанії «DeLaval» (всього 25 навчальних, навчально-наукових лабораторій, центрів, у тому числі 2 на базі ВП НУБіП України «Агрономічна дослідна станція»). Для

	<p>проведення інформаційного пошуку та підготовки робіт наявні комп'ютерні класи зі спеціалізованим програмним забезпеченням та відкритим доступом до Інтернет-мереж і наукометричних баз даних</p>
<p><b>Інформаційне та навчально-методичне забезпечення</b></p>	<p>Офіційний веб-сайт <a href="https://nubip.edu.ua">https://nubip.edu.ua</a> містить інформацію про освітні програми, навчальну, наукову і виховну діяльність, структурні підрозділи, правила прийому, контакти. Всі зареєстровані в університеті користувачі мають необмежений доступ до мережі Інтернет. Матеріали навчально-методичного забезпечення освітньо-наукової програми викладені в розділах «Освітні програми» <a href="https://nubip.edu.ua/node/46601">https://nubip.edu.ua/node/46601</a> та «Положення» <a href="https://nubip.edu.ua/node/12654">https://nubip.edu.ua/node/12654</a> сайту Університету. Бібліотечний фонд багатогалузевий, нараховує понад один мільйон примірників вітчизняної та зарубіжної літератури, у т.ч. рідкісних видань, спеціальних видів науково-технічної літератури, авторефератів дисертацій (з 1950 р.), дисертацій (з 1946 р.), більше 500 найменувань журналів та більше 50 назв газет. Фонд комплектується матеріалами з сільського та лісового господарства, економіки, техніки та суміжних наук. Бібліотечне обслуговування читачів проводиться на 8 абонементів, у 7 читальних залах на 527 місць, з яких: 4 галузеві, 1 універсальний та 1 спеціалізований читальний зал для викладачів, аспірантів та магістрів (Reference Room); МБА; каталоги, в т.ч. електронний (понад 206292 одиниць записів); бібліографічні картотеки (з 1954 р.); фонд довідкових і бібліографічних видань. Читальні зали бібліотеки та навчальні корпуси забезпечені бездротовим доступом до мережі Інтернет. Всі ресурси бібліотеки доступні через сайт університету: <a href="https://nubip.edu.ua">https://nubip.edu.ua</a>. Цифрова бібліотека НУБіП України (<a href="http://dglib.nubip.edu.ua/">http://dglib.nubip.edu.ua/</a>) доступна з мережі Інтернет та містить понад 4150 повнотекстових документи, серед них: 2857 навчальних та наукових видань, 447 авторефератів дисертацій, 634 наукові журнали та збірники видань, 183 оцифрованих рідкісних та цінних видань з фондів бібліотеки (1795-1932 рр.). Важливим електронним ресурсом також є електронна бібліотека (з локальної мережі університету), де є понад 6500 повнотекстових документів (підручників, навчальних посібників, монографій, методичних рекомендацій). В НУБіП України з локальної мережі університету відкрито доступ до наукометричних баз даних Scopus та Web of Science. Матеріали навчально-методичного забезпечення освітньо-професійної програми викладені на навчально-інформаційному порталі НУБіП України <a href="http://elearn.nubip.edu.ua">http://elearn.nubip.edu.ua</a></p>
<p><b>9 – Академічна мобільність</b></p>	
<p><b>Національна кредитна мобільність</b></p>	<p>На основі двосторонніх договорів між НУБіП України та закладами вищої освіти України.</p>

<p><b>Міжнародна кредитна мобільність</b></p>	<p>У 2023 році Університет став партнером альянсів EUgreen та UNIgreen, які об'єднують 18 європейських університетів наук про життя та реалізують програми міжнародної академічної мобільності.</p> <p>У попередні роки університет уклав Міжінституційні угоди на реалізацію академічної мобільності із 20 європейськими університетами: Латвійським сільськогосподарським університетом; Університетом екології та менеджменту в Варшаві, Польща; Варшавським університетом наук про життя, Польща; Університетом Александраса Стульгінскіса, Литва; Університетом Агрисуп, Діжон, Франція; Університетом Фоджа, Італія; Університетом Дікле, Туреччина; Технічним університетом Зволен, Словаччина; Вроцлавським університетом наук про життя, Польща; Вищою школою сільського господарства м Лілль, Франція; Університетом короля Міхаїла I, Тімішоара, Румунія; Університетом прикладних наук Хохенхайм, Німеччина; Норвезьким університетом наук про життя; Шведським університетом сільськогосподарських наук, UPSALA; Університетом Ллейда, Іспанія; Університетом прикладних наук Вайєнштефан-Гріздорф, Німеччина; Загребським університетом, Хорватія; Неапольським Університетом Федеріка II, Італія; Університетом м. Тарту, Естонія; Словацьким аграрним університетом, м. Нітра</p>
<p><b>Навчання іноземних здобувачів вищої освіти</b></p>	<p>Навчання іноземних здобувачів вищої освіти проводиться на загальних умовах з додатковою мовною підготовкою.</p>

## 2. Перелік компонент ОНП «Агроінженерія» та їх логічна послідовність

### 2.1. Перелік компонент ОНП

Код н/д	Компоненти освітньо-професійної програми (навчальні дисципліни, курсові проекти (роботи), практики, кваліфікаційна робота)	Кількість кредитів	Форма підсумкового контролю
<b>1. ЦИКЛ ЗАГАЛЬНОЇ ПІДГОТОВКИ</b>			
<i>Обов'язкові компоненти ОНП (88 кредитів)</i>			
OK1	Основи наукових досліджень та інтелектуальної власності	5	екзамен
OK2	Регуляторна політика в агроінженерії	4	екзамен
OK3	Прикладні комп'ютерні технології в наукових дослідженнях	5	екзамен
OK4	Ділова іноземна мова	4	екзамен
OK5	Охорона праці в агроінженерії	5	екзамен
<b>Всього</b>		<b>23</b>	
<i>Вибіркові компоненти ОНП</i>			
<i>вільного вибору за уподобаннями студентів із переліку дисциплін (<a href="https://nubip.edu.ua/node/67362">https://nubip.edu.ua/node/67362</a>) (8 кредитів)</i>			
ВКУ1	<i>Вибір з каталогу</i>	4	залік
ВКУ2	<i>Вибір з каталогу</i>	4	залік
<b>Всього</b>		<b>8</b>	
<b>1. ЦИКЛ СПЕЦІАЛЬНОЇ (ФАХОВОЇ) ПІДГОТОВКИ</b>			
<i>Обов'язкові компоненти ОНП</i>			
OK6	Наукові основи агроінженерного менеджменту	5	екзамен
OK7	Мехатронні системи	5	екзамен
OK8	Система точного землеробства	5	екзамен
OK9	Моделювання Smart-технологій в аграрному виробництві	5	екзамен
OK10	Відновлювана енергетика в аграрному виробництві	5	екзамен
OK11	Наукові основи випробування агротехніки	5	екзамен
OK12	Моделювання робочих процесів машин	5	екзамен
OK13	Дослідницька (наукова) практика	21	залік
OK14	Підготовка і захист магістерської роботи	9	
<b>Всього</b>		<b>65</b>	
<i>Вибіркові компоненти ОНП</i>			
<i>Вільного вибору за спеціальністю (6 компонентів, 24 кредити)</i>			
<i>Вибірковий блок 1</i>			
ВК1.1	Наукові основи біоенергоконверсії	4	екзамен
ВК1.2	Наукові основи інженерії компостування	4	екзамен
ВК1.3	Моделювання системи «людина-машина-тварина»	4	екзамен
ВК1.4	Моделювання біоенергетичних процесів	4	екзамен
ВК1.5	Моделювання агроінженерних систем у рослинництві	4	екзамен
ВК1.6	Моделювання агроінженерних систем у тваринництві	4	екзамен
<i>Вибірковий блок 2</i>			
ВК2.1	Методи вимірювання в наукових дослідженнях	4	екзамен
ВК2.2	Управління технологічними процесами у рослинництві	4	екзамен
ВК2.3	Управління технологічними процесами у тваринництві	4	екзамен
ВК2.4	Моделювання логістичних систем в аграрному виробництві	4	екзамен
ВК2.5	Наукові основи біогазових технологій	4	екзамен
ВК2.6	Наукові основи інженерії біопрепаратів	4	екзамен
<b>Всього</b>		<b>24</b>	
<b>Загальний обсяг обов'язкових компонентів</b>		<b>88</b>	
<b>Загальний обсяг вибіркових компонентів</b>		<b>32</b>	
<b>ЗАГАЛЬНИЙ ОБСЯГ ОНП</b>		<b>120</b>	



## 2.2. Структурно-логічна схема підготовки магістрів освітньо-наукової програми «Агроінженерія»

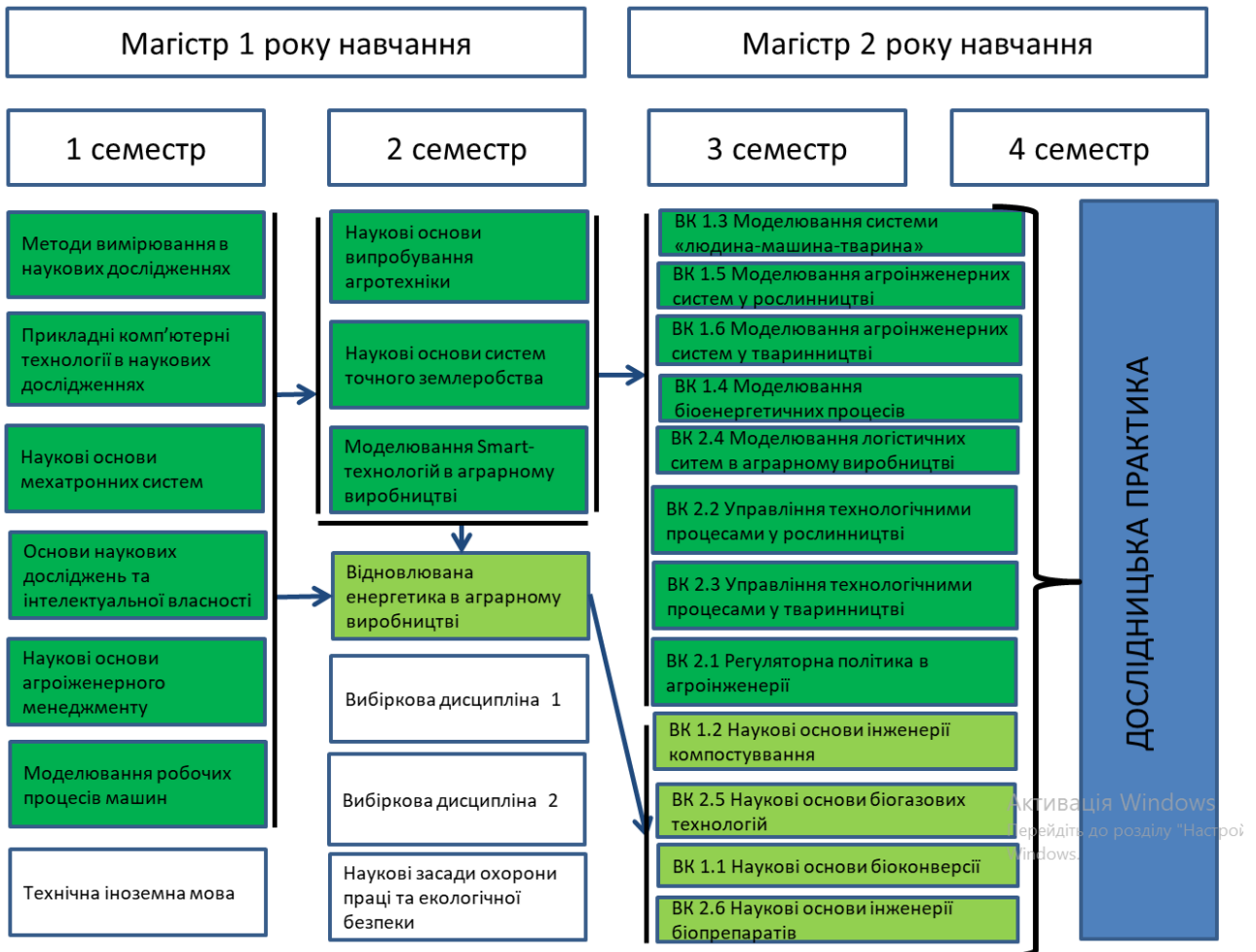

### **3. Форма атестації здобувачів вищої освіти**

Атестація випусників освітньо-наукової програми «Агроінженерія» спеціальності 208 «Агроінженерія» проводиться у формі захисту кваліфікаційної магістерської роботи та завершується видачею документу встановленого зразка про присудження їм ступеня «Магістр» із присвоєнням кваліфікації: «Магістр-дослідник з агроінженерії».

Атестація здійснюється відкрито і публічно.

**3. Матриця відповідності спеціальних (фахових) компетентностей  
відповідними компонентам освітньо-наукової програми «Агроінженерія»**

	OK1	OK2	OK3	OK4	OK5	OK6	OK7	OK8	OK9	OK10	OK11	OK12	OK13	OK14	BK1.1	BK1.2	BK1.3	BK1.4	BK1.5	BK1.6	BK2.1	BK2.2	BK2.3	BK2.4	BK2.5	BK2.6	
ЗК1	+	+	+	+	+	+	+	+	+	+	+	+	+	+	+	+	+	+	+	+	+	+	+	+	+	+	+
ЗК2	+	+	+	+	+	+	+	+	+	+	+	+	+	+	+	+	+	+	+	+	+	+	+	+	+	+	+
ЗК3	+	+	+	+	+	+	+	+	+	+	+	+	+	+	+	+	+	+	+	+	+	+	+	+	+	+	+
ЗК4	+	+	+	+	+	+	+	+	+	+	+	+	+	+	+	+	+	+	+	+	+	+	+	+	+	+	+
ЗК5	+	+	+	+	+	+	+	+	+	+	+	+	+	+	+	+	+	+	+	+	+	+	+	+	+	+	+
ЗК6				+																							
ЗК7	+	+	+	+	+	+	+	+	+	+	+	+	+	+	+	+	+	+	+	+	+	+	+	+	+	+	+
СК1		+							+	+					+	+											
СК2	+																										
СК3											+																
СК4			+								+																
СК5																								+			
СК6						+																					
СК7							+																	+			
СК8									+															+			
СК9									+																		
СК10								+																			+
СК11		+		+					+																		+
СК12									+																		+
СК13	+																										
СК14		+			+																						+
СК15					+																						
СК16										+																	

**4. Матриця забезпечення програмних результатів навчання (ПРН) відповідними компонентами освітньо-наукової програми «Агроінженерія»**

	ПРН1	ПРН2	ПРН3	ПРН4	ПРН5	ПРН6	ПРН7	ПРН8	ПРН9	ПРН10	ПРН11	ПРН12	ПРН13	ПРН14	ПРН15	ПРН16	ПРН17	ПРН18	ПРН19	ПРН20	ПРН21
OK1	+		+	+		+	+	+	+									+	+		
OK2	+		+	+		+														+	
OK3	+			+			+	+	+												+
OK4	+			+															+		
OK5	+		+	+																	+
OK6	+			+		+								+							
OK7	+			+								+									
OK8	+	+		+		+									+		+	+			
OK9	+	+	+	+	+	+	+	+	+			+	+	+			+	+	+		+
OK10	+	+	+	+	+	+	+	+	+			+	+				+		+		+
OK11	+		+	+				+	+								+				
OK12	+			+					+	+											
OK13	+	+	+	+	+	+	+	+	+	+	+	+	+	+	+	+	+	+	+	+	+
OK14	+	+	+	+	+	+	+	+	+	+	+	+	+	+	+	+	+	+	+	+	+
BK1.1	+	+		+	+	+	+		+			+	+	+			+		+		
BK1.2	+	+	+	+	+	+		+				+	+	+			+	+			
BK1.3	+	+		+	+	+	+	+				+	+				+	+			
BK1.4	+	+		+	+	+	+	+				+	+				+			+	
BK1.5	+	+		+	+	+	+					+	+	+			+	+			+
BK1.6	+	+		+	+	+						+	+	+			+	+			+
BK2.1	+			+			+	+	+												
BK2.2	+		+	+	+									+				+			
BK2.3	+		+	+	+									+				+			
BK2.4	+	+		+	+									+							
BK2.5	+	+		+	+									+				+			+
BK2.6	+	+		+	+									+				+			+

## НАВЧАЛЬНИЙ ПЛАН підготовки фахівців 2023 року вступу

Рівень вищої освіти (OP)	Другий (магістерський)
Галузь знань	20 «Аграрні науки та продовольство»
Спеціальність	208 «Агроінженерія»
Освітня програма	«Агроінженерія»
Орієнтація освітньої програми	Освітньо-наукова
Форма навчання	денна
Термін навчання (обсяг ЄКТС) На основі	1 рік 10 місяців, 120 кредитів ОС «Бакалавр»
Ступінь вищої освіти Кваліфікація	Магістр Магістр-дослідник зі спеціальності «Агроінженерія»



## II. ПЛАН ОСВІТНЬОГО ПРОЦЕСУ

№ п/п	Назва навчальної дисципліни	Загальний обсяг		Форми контролю знань			Аудиторні заняття, год.				Самостійна робота		Практична підготовка		Розподіл тижневих годин за роками навчання та семестрами			
		годин	(1 ЕКТС 30 год.)	за семестрами			Всього	у тому числі			12	13	14	1 р. н.		2 р. н.		
				Екзамен	Залік	Курсова робота (проект)		Лекції	Лабораторні заняття	Практичні заняття (семінарські)				1	2	семестр		
				5	6	7	8	9	10	11	12	13	14	15	15	16	17	18
1	2	3	4	5	6	7	8	9	10	11	12	13	14	15	15	16	17	18
<b>1. ЦИКЛ ЗАГАЛЬНОЇ ПІДГОТОВКИ</b>																		
Обов'язкові компоненти ОНП																		
OK1	Основи наукових досліджень та інтелектуальної	150	5	1			60	30		30					4			
OK2	Регуляторна політика в агроінженерії	120	4	1			30	15		15					2			
OK3	Прикладні комп'ютерні технології в наукових	150	5	1			60	30		30					4			
OK4	Ділова іноземна мова	120	4	1			30			30					2			
OK5	Охорона праці в агроінженерії	150	5	2			60	30	30							4		
<b>Всього</b>		<b>690</b>	<b>23</b>	<b>5</b>	<b>0</b>	<b>0</b>	<b>210</b>	<b>105</b>	<b>30</b>	<b>105</b>	<b>450</b>			<b>12</b>	<b>4</b>	<b>0</b>	<b>0</b>	<b>0</b>
<b>Вибіркові компоненти ОНП</b>																		
<b>вільного вибору за уподобаннями студентів із переліку дисциплін</b>																		
ВКУ1	Вибір з каталогу	120	4		2		30	15		15								2
ВКУ2	Вибір з каталогу	120	4		2		30	15		15								2
<b>Всього</b>		<b>240</b>	<b>8</b>	<b>0</b>	<b>2</b>	<b>0</b>	<b>60</b>	<b>30</b>		<b>30</b>	<b>180</b>			<b>0</b>	<b>4</b>	<b>0</b>	<b>0</b>	<b>0</b>
<b>2. ЦИКЛ СПЕЦІАЛЬНОЇ (ФАХОВОЇ) ПІДГОТОВКИ</b>																		
Обов'язкові компоненти ОНП																		
OK6	Наукові основи агроенергетичного менеджменту	150	5	1			60	30		30					4			
OK7	Мехатронні системи	150	5	1			60	30	30						4			
OK8	Система точного землеробства	150	5	2			60	30	30									4
OK9	Модельовання Smart-технологій в аграрному виробництві	150	5	2			60	30	30									4
OK10	Відновлювана енергетика в аграрному виробництві	150	5	2			60	30	15	15								4

1	2	3	4	5	6	7	8	9	10	11	12	13	14	15	16	17	18
OK11	Наукові основи випробування агротехніки	150	5	2			60	30		30	90				4		
OK12	Модельовання робочих процесів машин	150	5	2			60	30		30	90		4				
OK13	Дослідницька (наукова) практика	630	21		4						360	270					
OK14	Підготовка і захист магістерської кваліфікаційної роботи	270	9														
<b>Всього</b>		<b>1950</b>	<b>65</b>	<b>7</b>	<b>1</b>	<b>0</b>	<b>420</b>	<b>210</b>	<b>105</b>	<b>105</b>	<b>630</b>	<b>630</b>	<b>12</b>	<b>16</b>	<b>0</b>	<b>0</b>	<b>0</b>

**Вибіркові компоненти ОНП**

**вільного вибору за спеціальністю**

*Вибірковий блок 1*

VK1.1	Наукові основи біоконверсії	120	4	3			60	30		30	60						4
VK1.2	Наукові основи інженерії компостування	120	4	3			60	30		30	60						4
VK1.3	Модельовання системи «людина-машина-тварина»	120	4	3			60	30		30	60						4
VK1.4	Модельовання біоенергетичних процесів	120	4	3			60	30		30	60						4
VK1.5	Модельовання агроінженерних систем у дослідництві	120	4	3			60	30	30		60						4
VK1.6	Модельовання агроінженерних систем у тваринництві	120	4	3			60	30	30		60						4
<b>Всього</b>		<b>720</b>	<b>24</b>	<b>6</b>	<b>0</b>	<b>0</b>	<b>360</b>	<b>180</b>	<b>60</b>	<b>120</b>	<b>360</b>		<b>0</b>	<b>0</b>	<b>0</b>	<b>24</b>	<b>0</b>

*Вибірковий блок 2*

VK2.1	Методи вимірювання в наукових дослідженнях	120	4	3			60	30		30	60						4
VK2.2	Управління технологічними процесами у рослинництві	120	4	3			60	30		30	60						4
VK2.3	Управління технологічними процесами у тваринництві	120	4	3			60	30		30	60						4
VK2.4	Модельовання логістичних систем в аграрному виробництві	120	4	3			60	30		30	60						4
VK2.5	Наукові основи біогазових технологій	120	4	3			60	30	30		60						4
VK2.6	Наукові основи інженерії біопрепаратів	120	4	3			30	30	30		60						4
<b>Всього</b>		<b>720</b>	<b>24</b>	<b>6</b>	<b>0</b>	<b>0</b>	<b>360</b>	<b>180</b>	<b>60</b>	<b>120</b>	<b>360</b>		<b>0</b>	<b>0</b>	<b>0</b>	<b>24</b>	<b>0</b>
<b>Кількість заліків</b>						<b>3</b>											
<b>Кількість екзаменів</b>				<b>18</b>													
<b>Загальний обсяг обов'язкових компонентів</b>		<b>2640</b>	<b>88</b>	<b>12</b>	<b>1</b>		<b>660</b>	<b>315</b>	<b>135</b>	<b>210</b>	<b>1080</b>	<b>360</b>	<b>270</b>				
<b>Загальний обсяг вибіркових компонентів</b>		<b>960</b>	<b>32</b>	<b>6</b>	<b>2</b>		<b>420</b>	<b>210</b>	<b>60</b>	<b>150</b>	<b>540</b>						
<b>Разом за ОНП</b>		<b>3600</b>	<b>120</b>	<b>18</b>	<b>3</b>		<b>1080</b>	<b>525</b>	<b>195</b>	<b>360</b>	<b>1620</b>	<b>360</b>	<b>270</b>	<b>24</b>	<b>24</b>	<b>24</b>	<b>0</b>



### III. СТРУКТУРА НАВЧАЛЬНОГО ПЛАНУ

Навчальні дисципліни	Години	Кредити	%
Обов'язкові компоненти ОНП	2640	88	73
Вибіркові компоненти ОНП	960	32	27
<i>вільного вибору за уподобаннями студентів</i>	240	8	7
<i>вільного вибору за спеціальністю</i>	720	24	20
Разом за ОПП/ОНП	3600	120	100

### IV. ЗВЕДЕНІ ДАНІ ПРО БЮДЖЕТ ЧАСУ, ТИЖНІ

Рік навчання	Теоретичне навчання	Екзаменаційна сесія	Практична підготовка	Підготовка магістерської кваліфікаційної роботи	Атестація здобувачів	Канікули	Всього
1	30	5	8	-	-	9	52
2	15	3	13	5	1	4	41
Разом за ОНП	45	8	21	5	1	13	93

### V. ПРАКТИЧНА ПІДГОТОВКА

№	Вид практики	Семестр	Години	Кредити	Кількість тижнів
1	Дослідницька (наукова)	2	270	9	8
2	практика	4	360	12	13

### VI. КУРСОВІ РОБОТИ І ПРОЕКТИ

№	Назва дисципліни	Години	Кредити	Курсова робота	Курсовий проект
1	-	-	-	-	-

### VII. АТЕСТАЦІЯ ЗДОБУВАЧІВ ВИЩОЇ ОСВІТИ

№	Складає атестації	Години	Кредити	Кількість тижнів
1	Підготовка і захист магістерської кваліфікаційної роботи	270	9	5



**МІНІСТЕРСТВО ОСВІТИ І НАУКИ УКРАЇНИ**  
**НАЦІОНАЛЬНИЙ УНІВЕРСИТЕТ БІОРЕСУРСІВ**  
**І ПРИРОДОКОРИСТУВАННЯ УКРАЇНИ**

**ЗАТВЕРДЖЕНО**

**Протокол № 10 від 26 квітня 2023 р.**  
**засідання вченої ради НУБіП України**

**Освітньо-професійна програма**  
**вводиться в дію з 1 вересня 2023 року**

**ОСВІТНЬО-ПРОФЕСІЙНА ПРОГРАМА**

**«Ветеринарна медицина»**

**другого (магістерського) рівня вищої освіти**

**за спеціальністю 211 «Ветеринарна медицина»**

**галузі знань 21 «Ветеринарія»**

**Кваліфікація: лікар ветеринарної медицини**

***Стандарт вищої освіти затверджено***  
***наказом МОН України від 24.04.2019 р. №558***

**Київ – 2023**

## ПЕРЕДМОВА

Освітньо-професійна програма (ОПП) для підготовки здобувачів вищої освіти другого (магістерського) рівня за спеціальністю 211 «Ветеринарна медицина» галузі знань 21 «Ветеринарія» розроблена на основі Стандарту вищої освіти України, затвердженого наказом МОН України від 24.04.2019 р №558, з урахуванням досвіду підготовки фахівців ветеринарної медицини

### **Розроблено проектною групою у складі:**

1. **Грушанська Наталія Генадіївна**, доктор ветеринарних наук, доцент, завідувач кафедри терапії і клінічної діагностики, гарант програми.
2. **Цвіліховський Микола Іванович**, доктор біологічних наук, професор кафедри терапії і клінічної діагностики, академік НААН України, декан факультету ветеринарної медицини.
3. **Жук Юрій Васильович**, кандидат ветеринарних наук, доцент кафедри акушерства, гінекології і біотехнології відтворення тварин.
4. **Деркач Сергій Степанович**, кандидат ветеринарних наук, доцент кафедри акушерства, гінекології і біотехнології відтворення тварин.
5. **Мельник Володимир Васильович**, кандидат ветеринарних наук, доцент, завідувача кафедри епізоотології, мікробіології і вірусології.

### **Рецензії-відгуки зовнішніх стейкхолдерів (за наявності):**

1. **Ничик Сергій Анатолійович**, директор Інституту ветеринарної медицини Національної академії аграрних наук України, доктор ветеринарних наук, професор, член-кореспондент НААН України.

## 1. Профіль освітньо-професійної програми «Ветеринарна медицина» зі спеціальності 211 «Ветеринарна медицина»

<b>1 - Загальна інформація</b>	
<b>Повна назва закладу вищої освіти та структурного підрозділу</b>	Національний університет біоресурсів і природокористування України Факультет ветеринарної медицини
<b>Ступінь вищої освіти та назва кваліфікації мовою оригіналу</b>	Магістр. Лікар ветеринарної медицини
<b>Офіційна назва освітньої програми</b>	Ветеринарна медицина
<b>Тип диплому та обсяг освітньої програми</b>	Диплом магістра, одиничний 360 кредитів ЄКТС, термін навчання 6 років та 300 кредитів ЄКТС, термін навчання 5 років
<b>Наявність акредитації</b>	Зразкова акредитація отримана у 2023 році
<b>Цикл/рівень</b>	НРК України – 7 рівень, FQ -EHEA - другий цикл, EQF-LLL – 7 рівень
<b>Передумови</b>	Умови вступу визначаються «Правилами прийому до Національного університету біоресурсів і природокористування України», затвердженими Вченою радою університету. Наявність повної загальної середньої освіти. Підготовка фахівців ветеринарної медицини проводиться лише за стаціонарною формою навчання (Закон України «Про ветеринарну медицину» від 25.06.1992 № 2498-XII, ст. 101)
<b>Мова(и) викладання</b>	Українська, англійська
<b>Термін дії освітньої програми</b>	Термін дії освітньо-професійної програми «Ветеринарна медицина» до 1 вересня 2028 року.
<b>Інтернет-адреса постійного розміщення опису освітньої програми</b>	<a href="https://nubip.edu.ua/node/46601">https://nubip.edu.ua/node/46601</a>
<b>2 - Мета освітньо-професійної програми «Ветеринарна медицина»</b>	
Метою освітньо-професійної програми є формування у майбутнього фахівця здатності динамічно поєднувати знання, уміння, комунікативні навички і спроможності з автономною діяльністю та відповідальністю під час вирішення завдань та проблемних питань у галузі ветеринарної медицини стосовно безпечного, санітарно-обумовленого утримання тварин, профілактики і діагностики їх хвороб, лікування хворих тварин, виробничо-фінансової діяльності, судово-ветеринарної експертизи й арбітражу та впровадження інноваційних технологій у професійну діяльність.	
<b>3 - Характеристика освітньої програми</b>	
<b>Предметна область (галузь знань, спеціальність, спеціалізація (за наявності))</b>	Галузь знань 21 «Ветеринарія» Спеціальність 211 «Ветеринарна медицина»
<b>Орієнтація освітньої програми</b>	Освітньо-професійна

<b>Основний фокус освітньої програми та спеціалізації</b>	Спеціальна, в галузі 21 «Ветеринарія», спеціальності 211 «Ветеринарна медицина». Ключові слова: хвороба, організм, профілактика, лікування, діагностика, патологія, тканини, системи організму.
<b>Особливості програми</b>	Для однієї групи студентів програма викладається англійською мовою. 7-10 семестри четвертого та п'ятого років навчання є семестрами міжнародної мобільності. Програма передбачає обов'язковою умовою проходження навчальної та виробничої практики на тваринницьких підприємствах, товарних господарствах, клініках дрібних тварин.
<b>4 - Придатність випускників до працевлаштування та подальшого навчання</b>	
<b>Придатність до працевлаштування</b>	Згідно з чинною редакцією Національного класифікатора України: Класифікатор професій (ДК 003:2010) та International Standard Classification of Occupations 2008 (ISCO-08) випускник з професійною кваліфікацією «Лікар ветеринарної медицини» може працевлаштуватися на посади з наступними професійними назвами робіт: лікар ветеринарної медицини (2223.2); молодший науковий співробітник (ветеринарна медицина) (2223.1); науковий співробітник (ветеринарна медицина) (2223.1); асистент (2310.2); викладач вищого навчального закладу (2310.2) або обіймати наступні первинні посади: завідувач аптеки (аптечного закладу) (1210.1); завідувач бази аптечної (1210.1); директор відділення (1210.1); директор лабораторії (1210.1); директор (начальник, інший керівник) підприємства (1210.1).
<b>Подальше навчання</b>	Магістр із спеціальності «Ветеринарна медицина» має право продовжити навчання в аспірантурі
<b>5 - Викладання та оцінювання</b>	
<b>Викладання та навчання</b>	Студенто-центроване навчання, технологія проблемного і диференційованого навчання, технологія інтенсифікації та індивідуалізації навчання, технологія програмованого навчання, інформаційна технологія, технологія розвивального навчання, кредитно-трансферна система організації навчання, електронне навчання в системі Elearn, самонавчання, навчання на основі досліджень. Викладання проводиться у вигляді: лекції, мультимедійної лекції, інтерактивної лекції, семінарів, практичних занять, лабораторних робіт, самостійного навчання на основі підручників та конспектів, консультації з викладачами, підготовка кваліфікаційної роботи магістра (проекту).
<b>Оцінювання</b>	Види контролю: поточний, тематичний, періодичний, підсумковий, самоконтроль. Екзамени, заліки та диференційовані заліки проводяться відповідно до вимог «Положення про екзамени та заліки в Національному університеті біоресурсів і природокористування України» (2021 р).

	<p>У НУБіП України використовується рейтингова форма контролю після закінчення логічно завершеної частини лекційних та практичних занять (модуля) з певної дисципліни. Її результати враховуються під час виставлення підсумкової оцінки.</p> <p>Рейтингове оцінювання знань студентів не скасовує традиційну систему оцінювання, а існує поряд із нею. Воно робить систему оцінювання більш гнучкою, об'єктивною і сприяє систематичній та активній самостійній роботі студентів протягом усього періоду навчання, забезпечує здорову конкуренцію між студентами у навчанні, сприяє виявленню і розвитку творчих здібностей студентів.</p> <p>Оцінювання навчальних досягнень здійснюється за 100-бальною (рейтинговою) шкалою ЄКТС (ECTS), національною 4-х бальною шкалою («відмінно», «добре», «задовільно», «незадовільно») і вербальною («зараховано», «незараховано») системами.</p> <p>Письмові екзамени із співбесідою та захисту білетів, здача звітів та захист лабораторних/практичних робіт, рефератів в якості самостійної роботи, проведення дискусій, семінарів та модулів. Державна атестація: екзамен із незаразної (заразної) патології та захист магістерської роботи (Єдиний державний кваліфікаційний іспит)</p>
<b>6 – Програмні компетентності</b>	
<b>Інтегральна компетентність</b>	Здатність розв'язувати складні задачі і проблеми у галузі ветеринарної медицини, що передбачає проведення досліджень та/або здійснення інновацій та характеризується невизначеністю умов і вимог.
<b>Загальні компетентності (ЗК)</b>	<ol style="list-style-type: none"> <li>1. Здатність до абстрактного мислення, аналізу та синтезу.</li> <li>2. Здатність застосовувати знання у практичних ситуаціях.</li> <li>3. Знання та розуміння предметної галузі та професії.</li> <li>4. Здатність спілкуватися державною мовою як усно, так і письмово.</li> <li>5. Здатність спілкуватися іноземною мовою.</li> <li>6. Навички використання інформаційних і комунікаційних технологій.</li> <li>7. Здатність проведення досліджень на відповідному рівні.</li> <li>8. Здатність вчитися і оволодівати сучасними знаннями.</li> <li>9. Здатність приймати обґрунтовані рішення.</li> <li>10. Здатність спілкуватися з представниками інших професійних груп різного рівня (з експертами інших галузей знань/видів економічної діяльності).</li> <li>11. Здатність оцінювати та забезпечувати якість виконуваних робіт.</li> <li>12. Прагнення до збереження навколишнього середовища.</li> </ol>
<b>Спеціальні (фахові).</b>	1. Здатність встановлювати особливості будови і

<p><b>предметні ) компетентності (СК)</b></p>	<p>функціонування клітин, тканин, органів, їх систем та апаратів організму тварин різних класів і видів – ссавців, птахів, комах (бджіл), риб та інших хребетних.</p> <p>2. Здатність використовувати інструментарій, спеціальні пристрої, прилади, лабораторне обладнання та інші технічні засоби для проведення необхідних маніпуляцій під час професійної діяльності</p> <p>3. Здатність дотримуватися правил охорони праці, асептики та антисептики під час фахової діяльності.</p> <p>4. Здатність проводити клінічні дослідження з метою формулювання висновків щодо стану тварин чи встановлення діагнозу.</p> <p>5. Здатність застосовувати методи і методики патолого-анатомічної діагностики хвороб тварин для встановлення остаточного діагнозу та причин їх загибелі.</p> <p>6. Здатність здійснювати відбір, пакування, фіксування і пересилання проб біологічного матеріалу для лабораторних досліджень.</p> <p>7. Здатність організовувати і проводити лабораторні та спеціальні діагностичні дослідження й аналізувати їх результати.</p> <p>8. Здатність планувати, організовувати та реалізовувати заходи з лікування тварин різних класів і видів, хворих на незаразні, інфекційні та інвазійні хвороби.</p> <p>9. Здатність проводити акушерсько-гінекологічні та хірургічні заходи і операції.</p> <p>10. Здатність розробляти стратегії безпечного, санітарно-обумовленого утримання тварин.</p> <p>11. Здатність застосовувати знання з біобезпеки, біоетики та добробуту тварин у професійній діяльності.</p> <p>12. Здатність розробляти та реалізовувати заходи, спрямовані на захист населення від хвороб, спільних для тварин і людей.</p> <p>13. Здатність розробляти стратегії профілактики хвороб різної етіології.</p> <p>14. Здатність проводити судово-ветеринарну експертизу.</p> <p>15. Здатність організовувати нагляд і контроль виробництва, зберігання, транспортування та реалізації продукції тваринного і рослинного походження.</p> <p>16. Здатність оберігати довкілля від забруднення відходами тваринництва, а також матеріалами та засобами ветеринарного призначення.</p> <p>17. Здатність здійснювати маркетинг і менеджмент ветеринарних засобів і послуг у ветеринарній медицині.</p> <p>18. Здатність використовувати спеціалізовані програмні засоби для виконання професійних завдань.</p> <p>19. Здатність здійснювати просвітницьку діяльність серед працівників галузі та населення.</p> <p>20. Здатність організовувати, здійснювати і контролювати документообіг під час професійної</p>
---	--

	<p>діяльності.</p> <p>21. Здатність розробляти і реалізовувати заходи щодо керування та упередження радіаційного ураження і забруднення свійських тварин та ценозів в цілому, радіонуклідами.</p>
<b>7 - Програмні результати навчання</b>	
	<ol style="list-style-type: none"> <li>1. Знати і грамотно використовувати термінологію ветеринарної медицини.</li> <li>2. Використовувати інформацію із вітчизняних та іноземних джерел для розроблення діагностичних, лікувальних і підприємницьких стратегій.</li> <li>3. Визначати суть фізико-хімічних і біологічних процесів, які відбуваються в організмі тварин у нормі та за патології.</li> <li>4. Збирати анамнестичні дані під час реєстрації та обстеження тварин, приймати рішення щодо вибору ефективних методів діагностики, лікування та профілактики хвороб тварин.</li> <li>5. Установлювати зв'язок між клінічними проявами захворювання та результатами лабораторних досліджень.</li> <li>6. Розробляти карантинні та оздоровчі заходи, методи терапії, профілактики, діагностики та лікування хвороб різної етіології.</li> <li>7. Формулювати висновки щодо ефективності обраних методів і засобів утримання, годівлі та лікування тварин, профілактики заразних і незаразних хвороб, а також виробничих і технологічних процесів на підприємствах з утримання, розведення чи експлуатації тварин різних класів і видів.</li> <li>8. Здійснювати моніторинг причин поширення хвороб різної етіології та біологічного забруднення довкілля відходами тваринництва, а також матеріалами та засобами ветеринарного призначення.</li> <li>9. Розробляти заходи, спрямовані на захист населення від хвороб, спільних для тварин і людей.</li> <li>10. Пропонувати та використовувати доцільні інноваційні методи і підходи вирішення проблемних ситуацій професійного походження.</li> <li>11. Узагальнювати та аналізувати інформацію щодо ефективності роботи ветеринарних фахівців різного підпорядкування.</li> <li>12. Знати правила та законодавчі нормативні акти щодо нагляду і контролю виробництва, зберігання, транспортування та реалізації продукції тваринного і рослинного походження.</li> <li>13. Розуміти логічну послідовність дій та вміти оформляти відповідну документацію під час проведення судово-ветеринарної експертизи.</li> <li>14. Розуміти сутність процесів виготовлення, зберігання та переробки біологічної сировини.</li> <li>15. Знати правила зберігання різних фармацевтичних</li> </ol>



	<p>засобів та біопрепаратів, шляхів їх ентерального чи парентерального застосування, розуміти механізм їх дії, взаємодії та комплексної дії на організм тварин.</p> <p>16. Знати принципи та методи маркетингу і менеджменту ветеринарних засобів і послуг у ветеринарній медицині.</p> <p>17. Знати правила та вимоги біобезпеки, біоетики та добробуту тварин.</p> <p>18. Здійснювати облікову звітність під час фахової діяльності.</p> <p>19. Здійснювати просвітницьку діяльність серед працівників галузі та населення.</p> <p>20. Володіти спеціалізованими програмними засобами для виконання професійних завдань.</p> <p>21. Розробляти заходи щодо упередження радіаційного ураження і забруднення свійських тварин та ценозів радіонуклідами.</p>
<b>8 – Ресурсне забезпечення реалізації програми</b>	
<b>Кадрове забезпечення</b>	<p>Всього науково-педагогічних працівників – 114 у т.ч.</p> <ul style="list-style-type: none"> <li>- академіки, член-кореспонденти НАН України та НААН України – 4</li> <li>- академіки громадських академій – 15</li> <li>- доктори наук, професори – 31</li> <li>- кандидати наук, доценти – 51</li> <li>- кандидати наук, старші викладачі – 9</li> <li>- кандидати наук, асистенти – 4</li> <li>- асистенти без наукового ступеня – 12</li> </ul>
<b>Матеріально-технічне забезпечення</b>	<p>Навчально-лабораторна база структурних підрозділів факультету ветеринарної медицини дозволяє організовувати та проводити заняття з усіх навчальних дисциплін на задовільному рівні. Для проведення лекційних занять використовуються мультимедійні проектори, навчальні лабораторії обладнані необхідними приладами та інструментами. Серед останніх є унікальні, зокрема електронний та люмінесцентні мікроскопи, комплекти приладів для проведення імуноферментного аналізу, аналізатори для морфологічних та біохімічних досліджень крові, обладнання для здійснення ультразвукового дослідження тварин, цифровий рентгенапарат. На одній із філій (філія кафедри мікробіології, вірусології та біотехнології) є обладнання для проведення діагностичних досліджень молекулярно-генетичним методом (реакція ПЛР). Кафедри мають усе необхідне обладнання і прилади для проведення занять, а саме: центрифуги, мікроскопи, рН-метри, електронні ваги, фотоелектрокалориметри, рефрактометри, електроенцефалограф, електрокардіограф, аналізатори газів крові, біохімічні аналізатори крові та хроматографи різних типів. Факультет має навчально-наукові лабораторії «Банк крові тварин», «Центр репродуктології тварин з банком сперми та ембріонів»,</p>

	<p>«Центр клітинних технологій у ветеринарній медицині», «Доклінічних досліджень», «Клінічних досліджень лікарських препаратів», «Гігієни харчових продуктів», «Ветеринарної гігієни», «Ветеринарної гематології», «Візуальної діагностики». Навчальні лабораторії акушерства, гінекології та біотехнології відтворення тварин, ветеринарного забезпечення здоров'я жуйних тварин, методології наукових досліджень, клінічної діагностики хвороб тварин, терапії тварин, ветеринарних превентивних технологій забезпечення здоров'я тварин, ветеринарного забезпечення здоров'я дрібних тварин, патофізіології та імунології тварин, електрозварювання біологічних тканин, епізоотології та інфекційних хвороб, ветеринарної мікробіології, фармакології і токсикології, паразитології, тропічної ветеринарії, біохімії тварин, фізіології тварин, які оснащені сучасним обладнанням. Серед яких апарати для зварювання тканин, ендоскопічним обладнанням «STORZ», відеосистеми для зйомки і демонстрації виконаних операцій, мікроскопом для проведення мікрохірургічних втручань. Для забезпечення навчального процесу придбано сучасний CO<sub>2</sub>-інкубатор фірми «ESCO», тринокулярний мікроскоп дослідницького класу MB-505 40x-1600xLED Trino Plan-Achromatic та цифрову камеру-окуляр SIGETA WCAM 720P. Мікроскоп оснащений револьверною головкою на 4 об'єктиви зі ступенем корекції ПЛАН-ахромат, хірургічні набори. ННВ Клінічний центр «Ветмедсервіс» оснащений сучасним апаратом для УЗ-діагностики та ендоскопічною відеосистемою.</p>
<p><b>Інформаційне та навчально-методичне забезпечення</b></p>	<p>Офіційний веб-сайт <a href="https://nubip.edu.ua">https://nubip.edu.ua</a> містить інформацію про освітні програми, навчальну, наукову і виховну діяльність, структурні підрозділи, правила прийому, контакти. Всі зареєстровані в університеті користувачі мають необмежений доступ до мережі Інтернет.</p> <p>Матеріали навчально-методичного забезпечення освітньо-професійної програми викладені на освітньому порталі «Освітня діяльність»: <a href="https://nubip.edu.ua/node/46601">https://nubip.edu.ua/node/46601</a>.</p> <p>Бібліотечний фонд багатогалузевий, нараховує понад один мільйон примірників вітчизняної та зарубіжної літератури, у т.ч. рідкісних видань, спеціальних видів науково-технічної літератури, авторефератів дисертацій (з 1950 р.), дисертацій (з 1946 р.), більше 500 найменувань журналів та більше 50 назв газет. Фонд комплектується матеріалами з сільського та лісового господарства, економіки, техніки та суміжних наук.</p> <p>Бібліотечне обслуговування читачів проводиться на 8 абонементів, у 7 читальних залах на 527 місць, з яких: 4 галузеві, 1 універсальний та 1 спеціалізований читальний зал для викладачів, аспірантів та магістрів</p>

	<p>(Reference Room); МБА; каталоги, в т.ч. електронний (понад 206292 одиниць записів); бібліографічні картотеки (з 1954 р.); фонд довідкових і бібліографічних видань. Щорічно бібліотека обслуговує понад 40000 користувачів, у т.ч. 14000 студентів. Книговидача становить понад 1 млн примірників на рік.</p> <p>Читальні зали забезпечені бездротовим доступом до мережі Інтернет. Всі ресурси бібліотеки доступні через сайт університету: <a href="https://nubip.edu.ua">https://nubip.edu.ua</a>.</p> <p>Цифрова бібліотека НУБіП України була створена у листопаді 2019 р., доступна з мережі Інтернет та містить зараз 790 повнотекстових документи, серед них: 150 навчальних підручників та посібників; 117 монографій; 420 авторефератів дисертацій; 98 оцифрованих рідкісних та цінних видань з фондів бібліотеки (1795-1932 рр.).</p> <p>Важливим електронним ресурсом також є електронна бібліотека (з локальної мережі університету), де є понад 6409 повнотекстових документів (підручників, навчальних посібників, монографій, методичних рекомендацій).</p> <p>З січня 2017 р. в НУБіП України відкрито доступ до однієї із найбільших наукометричних баз даних Web of Science.</p> <p>З листопада 2017 року в НУБіП України відкрито доступ до наукометричної та універсальної реферативної бази даних SCOPUS видавництва Elsevier. Доступ здійснюється з локальної мережі університету за посиланням <a href="https://www.scopus.com">https://www.scopus.com</a>.</p> <p>База даних SCOPUS індексує близько 22000 назв різних видань (серед яких 55 українських) від більш ніж 5000 видавництв.</p> <p>Матеріали навчально-методичного забезпечення освітньо-професійної програми викладені на навчально-інформаційному порталі НУБіП України <a href="http://elearn.nubip.edu.ua">http://elearn.nubip.edu.ua</a>.</p>
<b>9 - Академічна мобільність</b>	
<b>Національна кредитна мобільність</b>	На основі двосторонніх договорів між НУБіП України та закладами вищої освіти України.
<b>Міжнародна кредитна мобільність</b>	Національний університет біоресурсів і природокористування України має понад 220 укладених договорів про співпрацю з закладами вищої освіти і науково-дослідними установами, а також упродовж 2021-2022 років укладено понад нові угоди та продовжується виконання ще діючих угод про співробітництво у рамках програм «Erasmus+» та «Кредитна мобільність» на реалізацію академічної мобільності із європейськими університетами. Серед закладів-партнерів факультету ветеринарної медицини НУБіП України такі: Коледж ветеринарної медицини і біометричних наук (Університет штату Техас) (Сполучені Штати Америки), Університет штату Міссурі

(Сполучені Штати Америки), Університет штату Пенсільванія (Сполучені Штати Америки), Університет штату Мінесота (Сполучені Штати Америки), Університет штату Луїзіана (Сполучені Штати Америки), Аграрний університет м. Пловдив (Болгарія), Академія сільськогосподарських наук Грузія (Грузія), Сільськогосподарський університет Таміл Наду (Індія), Університет Барселони (Іспанія), Казахський національний аграрний університет (Казахстан), Північно-Західний сільськогосподарський університет КНР (Китай), Державний аграрний університет Молдови (Молдова), Норвезький університет наук про життя (Норвегія), Природничий університет, Вроцлав (Польща), Варшавський університет наук про життя (Польща), Познанський університет наук про життя (Польща), Університет Tras-os-Montes and Alto Douro (Португалія), Університет аграрних наук і ветеринарної медицини в м. Клуж Напока (Румунія), Банат університет сільськогосподарських наук і ветеринарної медицини ім. Міхала Тімішоари (Румунія), Латвійський сільськогосподарський університет (м. Єлгава) (Латвія), Університет ветеринарної медицини та фармації в Кошице (Словаччина), Університет Токат Газіосманпаса (Туреччина), Туркменський сільськогосподарський університет ім. С.А.Ніязова (Туркменістан), Ташкентський державний аграрний університет (Узбекистан), Самаркандський інститут ветеринарної медицини (Узбекистан), Університет Чонбук (Південна Корея), Словацький сільськогосподарський університет у місті Нітра (Словаччина), Словацька академія наук (Словаччина), Сільськогосподарський університет (м. Вроцлав) (Польща), Університет Олександра Стулгіскіса (Литва), ISA LILLE (Франція), Костанайський державний університет імені Ахмета Байтурсінова (Казахстан) і Європейський університет (Грузія).

У 2022 році здобувачі вищої освіти факультету ветеринарної медицини Національного університету біоресурсів і природокористування України Тьопла Валерія Анатоліївна (6 курс ОС «Магістр»), Харченко Яна Анатоліївна (3 курс ОС «Магістр») і Кравченко Евеліна Віталіївна (3 курс ОС «Магістр») проходили навчання за програмою Erasmus+ в Університеті Ллейда (Universitat de Lleida, Іспанія). Здобувачі вищої освіти Сопівник Софія Русланівна (2 курс ОС «Магістр») і Родіна Анна Олександрівна (4 курс ОС «Магістр») за результатами конкурсного відбору отримали можливість пройти семестр навчання за програмою Erasmus+ у Вроцлавському університеті природничих наук (м. Вроцлав, Польща). Кравченко Анастасія Ігорівна (4 курс ОС «Магістр») пройшла конкурсний відбір для проходження навчання на базі Університету Вітовта Великого (м. Каунас, Литва).

<p><b>Навчання іноземних здобувачів вищої освіти</b></p>	<p>Навчання іноземних здобувачів вищої освіти проводиться на загальних умовах з додатковою мовною підготовкою.</p> <p>На факультеті ветеринарної медицини у 2022 році навчались 16 здобувачі вищої освіти другого (магістерського) рівня. Так, на 2-му курсі навчалось 4 здобувачі вищої освіти; на 3-му курсі – 2 здобувачі вищої освіти; на 4-ому курсі – 2 здобувачів вищої освіти; на 5-ому курсі – 4 здобувачі вищої освіти на 6-ому курсі – 4 здобувачі вищої освіти.</p> <p>У 2022 році залучено на навчання 1 здобувача вищої освіти на 1-ий курс за освітнім ступенем «Магістр»</p>
--	--

## 2. Перелік компонент освітньо-професійної програми «Ветеринарна медицина» та їх логічна послідовність термін підготовки 6 років

### 2.1. Перелік компонент ОПП

Код н/д	Компоненти освітньої програми (навчальні дисципліни, курсові проекти (роботи), практики, кваліфікаційна робота)	Кількість кредитів	Форма підсумкового контролю
<b>1. ЦИКЛ ЗАГАЛЬНОЇ ПІДГОТОВКИ</b>			
<b>Обов'язкові компоненти ОПП</b>			
ОК 1	Неорганічна хімія	4	екзамен
ОК 2	Біофізика	4	екзамен
ОК 3	Латинська мова (термінологія)	4	екзамен
ОК 4	Органічна хімія	4	екзамен
ОК 5	Генетика	4	екзамен
ОК 6	Історія Української державності	4	екзамен
ОК 7	Українська мова (за проф. спрямуванням)	4	екзамен
ОК 8	Філософія з основами логіки	4	екзамен
ОК 9	Іноземна мова	4	екзамен
ОК 10	Безпека праці і життєдіяльності	4	екзамен
ОК 11	Методологія та організація наукових досліджень з основами інтелектуальної власності	4	залік
<b>Всього</b>		<b>44</b>	
<b>2. ЦИКЛ СПЕЦІАЛЬНОЇ (ФАХОВОЇ) ПІДГОТОВКИ</b>			
<b>Обов'язкові компоненти ОПП</b>			
ОК 12	Історія ветеринарної медицини	4	залік
ОК 13	Екологія у ветеринарній медицині	4	екзамен
ОК 14	Анатомія свійських тварин	9	екзамен
ОК 15	Цитологія, гістологія, ембріологія	6	екзамен
ОК 16	Основи розведення тварин	4	екзамен
ОК 17	Ветеринарна мікробіологія	4	екзамен
ОК 18	Біохімія т-н з осн. фіз. і кол. хімії	6	екзамен
ОК 19	Фізіологія тварин	6	екзамен
ОК 20	Годівля тварин	4	екзамен
ОК 21	Ветеринарна імунологія	4	залік
ОК 22	Ветеринарна вірусологія	4	екзамен
ОК 23	Гігієна тварин	4	екзамен
ОК 24	Благополуччя тварин, етологія та професійна етика	4	залік
ОК 25	Патофізіологія тварин	6	екзамен
ОК 26	Оперативна хірургія, топографічна анатомія та анестезіологія	6	екзамен
ОК 27	Клінічна діагностика хвороб тварин	6	екзамен
ОК 28	Ветеринарна фармакологія	6	екзамен
ОК 29	Ветеринарна радіобіологія	4	екзамен
ОК 30	Паразитологія та інвазійні хвороби	6	екзамен
ОК 31	Патологічна морфологія та судова ветеринарія	8	екзамен

Код н/д	Компоненти освітньої програми (навчальні дисципліни, курсові проекти (роботи), практики, кваліфікаційна робота)	Кількість кредитів	Форма підсумкового контролю
ОК 32	Ветеринарна клінічна біохімія	4	екзамен
ОК 33	Акушерство, гінекологія і біотехнологія відтворення тварин з основами андрології	8	екзамен
ОК 34	Загальна і спеціальна хірургія	7	екзамен
ОК 35	Внутрішні хвороби тварин	8	екзамен
ОК 36	Ветеринарна токсикологія	4	залік
ОК 37	Гігієна харчових продуктів	5	екзамен
ОК 38	Епізоотологія та інфекційні хвороби	8	екзамен
ОК 39	Організація ветеринарної справи та національне і міжнародне ветеринарне законодавство	4	екзамен
ОК 40	Репродуктологія тварин	4	екзамен
ОК 41	Спеціальна пропедевтика, терапія і профілактика внутрішніх хвороб тварин	4	екзамен
ОК 42	Хірургічні хвороби продуктивних тварин	4	екзамен
ОК 43	Спеціальна епізоотологія	4	екзамен
ОК 44	Глобальна паразитологія	4	залік
ОК 45	Державна ветеринарно-санітарна експертиза	4	залік
ОК 46	Порівняльна морфологія, спеціальна патоморфологія і судова ветеринарна медицина	4	залік
НП	Навчальна практика	19	залік
ВП	Виробнича практика	14	диференційний залік
<b>Всього</b>		<b>215</b>	
<b>Загальний обсяг обов'язкових компонентів</b>		<b>262</b>	
<b>Вибіркові компоненти</b>			
<b><i>Вибірковий блок 1. Вільного вибору за спеціальністю (здобувач обирає 15 дисциплін)</i></b>			
ВК 1	Політологія	4	залік
ВК 2	Конфліктологія	4	залік
ВК 3	Аграрна політика	4	залік
ВК 4	Етнокультурологія	4	залік
ВК 5	Анатомія і фізіологія риб	4	залік
ВК 6	Анатомія і фізіологія мисливських та диких тварин	4	залік
ВК 7	Мікробіологія м'яса	4	залік
ВК 8	Біохімічні процеси клітини	4	залік
ВК 9	Нейрофізіологія з основами зоопсихології	4	залік
ВК 10	Санітарна мікробіологія	4	залік
ВК 11	Санітарна вірусологія	4	залік
ВК 12	Органічне тваринництво	4	залік

Код н/д	Компоненти освітньої програми (навчальні дисципліни, курсові проекти (роботи), практики, кваліфікаційна робота)	Кількість кредитів	Форма підсумкового контролю
ВК 13	Організація лабораторної справи	4	залік
ВК 14	Мікробіологія риби	4	залік
ВК. 15	Лікарські рослини у ветеринарній медицині	4	залік
ВК 16	Методи мікологічних досліджень	4	залік
ВК 17	Анестезіологія	4	залік
ВК 18	Менеджмент та маркетинг у ветеринарній медицині	4	залік
ВК 19	Основи ветеринарної фармації	4	залік
ВК 20	Ветеринарна гематологія	4	залік
ВК 21	Дієтологія дрібних домашніх тварин	4	залік
ВК 22	Біотехнологія у ветеринарній медицині	4	залік
ВК 23	Візуальна діагностика хвороб тварин	4	залік
ВК 24	Технічна мікробіологія	4	залік
ВК 25	Дерматологія та ендокринологія	4	залік
ВК 26	Ветеринарна нефрологія та урологія тварин	4	залік
ВК 27	Біобезпека і біозахист	4	залік
ВК 28	Біохімічний аналіз у клініці (за видом тварин)	4	залік
ВК 29	Ветеринарне забезпечення бжільництва	4	залік
ВК 30	Ветеринарне забезпечення птахівництва	4	залік
ВК 31	Хвороби хутрових звірів	4	залік
ВК 32	Репродуктивна біотехнологія	4	залік
ВК 33	Зоонози та концепція єдиного здоров'я	4	залік
ВК 34	Ветеринарна трансфузіологія	4	залік
ВК 35	Менеджмент здоров'я стада тварин	4	залік
ВК 36	Ветеринарна онкологія	4	залік
ВК 37	Клінічна фармакологія	4	залік
ВК 38	Ветеринарна неонатологія		залік
ВК 39	Антибіотикорезистентність і раціональна антибіотикотерапія	4	залік
ВК 40	Хвороби акваріумних риб	4	залік
ВК 41	Репродуктивна сонографія жуйних тварин	4	залік
ВК 42	Хвороби собак і котів	4	залік
ВК 43	Інтенсивна терапія та реанімація тварин	4	залік
ВК 44	Організація ветеринарного бізнесу	4	залік
ВК 45	Хвороби екзотичних тварин	4	залік
ВК 46	Тропічна ветеринарія	4	залік
ВК 47	Ветеринарна андрологія	4	залік



Код н/д	Компоненти освітньої програми (навчальні дисципліни, курсові проекти (роботи), практики, кваліфікаційна робота)	Кількість кредитів	Форма підсумкового контролю
ВК 48	Інфекційні хвороби риб та гідробіонтів	4	залік
<b>Всього</b>		<b>60</b>	
<b><i>Вибірковий блок 2 (здобувач вищої освіти обирає один компонент)</i></b>			
ВК 1.1	Ветеринарне забезпечення здоров'я великої рогатої худоби	22	екзамен
ВК 1.2	Ветеринарне забезпечення здоров'я коней	22	екзамен
ВК 1.3	Ветеринарне забезпечення здоров'я собак і котів	22	екзамен
ВК 1.4	Ветеринарне забезпечення здоров'я свиней	22	екзамен
ВК 1.5	Ветеринарне забезпечення здоров'я овець і кіз	22	екзамен
ВК 1.6	Ветеринарне забезпечення здоров'я екзотичних тварин і хутрових звір	22	екзамен
ВК 1.7	Ветеринарне забезпечення здоров'я птиці	22	екзамен
ВК 1.8	Ветеринарна фармація	22	екзамен
ВК 1.9	Ветеринарна лабораторна діагностика	22	екзамен
ВК 1.10	Ветеринарне забезпечення громадського здоров'я	22	екзамен
<b>Всього</b>		<b>22</b>	
<b><i>Вибірковий блок 3. Дисципліни за уподобанням (здобувач вищої освіти обирає 2 компоненти із загальноуніверситетського каталогу)</i></b>			
ВКУ1		4	залік
ВКУ2		4	залік
<b>Всього</b>		<b>8</b>	
<b>Всього</b>	За вибором здобувача	<b>90</b>	
Інші види діяльності			
	Курсові роботи	8	залік
	Підготовка до ЕДКІ	3	Державна атестація
<b>Загальний обсяг обов'язкових компонентів</b>			<b>270</b>
<b>Загальний обсяг вибіркового компонентів</b>			<b>90</b>
<b>ЗАГАЛЬНИЙ ОБСЯГ ОПП</b>			<b>360</b>

**Перелік компонент освітньо-професійної програми «Ветеринарна медицина» та їх логічна послідовність  
термін підготовки 5 років  
2.2. Перелік компонент ОПП**

<b>Код н/д</b>	<b>Компоненти освітньої програми (навчальні дисципліни, курсові проекти (роботи), практики, кваліфікаційна робота)</b>	<b>Кількість кредитів</b>	<b>Форма підсумкового контролю</b>
<b>1. ЦИКЛ ЗАГАЛЬНОЇ ПІДГОТОВКИ</b>			
<b>Обов'язкові компоненти ОПП</b>			
ОК 1	Латинська мова (термінологія)	4	залік
ОК 2	Неорганічна хімія	4	екзамен
ОК 3	Біофізика	4	екзамен
ОК 4	Органічна хімія	4	екзамен
ОК 5	Генетика	4	екзамен
ОК 6	Історія Української державності	4	екзамен
ОК 7.	Українська мова (за проф. спрямуванням)	4	екзамен
ОК 8	Філософія з основами логіки	4	екзамен
ОК 9	Іноземна мова	4	екзамен
ОК 10	Безпека праці і життєдіяльності	4	екзамен
ОК 11	Методологія та організація наукових досліджень з основами інтелектуальної власності	4	залік
<b>Всього</b>		<b>44</b>	
<b>2. ЦИКЛ СПЕЦІАЛЬНОЇ (ФАХОВОЇ) ПІДГОТОВКИ</b>			
<b>Обов'язкові компоненти ОПП</b>			
ОК 12	Екологія у ветеринарній медицині	3	залік
ОК 13	Анатомія свійських тварин	5	екзамен
ОК 14	Цитологія, гістологія, ембріологія	4	екзамен
ОК 15	Основи розведення тварин	4	залік
ОК 16	Ветеринарна мікробіологія	4	екзамен
ОК 17	Біохімія т-н з осн. фіз. і кол. хімії	4	екзамен
ОК 18	Фізіологія тварин	5	екзамен
ОК 19	Годівля тварин	4	залік
ОК 20	Ветеринарна імунологія	4	залік
ОК 21	Ветеринарна вірусологія	4	екзамен
ОК 22	Гігієна тварин	4	екзамен
ОК 23	Патофізіологія тварин	4	екзамен
ОК 24	Оперативна хірургія, топографічна анатомія та анестезіологія	4	екзамен
ОК 25	Клінічна діагностика внутрішніх хвороб тварин	5	екзамен
ОК 26	Ветеринарна фармакологія	5	екзамен
ОК 27	Ветеринарна радіобіологія	4	екзамен
ОК 28	Паразитологія та інвазійні хвороби	5	екзамен
ОК 29	Патологічна анатомія, розтин та судова експертиза	4	екзамен
ОК 30	Ветеринарна клінічна біохімія	4	залік

Код н/д	Компоненти освітньої програми (навчальні дисципліни, курсові проекти (роботи), практики, кваліфікаційна робота)	Кількість кредитів	Форма підсумкового контролю
ОК 31	Акушерство, гінекологія і біотехнологія відтворення тварин	5	екзамен
ОК 32	Загальна і спеціальна хірургія	4	екзамен
ОК 33	Внутрішні хвороби тварин	5	екзамен
ОК 34	Ветеринарна токсикологія	4	екзамен
ОК 35	Гігієна харчових продуктів	4	екзамен
ОК 36	Епізоотологія та інфекційні хвороби	5	екзамен
ОК 37	Організація ветеринарної справи та національне та міжнародне ветеринарне законодавство	4	екзамен
ОК 38	Репродуктологія тварин	4	екзамен
ОК 39	Спеціальна пропедевтика, терапія і профілактика внутрішніх хвороб тварин	4	екзамен
ОК 40	Хірургічні хвороби продуктивних тварин	4	екзамен
ОК 41	Спеціальна епізоотологія	4	екзамен
ОК 42	Глобальна паразитологія	4	залік
ОК 43	Державна ветеринарно-санітарна експертиза	4	залік
ОК 44	Порівняльна морфологія, спеціальна патоморфологія і судова ветеринарна медицина	4	залік
НП	Навчальна практика	19	залік
ВП	Виробнича практика	13	Диференційований залік
<b>Всього</b>		<b>170</b>	
<b>Вибіркові компоненти ОПП</b>			
<b><i>Вільного вибору за спеціальністю</i></b>			
ВК 1	Аграрна політика	4	залік
ВК 2	Конфліктологія	4	залік
ВК 3	Етнокультурологія	4	залік
ВК 4	Правова культура особистості	4	залік
ВК 5	Історія ветеринарної медицини	4	залік
ВК 6	Лікарські рослини у ветеринарній медицині	4	залік
ВК 7	Анатомія і фізіологія мисливських та диких тварин	4	залік
ВК 8	Санітарна мікробіологія	4	залік
ВК 9	Нейрофізіологія з основами зоопсихології	4	залік
ВК 10	Методи мікологічних досліджень	4	залік
ВК 11	Органічне тваринництво	4	залік
ВК 12	Організація лабораторної справи	4	залік
ВК 13	Біотехнологія у ветеринарній медицині	4	залік
ВК 14	Анестезіологія	4	залік
ВК 15	Ветеринарна гематологія	4	залік
ВК 16	Менеджмент та маркетинг у ветеринарній медицині	4	залік

Код н/д	Компоненти освітньої програми (навчальні дисципліни, курсові проекти (роботи), практики, кваліфікаційна робота)	Кількість кредитів	Форма підсумкового контролю
ВК 17	Дієтологія дрібних домашніх тварин	4	залік
ВК 18	Візуальна діагностика хвороб тварин	4	залік
ВК 19	Репродуктивна біотехнологія	4	залік
ВК 20	Ветеринарна трансфузіологія	4	залік
ВК 21	Хвороби хутрових звірів	4	залік
ВК 22	Дерматологія та ендокринологія тварин	4	залік
ВК 23	Біобезпека і біозахист	4	залік
ВК 24	Менеджмент здоров'я стада тварин	4	залік
ВК 25	Ветеринарна неонатологія	4	залік
ВК 26	Ветеринарна нефрологія та урологія	4	залік
ВК 27	Організація ветеринарного бізнесу	4	залік
ВК 28	Ветеринарне забезпечення птахівництва	4	залік
ВК 29	Хвороби екзотичних тварин	4	залік
ВК 30	Інтенсивна терапія і реанімація	4	залік
ВК 31	Зоонози та концепція єдиного здоров'я	4	залік
<b>Всього</b>		<b>44</b>	
<b><i>Вибірковий блок 1 (здобувач вищої освіти вибирає один компонент)</i></b>			
ВК 1.1	Ветеринарне забезпечення здоров'я великої рогатої худоби	23	екзамен
ВК 1.2	Ветеринарне забезпечення здоров'я собак і котів	23	екзамен
ВК 1.3	Ветеринарне забезпечення здоров'я свиней	23	екзамен
<b><i>Вибіркові компоненти за уподобанням студента</i></b>			
ВКУ 1	Дисципліна 1	4	залік
ВКУ 2	Дисципліна 2	4	залік
	Підготовка до єдиного державного кваліфікаційного іспиту та підготовка і захист кваліфікаційної роботи (за рішенням закладу вищої освіти)	3	екзамен
<b>Загальний обсяг обов'язкових компонентів</b>		<b>225</b>	
<b>Загальний обсяг вибірових компонентів</b>		<b>75</b>	
<b>ЗАГАЛЬНИЙ ОБСЯГ ОПП</b>		<b>300</b>	

## 2.2. Структурно-логічна схема освітньо-професійної програми «Ветеринарна медицина»

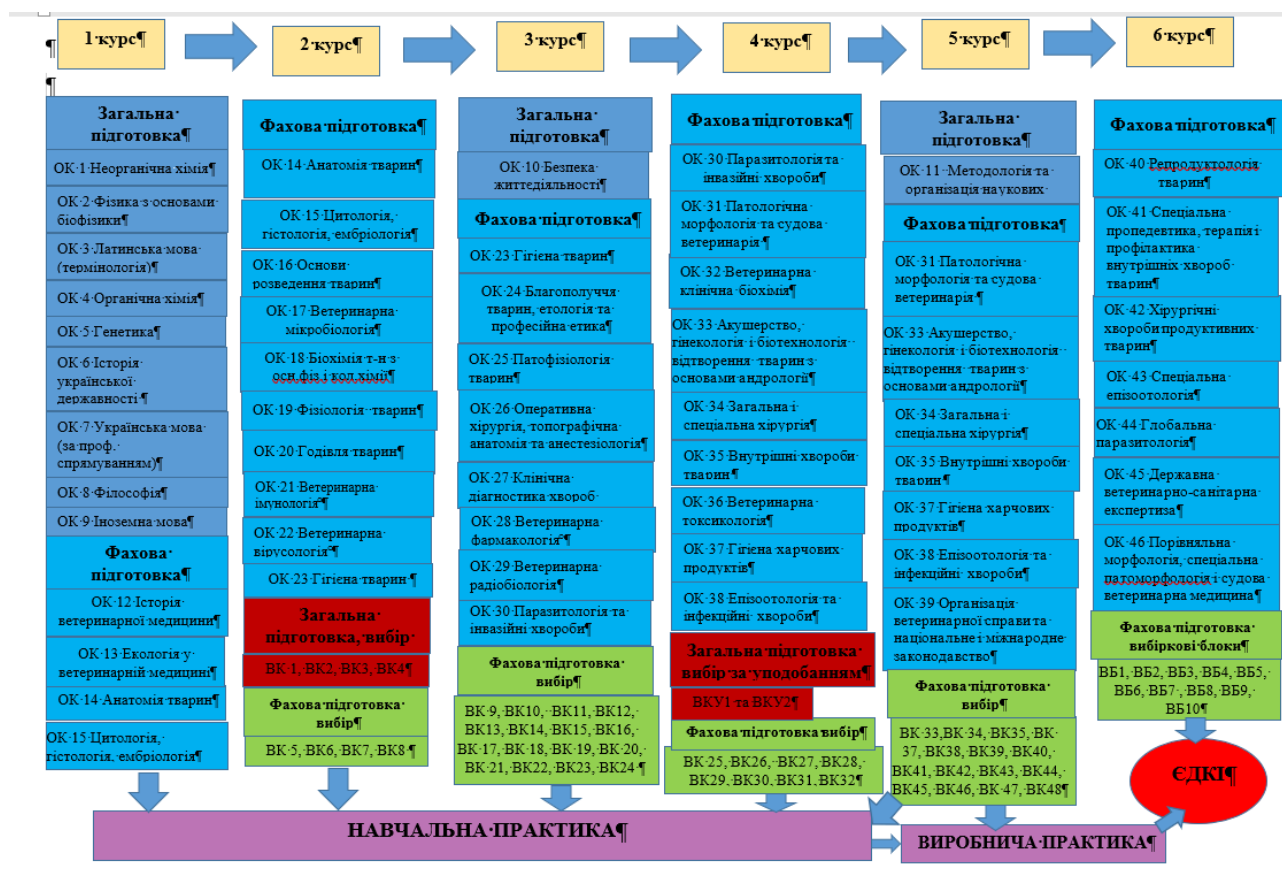

## 3. Форма атестації здобувачів вищої освіти

Атестація випускників освітньо-професійної програми спеціальності 211 «Ветеринарна медицина» проводиться у формі єдиного державного кваліфікаційного іспиту.

**4. Матриця відповідності програмних компетентностей  
компонентам освітньо-професійної програми «Ветеринарна медицина»**

	ОК 1	ОК 2	ОК 3	ОК 4	ОК 5	ОК 6	ОК 7	ОК 8	ОК 9	ОК 10	ОК 11	ОК 12	ОК 13	ОК 14	ОК 15	ОК 16	ОК 17
ЗК1	+	+	+		+			+			+	+					+
ЗК2			+	+	+						+			+			+
ЗК3				+	+							+		+			
ЗК4						+	+										
ЗК5						+			+								
ЗК6				+		+	+										
ЗК7	+			+						+					+		+
ЗК8		+		+		+		+			+						
ЗК9										+			+				+
ЗК10			+		+	+			+		+					+	
ЗК11	+	+			+					+			+				
ЗК12													+				+
СК1					+									+			
СК2			+											+			
СК3			+								+			+			+
СК4																	
СК5																	
СК6																	
СК7	+				+						+						+
СК8																	
СК9			+														
СК10																+	
СК11											+						
СК12																	
СК13																	
СК14																	
СК15																	
СК16													+				+
СК17																	
СК18												+					
СК19											+	+					
СК20											+	+	+				
СК21							+										

	OK 18	OK 19	OK 20	OK 21	OK 22	OK 23	OK 24	OK 25	OK 26	OK 27	OK 28	OK 29	OK 30	OK 31	OK 32	OK 33	OK 34	OK 35
3K1	+				+					+	+							+
3K2	+		+	+		+	+		+	+	+		+		+		+	+
3K3										+		+						+
3K4											+							
3K5																		
3K6																		
3K7		+		+	+			+	+	+			+	+			+	+
3K8					+			+		+	+							+
3K9				+	+			+	+	+		+		+			+	+
3K10			+													+		
3K11	+	+	+							+	+		+		+			+
3K12							+								+			
CK1	+	+			+			+					+					+
CK2	+	+		+	+			+	+	+			+	+	+		+	+
CK3	+								+	+					+	+		+
CK4										+			+					+
CK5														+				
CK6					+					+			+	+			+	+
CK7				+	+			+					+	+			+	+
CK8													+			+		
CK9																		
CK10						+												
CK11							+											
CK12				+							+						+	
CK13				+					+	+							+	
CK14			+											+				
CK15																		
CK16						+					+	+						
CK17						+					+							
CK18			+												+			+
CK19								+			+		+	+				
CK20								+			+							
CK21												+						

	OK 36	OK 37	OK 38	OK 39	OK 40	OK 41	OK 42	OK 43	OK 44	OK 45	OK 46	НП	ВП
3К1				+									
3К2	+		+	+			+	+	+			+	+
3К3		+	+					+		+			
3К4												+	+
3К5													+
3К6													
3К7	+	+				+	+				+		
3К8									+				
3К9	+	+	+	+	+		+	+			+		
3К10					+								+
3К11					+								
3К12	+			+					+				+
СК1													
СК2	+				+				+		+		
СК3													
СК4			+		+			+	+				
СК5											+		
СК6	+	+									+		
СК7	+	+	+	+			+	+	+		+		
СК8	+		+		+			+	+				
СК9													
СК10													
СК11													
СК12			+	+			+	+					
СК13	+		+	+		+	+	+					
СК14										+	+		
СК15		+								+			
СК16													+
СК17				+									
СК18													
СК19			+					+	+		+		+
СК20			+	+				+			+		+
СК21													



**5. Матриця забезпечення програмних результатів навчання (ПРН) відповідними компонентами освітньо-професійної програми «Ветеринарна медицина»**

	ОК 1	ОК 2	ОК 3	ОК 4	ОК 5	ОК 6	ОК 7	ОК 8	ОК 9	ОК 10	ОК 11	ОК 12	ОК 13	ОК 14	ОК 15	ОК 16
ПРН1	+		+		+				+			+		+		
ПРН2			+	+		+			+		+			+		
ПРН3	+	+		+										+		+
ПРН4																
ПРН5															+	
ПРН6																
ПРН7								+			+		+			+
ПРН8										+	+					
ПРН9																
ПРН10								+		+		+				
ПРН11					+											+
ПРН12																
ПРН13																
ПРН14																
ПРН15																
ПРН16																
ПРН17																
ПРН18							+									
ПРН19						+										
ПРН 20		+										+				
ПРН 21											+					

	OK 17	OK 18	OK 19	OK 20	OK 21	OK 22	OK 23	OK 24	OK 25	OK 26	OK 27	OK 28	OK 29	OK 30	OK 31	OK 32
ПРН1		+												+		
ПРН2				+												
ПРН3		+	+											+	+	
ПРН4				+						+	+			+		
ПРН5		+									+			+	+	
ПРН6					+											
ПРН7				+			+	+		+	+					
ПРН8	+						+		+	+						
ПРН9	+				+											
ПРН10								+					+			
ПРН11									+			+				
ПРН12																
ПРН13															+	
ПРН14																
ПРН15												+				
ПРН16												+				
ПРН17	+		+				+	+	+		+					
ПРН18				+										+		
ПРН19			+									+				
ПРН 20																
ПРН 21													+			

	OK 33	OK 34	OK 35	OK 36	OK 37	OK 38	OK 39	OK 40	OK 41	OK 42	OK 43	OK 44	OK 45	OK 46	НП	ВП
ПРН1																
ПРН2											+					
ПРН3	+	+	+	+												
ПРН4	+	+	+	+												
ПРН5									+							
ПРН6								+	+							
ПРН7	+	+	+	+				+						+		
ПРН8																
ПРН9					+											
ПРН10							+									+
ПРН11										+						
ПРН12					+		+						+			
ПРН13													+			
ПРН14					+								+			
ПРН15				+												
ПРН16							+									
ПРН17																
ПРН18							+								+	+
ПРН19									+						+	+
ПРН 20	+	+	+												+	+
ПРН 21																+

МІНІСТЕРСТВО ОСВІТИ І НАУКИ УКРАЇНИ  
НАЦІОНАЛЬНИЙ УНІВЕРСИТЕТ БІОРЕСУРСІВ І ПРИРОДОКОРИСТУВАННЯ УКРАЇНИ  
ФАКУЛЬТЕТ ВЕТЕРИНАРНОЇ МЕДИЦИНИ

**НАВЧАЛЬНИЙ ПЛАН  
підготовки фахівців 2023 року вступу**

Рівень вищої освіти	Другий (магістерський)
Галузь знань	21 «Ветеринарія»
Спеціальність	211 «Ветеринарна медицина»
Освітня програма	«Ветеринарна медицина»
Орієнтація освітньої програми	освітньо-професійна
Форма навчання	денна
Термін навчання (обсяг кредитів ЄКТС)	6 років (360)
На основі	повної загальної середньої освіти
Освітній ступінь	«Магістр»
Кваліфікація	лікар ветеринарної медицини

**I. ГРАФІК ОСВІТНЬОГО ПРОЦЕСУ**  
**підготовки фахівців другого (магістерського) рівня вищої освіти 2023 року вступу**  
**спеціальності 211 «Ветеринарна медицина»**  
**освітньо-професійної програми «Ветеринарна медицина»**  
**(термін підготовки 6 років)**

Рік навчання	2023 рік												2024 рік											
	Серпень 28	Вересень 4 11 18 25	Жовтень 2 9 16 23	30	Листопад 6 13 20	27	Грудень 4 11 18 25	Січень 1 8 15 22	29	Лютий 5 12 19	26	Березень 4 11 18 25	1 8 15 22	Квітень 5 12 19	22	29	Травень 6 13 20	27	Червень 3 10 17 24	1 8 15 22	29	Серпень 5 12 19		
I	14 21 VIII 2	19 26 IX	1 2 3 4 5 6 7 8	X	2	9 16 23 30	1 8 15 22	3	10 17 24	18 25	2 9 16 23 30 6 13 20 27	4 11 18 25 1 8 15 22	18 25 1 8 15 22	2 9 16 23 30 6 13 20 27	4 11 18 25	19 26	2 9 16 23 30 6 13 20 27	10 17 24	18 25 1 8 15 22 29 6 13 20 27 VIII	4 11 18 25 1 8 15 22	19 26	2 9 16 23 30 6 13 20 27 VIII	10 17 24	
II																								
III																								
IV																								
V																								
VI																								

**Умовні позначення:**

Теоретичне навчання	:	Екзаменаційна сесія	-	Канікули	0	Навчальна практика	X	Виробнича практика	//	Атестація здобувачів ВО	3	Захист матеріалів практики
---------------------	---	---------------------	---	----------	---	--------------------	---	--------------------	----	-------------------------	---	----------------------------



1	2	3	4	5	6	7	8	9	10	11	12	13	14	15	16	17	18	19	20	21	22	23	24	25	26	27
ОК 13	Екологія у ветеринарній медицині	120	4	x			45	15		30		75				3										
ОК 14	Анатомія свійських тварин	270	9	x	xx		225	45	180			45	x		6	5	4									
ОК 15	Цитологія, гістологія, ембріологія	180	6	x	x		150	60	90			30				5	5									
ОК 16	Основи розведення тварин	120	4	x			45	15	30			75	x				3									
ОК 17	Ветеринарна мікробіологія	120	4	x			90	30	60			30	x				6									
ОК 18	Біохімія т-н з осн. фіз. і кол. хімії	180	6	x	x		150	60	90			30					5	5								
ОК 19	Фізіологія тварин	210	7	x	x		150	60	90			60					5	5								
ОК 20	Годівля тварин	120	4	x			60	15	45			60	x				4									
ОК 21	Ветеринарна імунологія	120	4		x		30	15	15			90						2								
ОК 22	Ветеринарна вірусологія	120	4	x			75	30	45			45	x					5								
ОК 23	Гігієна тварин	120	4	x	x		90	30	60			30	x					3	3							
ОК 24	Благодолуччя тварин, етологія та професійна етика	120	4		x		60	30	30			60							4							
ОК 25	Патофізіологія тварин	180	6	x	x		135	45	90			45							5	4						
ОК 26	Оперативна хірургія, топографічна анатомія та анестезіологія	180	6	x	x		135	45	90			45	x						5	4						
ОК 27	Клінічна діагностика хвороб тварин	180	6	x	x	x	135	45	90			45	x						5	4						
ОК 28	Ветеринарна фармакологія	180	6	x	x		135	60	75			45	x						5	4						
ОК 29	Ветеринарна радіобіологія	120	4	x			45	15	30			75								3						
ОК 30	Паразитологія та інвазійні хвороби	180	6	x	x	x	120	45	75			60	x	x					3	5						
ОК 31	Патологічна морфологія та судова ветеринарія	240	8	x	xx	x	180	75	105			60	x	x									4	4	4	
ОК 32	Ветеринарна клінічна біохімія	120	4		x		60	15	45			60								4						
ОК 33	Акушерство, гінекологія і біотехнологія відтворення тварин з основами андрології	240	8	x	xx	x	180	45	135			60	x	x							5	3	4			

1	2	3	4	5	6	7	8	9	10	11	12	13	14	15	16	17	18	19	20	21	22	23	24	25	26	27
ОК 34	Загальна і спеціальна хірургія	210	7	x	xx	x	150	60	90			60	x	x							4	3	3			
ОК 35	Внутрішні хвороби тварин	240	8	x	xx	x	165	45	120			75	x	x							3	4	4			
ОК 36	Ветеринарна токсикологія	120	4		x		60	30	30			60										4				
ОК 37	Гігієна харчових продуктів	150	5	x	x		105	45	60			45	x	x								4	4			
ОК 38	Епізоотологія та інфекційні хвороби	240	8	x	xx	x	180	60	120			60	x	x								4	4	4		
ОК 39	Організація ветеринарної справи та національне і міжнародне ветеринарне законодавство																									
ОК 40	Репродуктологія тварин	120	4	x			45	15	30			75													3	
ОК 41	Спеціальна пропедевтика, терапія і профілактика внутрішніх хвороб тварин	120	4	x			30	15	15			90													2	
ОК 42	Хірургічні хвороби продуктивних тварин	120	4	x			45	15	30			75													3	
ОК 43	Спеціальна епізоотологія	120	4	x			45	15	30			75													3	
ОК 44	Глобальна паразитологія	120	4		x		45	15	30			75													3	
ОК 45	Державна ветеринарно-санітарна експертиза	120	4		x		30	15	15			90													2	
ОК 46	Порівняльна морфологія, спеціальна патоморфологія і судова ветеринарна медицина	120	4		x		30	15	15			90													2	
НП	Навчальна практика	570	19																							
ВП	Виробнича практика	420	14																							
<b>Всього</b>		<b>6420</b>	<b>215</b>	<b>24</b>	<b>33</b>	<b>8</b>	<b>3345</b>	<b>1185</b>	<b>2115</b>	<b>30</b>	<b>15</b>	<b>2115</b>	<b>16</b>	<b>7</b>	<b>8</b>	<b>13</b>	<b>28</b>	<b>24</b>	<b>23</b>	<b>26</b>	<b>25</b>	<b>26</b>	<b>10</b>	<b>18</b>		

**Вибіркові компоненти**  
**Вільного вибору загальної та фахової підготовки**

ВК 1	Політологія	120	4		X		30	15	15			90						2								
------	-------------	-----	---	--	---	--	----	----	----	--	--	----	--	--	--	--	--	---	--	--	--	--	--	--	--	--



1	2	3	4	5	6	7	8	9	10	11	12	13	14	15	16	17	18	19	20	21	22	23	24	25	26	27
ВК 2	Конфліктологія	120	4		X		30	15	15			90						2								
ВК 3	Аграрна політика	120	4		X		30	15	15			90						2								
ВК 4	Етнокультурологія	120	4		X		30	15	15			90						2								
ВК 5	Анатомія і фізіологія риб	120	4		X		30	15	15			90						2								
ВК 6	Анатомія і фізіологія мисливських та диких тварин	120	4		X		30	15	15			90						2								
ВК 7	Мікробіологія м'яса	120	4		X		30	15	15			90						2								
ВК 8	Біохімічні процеси клітини	120	4		X		30	15	15			90						2								
ВК 9	Нейрофізіологія з основами зоопсихології	120	4		X		30	15	15			90							2							
ВК 10	Санітарна мікробіологія	120	4		X		30	15	15			90							2							
ВК 11	Санітарна вірусологія	120	4		X		30	15	15			90							2							
ВК 12	Органічне тваринництво	120	4		X		30	15	15			90							2							
ВК 13	Організація лабораторної справи	120	4		X		30	15	15			90							2							
ВК 14	Мікробіологія риби	120	4		X		30	15	15			90							2							
ВК 15	Лікарські рослини у ветеринарній медицині	120	4		X		30	15	15			90							2							
ВК 16	Методи мікологічних досліджень	120	4		X		30	15	15			90							2							
ВК 17	Анестезіологія	120	4		X		30	15	15			90								2						
ВК 18	Менеджмент та маркетинг у ветеринарній медицині	120	4		X		30	15	15			90								2						
ВК 19	Основи ветеринарної фармації	120	4		X		30	15	15			90								2						
ВК 20	Ветеринарна гематологія	120	4		X		30	15	15			90								2						
ВК 21	Дієтологія дрібних домашніх тварин	120	4		X		30	15	15			90									2					
ВК 22	Біотехнологія у ветеринарній медицині	120	4		X		30	15	15			90									2					
ВК 23	Візуальна діагностика хвороб тварин	120	4		X		30	15	15			90									2					

1	2	3	4	5	6	7	8	9	10	11	12	13	14	15	16	17	18	19	20	21	22	23	24	25	26	27	
ВК 24	Технічна мікробіологія	120	4		x		30	15	15			90								2							
ВК 25	Дерматологія та ендокринологія	120	4		x		30	15	15			90									2						
ВК 26	Ветеринарна нефрологія та урологія тварин	120	4		x		30	15	15			90									2						
ВК 27	Біобезпека і біозахист	120	4		x		30	15	15			90									2						
ВК 28	Біохімічний аналіз у клініці (за видом тварин)	120	4		x		30	15	15			90									2						
ВК 29	Ветеринарне забезпечення бжільництва	120	4		x		30	15	15			90									2						
ВК 30	Ветеринарне забезпечення у птахівництві	120	4		x		30	15	15			90									2						
ВК 31	Хвороби хутрових звірів	120	4									90										2					
ВК 32	Репродуктивна біотехнологія	120	4									90										2					
ВК 33	Зоонози та концепція єдиного здоров'я	120	4		x		30	15	15			90										2					
ВК 34	Ветеринарна трансфузіологія	120	4		x		30	15	15			90										2					
ВК 35	Менеджмент здоров'я стада тварин	120	4		x		30	15	15			90										2					
ВК 36	Ветеринарна онкологія	120	4		x		30	15	15			90										2					
ВК 37	Клінічна фармакологія	120	4		x		30	15	15			90										2					
ВК 38	Ветеринарна неонатологія	120	4		x		30	15	15			90										2					
ВК 39	Антибіотикорезистентність і раціональна антибіотикотерапія	120	4		x		30	15	15			90										2					
ВК 40	Хвороби акваріумних риб	120	4		x		30	15	15			90										2					
ВК 41	Репродуктивна сонографія жуйних тварин	120	4		x		30	15	15			90											2				
ВК 42	Хвороби собак і котів	120	4		x		30	15	15			90												2			
ВК 43	Інтенсивна терапія та реанімація тварин	120	4		x		30	15	15			90											2				
ВК 44	Організація ветеринарного бізнесу	120	4		x		30	15	15			90												2			

1	2	3	4	5	6	7	8	9	10	11	12	13	14	15	16	17	18	19	20	21	22	23	24	25	26	27
ВК 45	Хвороби екзотичних тварин	120	4		x		30	15	15			90												2		27
ВК 46	Тропічна ветеринарія	120	4		x		30	15	15			90												2		
ВК 47	Ветеринарна андрологія	120	4		x		30	15	15			90												2		
ВК 48	Інфекційні хвороби риб та підробіонтів	120	4		x		30	15	15			90												2		
<b>Всього</b>		<b>1800</b>	<b>60</b>		<b>15</b>		<b>450</b>	<b>225</b>	<b>225</b>			<b>1350</b>					<b>4</b>	<b>4</b>	<b>4</b>	<b>4</b>	<b>4</b>	<b>4</b>	<b>4</b>	<b>4</b>	<b>4</b>	

**ВБ 1.1. Ветеринарне забезпечення здоров'я великої рогатої худоби**

ВК1.1.1	Ветеринарні превентивні технології незаразних хвороб великої рогатої худоби	360	12	X			165	75	90			195														11
ВК 1.1.2	Ветеринарні превентивні технології заразних хвороб великої рогатої худоби	180	6	X			75	30	45			105														5
ВК 1.1.3	Гігієна утримання великої рогатої худоби	120	4		x		30	15	15			90														2
<b>Всього</b>		<b>660</b>	<b>22</b>	<b>2</b>	<b>1</b>		<b>270</b>	<b>120</b>	<b>150</b>			<b>390</b>														<b>18</b>

**ВБ 1.2. Ветеринарне забезпечення здоров'я коней**

ВК 1.2.1	Ветеринарні превентивні технології незаразних хвороб коней	300	10	x			135	60	75			165														9
ВК 1.2.2.	Ветеринарні превентивні технології заразних хвороб коней	240	8	x			105	45	60			135														7
ВК 1.2.3	Гігієна утримання коней	120	4		x		30	15	15			90														2
<b>Всього</b>		<b>660</b>	<b>22</b>	<b>2</b>	<b>1</b>		<b>270</b>	<b>120</b>	<b>150</b>			<b>390</b>														<b>18</b>

**ВБ 1.3. Ветеринарне забезпечення здоров'я собак і котів**

ВК 1.3.1	Ветеринарні превентивні технології незаразних хвороб собак і котів	390	13	x			180	75	105			210														12
ВК 1.3.2	Ветеринарні превентивні технології заразних хвороб собак і котів	150	5	x			60	30	30			90														4
ВК 1.3.3	Гігієна утримання собак і котів	120	4		x		30	15	15			90														2
<b>Всього</b>		<b>660</b>	<b>22</b>	<b>2</b>	<b>1</b>		<b>270</b>	<b>120</b>	<b>150</b>			<b>390</b>														<b>18</b>

1	2	3	4	5	6	7	8	9	10	11	12	13	14	15	16	17	18	19	20	21	22	23	24	25	26	27
<b>ВБ1.4. Ветеринарне забезпечення здоров'я свиней</b>																										
ВК 1.4.1	Ветеринарні превентивні технології незаразних хвороб свиней	300	10	x			135	60	75			165														9
ВК 1.4.2	Ветеринарні превентивні технології заразних хвороб свиней	240	8	x			105	45	60			135														7
ВК 1.4.3	Гігієна утримання свиней	120	4		x		30	15	15			90														2
<b>Всього</b>		<b>660</b>	<b>22</b>	<b>2</b>	<b>1</b>		<b>270</b>	<b>120</b>	<b>150</b>			<b>390</b>														<b>18</b>
<b>ВБ 1.5. Ветеринарне забезпечення здоров'я овець і кіз</b>																										
ВК 1.5.1	Ветеринарні превентивні технології незаразних хвороб овець і кіз	270	9	x			120	45	75			150														8
ВК 1.5.2	Ветеринарні превентивні технології заразних хвороб овець і кіз	270	9	x			120	60	60			150														8
ВК 1.5.3	Гігієна утримання овець і кіз	120	4		x		30	15	15			90														2
<b>Всього</b>		<b>660</b>	<b>22</b>	<b>2</b>	<b>1</b>		<b>270</b>	<b>120</b>	<b>150</b>			<b>390</b>														<b>18</b>
<b>ВБ 1.6. Ветеринарне забезпечення здоров'я екзотичних тварин і хутрових звірів</b>																										
ВК 1.6.1	Ветеринарні превентивні технології незаразних хвороб екзотичних тварин і хутрових звірів	270	9	X			120	45	75			150														8
ВК 1.6.2	Ветеринарні превентивні технології заразних хвороб екзотичних тварин і хутрових звірів	270	9	x			120	60	60			150														8
ВК 1.6.3	Гігієна утримання екзотичних тварин і хутрових звірів	120	4		x		30	15	15			90														2
<b>Всього</b>		<b>660</b>	<b>22</b>	<b>2</b>	<b>1</b>		<b>270</b>	<b>120</b>	<b>150</b>			<b>390</b>														<b>18</b>
<b>ВБ 1.7. Ветеринарне забезпечення здоров'я птиці</b>																										
ВК 1.7.1	Ветеринарні превентивні технології незаразних птиці	120	4			x	45	15	30			75														3

1	2	3	4	5	6	7	8	9	10	11	12	13	14	15	16	17	18	19	20	21	22	23	24	25	26	27
ВК 1.7.2	Ветеринарні превентивні технології заразних хвороб птиці	300	10	x			150	60	90			150														10
ВК 1.7.3	Гігієна і санітарія у птахівництві	120	4	x			75	30	45			45														5
<b>Всього</b>		<b>660</b>	<b>22</b>	<b>2</b>	<b>1</b>		<b>270</b>	<b>120</b>	<b>150</b>			<b>390</b>														<b>18</b>

<b>ВБ 1.8. Ветеринарна фармація</b>																											
ВК 1.8.1	Аптечна справа та фармацевтична технологія	120	4		x		60	30	30			60															4
ВК 1.8.2	Клінічна ветеринарна фармакологія і клінічна фармація	270	9	x			105	45	60			165															7
ВК 1.8.3	Доклінічні і клінічні дослідження лікарських засобів	270	9	x			105	45	60			165															7
<b>Всього</b>		<b>660</b>	<b>22</b>	<b>2</b>	<b>1</b>		<b>270</b>	<b>120</b>	<b>150</b>			<b>390</b>															<b>18</b>

<b>ВБ 1.9. Ветеринарна лабораторна діагностика</b>																											
ВК 1.9.1	Менеджмент якості діяльності лабораторій	120	4	x			60	30	30			60															4
ВК 1.9.2	Клінічна лабораторна діагностика	300	10	x			120	45	75			180															8
ВК 1.9.3	Лабораторна діагностика інфекційних хвороб	120	4		x		45	15	30			75															3
ВК 1.9.4	Патоморфологічна діагностика	120	4				45	15	30			75															3
<b>Всього</b>		<b>660</b>	<b>22</b>	<b>2</b>	<b>1</b>		<b>270</b>	<b>120</b>	<b>150</b>			<b>390</b>															<b>18</b>

<b>ВБ 1.10. Ветеринарне забезпечення громадського здоров'я</b>																											
ВК 1.10.1	Лабораторний аналіз харчових продуктів	240	8				90	30	60			150															6
ВК 1.10.2	Аналіз ризиків харчових продуктів і кормів	210	7				90	45	45			120															6
ВК 1.10.3	Біобезпека і біозахист у ветеринарії	210	7				90	45	45			120															6
<b>Всього</b>		<b>660</b>	<b>22</b>	<b>2</b>	<b>1</b>		<b>270</b>	<b>120</b>	<b>150</b>			<b>390</b>															<b>18</b>

<b>Вибіркові компоненти за уподобанням студента</b>																											
ВКУ 1	Вибір з каталогу	120	4		x		30	15	15			90															2
ВКУ 2	Вибір з каталогу	120	4		x		30	15	15			90															2
<b>Всього</b>		<b>240</b>	<b>8</b>		<b>2</b>		<b>60</b>	<b>30</b>	<b>30</b>			<b>180</b>															<b>4</b>

1	2	3	4	5	6	7	8	9	10	11	12	13	14	15	16	17	18	19	20	21	22	23	24	25	26	27
Кількість курсових робіт		240	8			8																				
Кількість заліків					55																					
Кількість екзаменів				34																						
Практична підготовка		990	33																							
Підготовка до ЄДКІ		90	3									90														
Загальний обсяг обов'язкових компонентів		6780	226	32	37		3945	1395	2280	360	75	2835	16	7	30	29	30	26	26	26	25	26	26	13	18	0
Загальний обсяг вибіркового компонентів		2700	90	2	18		780	375	405			1920						4	4	4	4	4	4	4		18
Разом за ОПП (без військової підготовки)		10800	360	34	55	8	4845	1770	2685	360	75	4845	16	7	30	29	30	30	30	30	29	30	17	18	18	18

### III. СТРУКТУРА НАВЧАЛЬНОГО ПЛАНУ

Навчальні дисципліни	Години	Кредити	%
1. Обов'язкові компоненти ОПП	8100	270	75
2. Вибіркові компоненти ОПП	2700	90	25
<i>Вибіркові дисципліни за спеціальністю</i>	2460	82	23
<i>Вибіркові дисципліни за уподобанням студента</i>	240	8	2
<b>Разом за ОПП</b>	<b>10800</b>	<b>360</b>	<b>100</b>

### IV. ЗВЕДЕНІ ДАНІ БЮДЖЕТНОГО ЧАСУ, ТИЖНІ

Курси	Теоретичне навчання	Екзаменаційна сесія	Практична підготовка	Атестація здобувачів	Канікули	Всього
I	30	6	4		12	52
II	30	6	4		12	52
III	30	6	4		12	52
IV	30	6	5		11	52
V	30	4	10		8	52
VI	30	2	7	3	3	45
<b>Разом за ОПП</b>	<b>180</b>	<b>30</b>	<b>34</b>	<b>3</b>	<b>58</b>	<b>305</b>

## V. ПРАКТИЧНА ПІДГОТОВКА

№ п/п	Назва практики	Семестр	Години	Кредити	Кількість тижнів
1	Топографічна анатомія	2	30	1	1
2	Ветеринарно-санітарна практика	2	30	1	1
3	Цитологія	2	30	1	1
4	Годівля тварин	4	30	1	1
5	Основи розведення тварин	4	30	1	1
6	Мікробіологія	4	30	1	1
7	Вірусологія	4	30	1	1
8	Гігієна тварин	6	30	1	1
9	Оперативна хірургія	6	30	1	1
10	Клінічна діагностика внутрішніх хвороб тварин	6	30	1	1
11	Фармакологія	6	30	1	1
12	Епізоотологія	8	30	1	1
13	Біотехніка відтворення тварин	8	30	1	1
14	Загальна і спеціальна хірургія	8	30	1	1
15	Паразитологія	8	30	1	1
16	Ветеринарно-санітарна експертиза	8	30	1	1
17	Внутрішні хвороби тварин	10	30	1	1
18	Акушерство та гінекологія	10	30	1	1
19	Патологічна анатомія	10	30	1	1
<b>Виробнича практика</b>					
За фаховим спрямуванням		10,12	420	14	14

## VI. КУРСОВІ РОБОТИ І ПРЕКТИ

№ п/п	Назва дисципліни	Години	Кредити	КР
1.	Клінічна діагностика внутрішніх хвороб тварин	30	1	
2.	Загальна і спеціальна хірургія	30	1	
3.	Акушерство і гінекологія	30	1	
4.	Патологічна анатомія	30	1	
5.	Паразитологія та інвазійні хвороби	30	1	
6.	Внутрішні хвороби тварин	30	1	
7.	Епізоотологія та інфекційні хвороби	30	1	
8.	Організація і економіка ветеринарної справи	30	1	
<b>ВСЬОГО</b>		<b>8</b>	<b>8</b>	

## VII. АТЕСТАЦІЯ ЗДОБУВАЧІВ ВИЩОЇ ОСВІТИ

№ п/п	Складава атестації	Години	Кредити	Кількість тижнів
1	Єдиний державний кваліфікаційний іспит	90	3	3



МІНІСТЕРСТВО ОСВІТИ І НАУКИ УКРАЇНИ  
НАЦІОНАЛЬНИЙ УНІВЕРСИТЕТ БІОРЕСУРСІВ І ПРИРОДОКОРИСТУВАННЯ УКРАЇНИ  
ФАКУЛЬТЕТ ВЕТЕРИНАРНОЇ МЕДИЦИНИ

**НАВЧАЛЬНИЙ ПЛАН**  
**підготовки фахівців 2023 року вступу**

Рівень вищої освіти	Другий (магістерський)
Галузь знань	21 «Ветеринарія»
Спеціальність	211 «Ветеринарна медицина»
Освітня програма	«Ветеринарна медицина»
Орієнтація освітньої програми	освітньо-професійна
Форма навчання	денна
Термін навчання (обсяг кредитів ЄКТС)	5 років (300)
На основі	молодшого спеціаліста ветеринарної медицини
Освітній ступінь	«Магістр»
Кваліфікація	лікар ветеринарної медицини





1	2	3	4	5	6	7	8	9	10	11	12	13	14	15	16	17	18	19	20	21	22	23	24	25	
<b>1. ЦИКЛ СПЕЦІАЛЬНОЇ (ФАХОВОЇ) ПІДГОТОВКИ</b>																									
<b>Обов'язкові компоненти ОПП</b>																									
ОК 12	Екологія у ветеринарній медицині	90	3		x		45	15		30		45				3									
ОК 13	Анатомія свійських тварин	120	4	x	x		105	30	75			15	x		4	3									
ОК 14	Цитологія, гістологія, ембріологія	120	4	x	x		90	30	60			30				4	2								
ОК 15	Основи розведення тварин	120	4		x		30	15	15			90	x				2								
ОК 16	Ветеринарна мікробіологія	120	4	x			60	30	30			60	x				4								
ОК 17	Біохімія т-н з осн. фіз.і кол.хімії	120	4	x			90	30	60			30				4	2								
ОК 18	Фізіологія тварин	150	5	x	x		120	45	75			30				4	3								
ОК 19	Годівля тварин	120	4		x		30	15	15			90	x				2								
ОК 20	Ветеринарна імунологія	120	4		x		30	15	15			90					2								
ОК 21	Ветеринарна вірусологія	120	4	x			60	30	30			60	x					4							
ОК 22	Гігієна тварин	120	4	x			60	30	30			60	x					4							
ОК 23	Патофізіологія тварин	120	4	x			90	30	60			30						3	3						
ОК 24	Оперативна хірургія, топографічна анатомія та анестезіологія	120	4	x			90	30	60			30	x					3	3						
ОК 25	Клінічна діагностика хвороб тварин	150	5	x		x	120	45	75			30	x					3	4						
ОК 26	Ветеринарна фармакологія	150	5	x			120	45	75			30	x						4	3					
ОК 27	Ветеринарна радіобіологія	120	4	x			60	30	30			60						4							
ОК 28	Паразитологія та інвазійні хвороби	150	5	x		x	120	45	75			30	x	x					4	3					

1	2	3	4	5	6	7	8	9	10	11	12	13	14	15	16	17	18	19	20	21	22	23	24	25
ОК 29	Патологічна морфологія та судова ветеринарія	120	4	x		x	105	30	75			15	x	x						4	3			
ОК 30	Ветеринарна клінічна біохімія	120	4		x		60	30	30			60									4			
ОК 31	Акушерство, гінекологія і біотехнологія відтворення тварин	150	5	x		x	120	30	90			30	x	x					4	3				
ОК 32	Загальна і спеціальна хірургія	120	4	x		x	90	30	60			30	x	x							3	3		
ОК 33	Внутрішні хвороби тварин	150	5	x		x	135	45	90			15	x	x						3	3	3		
ОК 34	Ветеринарна токсикологія	120	4			x	60	30	30			60									4			
ОК 35	Гігієна харчових продуктів	120	4	x			90	30	60			30	x	x							3	3		
ОК 36	Епізоотологія та інфекційні хвороби	150	5	x		x	135	45	90			15	x	x						5	3	4		
ОК 37	Організація і економіка ветеринарної справи	120	4	x		x	60	30	30			60										4		
ОК 38	Репродуктологія тварин	120	4	x			45	15	30			75											3	
ОК 39	Спеціальна пропедевтика, терапія і профілактика внутрішніх хвороб тварин	120	4	x			30	15	15			90											2	
ОК 40	Хірургічні хвороби продуктивних тварин	120	4	x			45	15	30			75											3	
ОК 41	Спеціальна епізоотологія	120	4	x			45	15	30			75											3	
ОК 42	Глобальна паразитологія	120	4			x	45	15	30			75											3	

1	2	3	4	5	6	7	8	9	10	11	12	13	14	15	16	17	18	19	20	21	22	23	24	25
ОК 43	Державна ветеринарно-санітарна експертиза	120	4		x		30	15	15			90											2	
ОК 44	Порівняльна морфологія, спеціальна патоморфологія і судова ветеринарна медицина	120	4		x		30	15	15			90											2	
НП	Навчальна практика	570	19		x																			
ВП	Виробнича практика	390	13		x																			
<b>Всього</b>		<b>5100</b>	<b>170</b>	<b>24</b>	<b>16</b>	<b>8</b>	<b>2445</b>	<b>915</b>	<b>1500</b>	<b>30</b>	<b>1695</b>	<b>4</b>	<b>19</b>	<b>22</b>	<b>21</b>	<b>22</b>	<b>24</b>	<b>23</b>	<b>14</b>	<b>18</b>				

**Вибіркові компоненти**

<b>Вільного вибору загальної та фахової підготовки (11 дисциплін з переліку ВК1-ВК31)</b>																								
ВК 1	Аграрна політика	120	4		x		30	15			15	90					2							
ВК 2	Конфліктологія	120	4		x		30	15			15	90					2							
ВК 3	Етнокультурологія	120	4		x		30	15			15	90						2						
ВК 4	Правова культура особистості	120	4		x		30	15			15	90						2						
ВК 5	Історія ветеринарної медицини	120	4		x		30	15			15	90						2						
ВК 6	Лікарські рослини у ветеринарній медицині	120	4		x		30	15	15			90						2						
ВК 7	Анатомія і фізіологія мисливських та диких тварин	120	4		x		30	15	15			90						2						
ВК 8	Санітарна мікробіологія	120	4		x		30	15	15			90						2						
ВК 9	Нейрофізіологія з основами зоопсихології	120	4		x		30	15	15			90							2					
ВК 10	Методи мікологічних досліджень	120	4		x		30	15	15			90								2				

1	2	3	4	5	6	7	8	9	10	11	12	13	14	15	16	17	18	19	20	21	22	23	24	25
ВК 11	Органічне тваринництво	120	4		x		30	15	15			90						2						
ВК 12	Організація лабораторної справи	120	4		x		30	15	15			90						2						
ВК 13	Біотехнологія у ветеринарній медицині	120	4		x		30	15	15			90						2						
ВК 14	Анестезіологія	120	4		x		30	15	15			90							2					
ВК 15	Клінічна гематологія	120	4		x		30	15	15			90							2					
ВК 16	Менеджмент та маркетинг у ветеринарній медицині	120	4		x		30	15	15			90							2					
ВК 17	Дієтологія дрібних домашніх тварин	120	4		x		30	15	15			90							2					
ВК 18	Візуальна діагностика хвороб тварин	120	4		x		30	15	15			90							2					
ВК 19	Репродуктивна біотехнологія	120	4		x		30	15	15			90								2				
ВК 20	Ветеринарна трансфузіологія	120	4		x		30	15	15			90								2				
ВК 21	Хвороби хутрових звірів	120	4		x		30	15	15			90								2				
ВК 22	Дерматологія та ендокринологія тварин	120	4		x		30	15	15			90									2			
ВК 23	Біобезпека і біозахист	120	4		x		30	15	15			90									2			
ВК 24	Менеджмент здоров'я стада тварин	120	4		x		30	15	15			90										2		
ВК 25	Ветеринарна неонатологія	120	4		x		30	15	15			90										2		
ВК 26	Нефрологія та урологія тварин	120	4		x		30	15	15			90										2		
ВК 27	Організація ветеринарного бізнесу	120	4		x		30	15	15			90											2	

1	2	3	4	5	6	7	8	9	10	11	12	13	14	15	16	17	18	19	20	21	22	23	24	25	
ВК 28	Ветеринарне забезпечення птахівництва	120	4		x		30	15	15			90											2		
ВК 29	Хвороби екзотичних тварин	120	4		x		30	15	15			90											2		
ВК 30	Інтенсивна терапія і реабілітація	120	4		x		30	15	15			90											2		
ВК 31	Зоонози та концепція єдиного здоров'я	120	4		x		30	15	15			90											2		
<b>Всього</b>		<b>1320</b>	<b>44</b>		<b>11</b>		<b>330</b>	<b>165</b>	<b>135</b>		<b>30</b>	<b>990</b>					<b>4</b>	<b>4</b>	<b>4</b>	<b>4</b>	<b>4</b>	<b>4</b>	<b>2</b>	<b>2</b>	
<b>Ветеринарне забезпечення здоров'я великої рогатої худоби</b>																									
ВК 1	Ветеринарні превентивні технології незаразних хвороб ВРХ	360	12	X			165	75	90			195												1	1
ВК 2	Ветеринарні превентивні технології заразних хвороб ВРХ	180	6	X			75	30	45			105												5	
ВК 2	Гігієна утримання ВРХ	150	5		x		30	15	15			120												2	
<b>Всього</b>		<b>690</b>	<b>23</b>	<b>2</b>	<b>1</b>		<b>270</b>	<b>120</b>	<b>150</b>			<b>420</b>												<b>18</b>	
<b>Ветеринарне забезпечення здоров'я собак і котів</b>																									
ВК 1	Ветеринарні превентивні технології незаразних хвороб собак і котів	390	13	x			180	75	105			210													12
ВК 2	Ветеринарні превентивні технології заразних хвороб собак і котів	150	5	x			60	30	30			90												5	
ВК 3	Гігієна утримання собак і котів	150	5		x		30	15	15			120												2	
<b>Всього</b>		<b>690</b>	<b>23</b>	<b>2</b>	<b>1</b>		<b>270</b>	<b>120</b>	<b>150</b>			<b>420</b>												<b>18</b>	



1	2	3	4	5	6	7	8	9	10	11	12	13	14	15	16	17	18	19	20	21	22	23	24	25		
<b>Ветеринарне забезпечення здоров'я свиней</b>																										
ВК 1	Ветеринарні превентивні технології незаразних хвороб свиней	300	10	x			135	60	75			165													9	
ВК 2	Ветеринарні превентивні технології заразних хвороб свиней	240	8	x			105	45	60			135													7	
ВК 3	Гігієна утримання свиней	150	5		x		30	15	15			120													2	
<b>Всього</b>		<b>690</b>	<b>23</b>	<b>2</b>	<b>1</b>		<b>270</b>	<b>120</b>	<b>150</b>			<b>420</b>													<b>18</b>	
<b>Вибіркові компоненти за уподобанням студента</b>																										
ВКУ 1	Вибір з каталогу	120	4		x		30	15	15			90														2
ВКУ 2	Вибір з каталогу	120	4		x		30	15	15			90														2
<b>Всього</b>		<b>240</b>	<b>8</b>		<b>2</b>		<b>60</b>	<b>30</b>	<b>30</b>			<b>180</b>														<b>4</b>
	<b>Кількість курсових робіт</b>	<b>240</b>	<b>8</b>				<b>8</b>																			
	<b>Кількість записів</b>				<b>36</b>																					
	<b>Кількість екзаменів</b>			<b>32</b>																						
	<b>Підготовка до ЕДКІ</b>	<b>90</b>	<b>3</b>									<b>90</b>														
	<b>Загальний обсяг обов'язкових компонентів</b>	<b>6750</b>	<b>225</b>	<b>30</b>	<b>22</b>	<b>8</b>	<b>3015</b>	<b>1080</b>	<b>1650</b>	<b>240</b>	<b>45</b>	<b>2445</b>	<b>18</b>	<b>7</b>	<b>27</b>	<b>29</b>	<b>22</b>	<b>21</b>	<b>25</b>	<b>24</b>	<b>23</b>	<b>17</b>	<b>18</b>	<b>0</b>	<b>0</b>	
	<b>Загальний обсяг вибірових компонентів</b>	<b>2250</b>	<b>75</b>	<b>2</b>	<b>14</b>		<b>660</b>	<b>315</b>	<b>315</b>		<b>30</b>	<b>1590</b>				<b>4</b>	<b>4</b>	<b>4</b>	<b>4</b>	<b>4</b>	<b>4</b>	<b>4</b>	<b>4</b>	<b>2</b>	<b>8</b>	
	<b>Разом за ОПП (без військової підготовки)</b>	<b>9000</b>	<b>300</b>	<b>32</b>	<b>36</b>	<b>8</b>	<b>3675</b>	<b>1395</b>	<b>1965</b>	<b>240</b>	<b>75</b>	<b>4125</b>			<b>27</b>	<b>29</b>	<b>26</b>	<b>25</b>	<b>29</b>	<b>28</b>	<b>27</b>	<b>21</b>	<b>20</b>	<b>8</b>	<b>8</b>	

### III. СТРУКТУРА НАВЧАЛЬНОГО ПЛАНУ

Навчальні дисципліни	Години	Кредити	%
1. Обов'язкові компоненти ОПП	6750	225	75
2. Вибіркові компоненти ОПП	2250	75	25
<i>Вибіркові дисципліни за спеціальністю</i>	2010	67	22
<i>Вибіркові дисципліни за уподобанням студента</i>	240	8	3
<b>Разом за ОПП</b>	<b>9000</b>	<b>300</b>	<b>100</b>

### IV. ЗВЕДЕНІ ДАНІ БЮДЖЕТНОГО ЧАСУ, ТИЖНІ

Курси	Теоретичне навчання	Екзаменаційна сесія	Практична підготовка	Атестація здобувачів	Канікули	Всього
I	30	6	4		12	52
II	30	6	5		11	52
III	30	6	5		11	52
IV	30	6	5		11	52
V	30	2	13	3	3	51
<b>Разом за ОПП</b>	<b>150</b>	<b>26</b>	<b>32</b>	<b>3</b>	<b>48</b>	<b>259</b>

### V. ПРАКТИЧНА ПІДГОТОВКА

№ п/п	Назва практики	Семестр	Години	Кредити	Кількість тижнів
1	Топографічна анатомія	2	30	1	1
2	Ветеринарно-санітарна практика	2	60	2	2
3	Цитологія	2	30	1	1
4	Годівля тварин	4	30	1	1
5	Основи розведення тварин	4	30	1	1
6	Мікробіологія	4	30	1	1
7	Вірусологія	4	30	1	1
8	Гігієна тварин	4	30	1	1
9	Оперативна хірургія	6	30	1	1
10	Клінічна діагностика	6	30	1	1
11	Фармакологія	6	30	1	1
12	Акушерство та гінекологія	6	30	1	1
13	Паразитологія	6	30	1	1
14	Загальна і спеціальна хірургія	8	30	1	1
15	Ветеринарно-санітарна експертиза	8	30	1	1
16	Внутрішні хвороби тварин	8	30	1	1
17	Патологічна анатомія	8	30	1	1
18	Епізоотологія	8	30	1	1
<b>Виробнича практика</b>					
	За спрямуванням фаховим	8,10	390	13	13

### VI. КУРСОВІ РОБОТИ І ПРОЕКТИ

№ п/п	Назва дисципліни	Години	Кредити	КР	КП
1.	Клінічна діагностика внутрішніх хвороб тварин	30	1		КП
2.	Загальна і спеціальна хірургія	30	1		КП
3.	Акушерство і гінекологія	30	1		КП
4.	Патологічна анатомія	30	1		КП
5.	Паразитологія та інвазійні хвороби	30	1		КП
6.	Внутрішні хвороби тварин	30	1		КП
7.	Епізоотологія та інфекційні хвороби	30	1		КП
8.	Організація і економіка ветеринарної справи	30	1		КП
<b>Всього</b>		<b>8</b>	<b>8</b>		

### VII. АТЕСТАЦІЯ ЗДОБУВАЧІВ ВИЩОЇ ОСВІТИ

Складова атестації	Години	Кредити	Кількість тижнів
Єдиний державний кваліфікаційний іспит	90	3	3



**МІНІСТЕРСТВО ОСВІТИ І НАУКИ УКРАЇНИ**  
**НАЦІОНАЛЬНИЙ УНІВЕРСИТЕТ БІОРЕСУРСІВ**  
**І ПРИРОДОКОРИСТУВАННЯ УКРАЇНИ**

**ЗАТВЕРДЖЕНО**

**Протокол № 10 від 26 квітня 2023 р.**  
**засідання вченої ради НУБіП України**

**Освітньо-професійна програма**  
**вводиться в дію з 1 вересня 2023 року**

**ОСВІТНЬО-ПРОФЕСІЙНА ПРОГРАМА**  
**«СОЦІАЛЬНО-ПСИХОЛОГІЧНА РЕАБІЛІТАЦІЯ»**

**підготовки здобувачів**

**другого (магістерського) рівня вищої освіти**

**за спеціальністю 231 «Соціальна робота»**

**галузі знань 23 «Соціальна робота»**

**Кваліфікація «Вчитель-реабітолог. Фахівець з соціально-  
психологічної реабілітації. Соціальний менеджер»**

*Стандарт вищої освіти затверджено  
наказом МОН України від «24» квітня 2019 р. №556*

**Київ – 2023**

## ПЕРЕДМОВА

Освітньо-професійна програма (ОПП) «Соціально-психологічна реабілітація» для підготовки здобувачів вищої освіти другого (магістерського) рівня за спеціальністю «Соціальна робота», містить обсяг кредитів ЄКТС, необхідний для здобуття відповідного ступеня вищої освіти; перелік компетентностей випускника; нормативний зміст підготовки здобувачів вищої освіти, сформульований у термінах результатів навчання; форми атестації здобувачів вищої освіти; вимоги до наявності системи внутрішнього забезпечення якості вищої освіти.

### **Розроблено проектною групою у складі:**

**1. Сопівник Ірина Віталіївна** – доктор педагогічних наук, доцент, в.о. завідувача кафедри соціальної роботи та реабілітації, гарант програми

**2. Тарасенко Ростислав Олександрович** – доктор педагогічних наук, доцент, професор кафедри соціальної роботи та реабілітації

**3. Тверезовська Ніна Трохимівна** – доктор педагогічних наук, професор, професор кафедри соціальної роботи та реабілітації

Рецензії-відгуки зовнішніх стейкхолдерів (за наявності):

**1. Галайдюк В.В.** Державний експерт Директорату розвитку соціальних послуг Міністерства соціальної політики України

**2. Колобова Я.** Директор Київського міського центру соціальних служб для сім'ї, дітей та молоді

Освітньо-професійна програма «Соціально-психологічна реабілітація» підготовки здобувачів вищої освіти другого (магістерського) рівня за спеціальністю «Соціальна робота» розроблена відповідно до Закону України «Про вищу освіту» від 01.07.2014 р. № 1556-VII, Постанови Кабінету Міністрів України «Про затвердження Національної рамки кваліфікацій» від 23.11.2011 р. №1341, із змінами згідно з Постановою КМУ від 25.06.2020 р. № 519, Постанови Кабінету Міністрів України від 30.12.2015 р. № 1187 «Про затвердження Ліцензійних умов провадження освітньої діяльності закладів освіти» в редакції Постанови Кабінету Міністрів України від 24.03.2021 р. № 365 з урахуванням останньої редакції Положення «Про освітні програми у Національному університеті біоресурсів і природокористування України», наказу НУБіП України «Про розроблення робочих навчальних планів освітніх програм ОС «Бакалавр» і «Магістр» від 15.03.2021 р. № 228, наказу НУБіП України «Про введення в дію «Порядок формування навчального навантаження на 2021-2022 навчальний рік у НУБіП України» від 14.04.2021 р. № 369, наказу НУБіП України «Про затвердження норм часу з навчальної роботи» від 13.06.22 р. № 382, Стандарту вищої освіти за спеціальністю 231 «Соціальна робота» для другого (магістерського) рівня вищої освіти (24.04.2019 р.).

# 1. Профіль освітньо-професійної програми «Соціально-психологічна реабілітація» зі спеціальності 231 «Соціальна робота»

<b>1 - Загальна інформація</b>	
<b>Повна назва закладу вищої освіти та структурного підрозділу</b>	Національний університет біоресурсів і природокористування України, Гуманітарно-педагогічний факультет
<b>Ступінь вищої освіти та назва кваліфікації мовою оригіналу</b>	Другий (магістерський) рівень Вчитель-реабітолог. Фахівець з соціально-психологічної реабілітації. Соціальний менеджер
<b>Офіційна назва освітньої програми</b>	Соціально-психологічна реабілітація
<b>Тип диплому та обсяг освітньої програми</b>	Диплом магістра, одиничний, 90 кредитів ЄКТС, термін навчання 1 рік і 4 місяців
<b>Наявність акредитації</b>	Сертифікат про акредитацію ОПП «Соціально-психологічна реабілітація» 1003, дійсний до 01.07.2026
<b>Цикл/рівень</b>	НРК України – 7 рівень, FQ -EHEA - другий цикл, EQF-LLL – 7 рівень
<b>Передумови</b>	Наявність першого (бакалаврського) рівня вищої освіти. Відповідно до Правил прийому на навчання у Національному університеті біоресурсів і природокористування України
<b>Мова(и) викладання</b>	українська
<b>Термін дії освітньо-професійної програми</b>	1 рік і 4 місяців
<b>Інтернет-адреса постійного розміщення опису освітньо-професійної програми</b>	<a href="https://nubip.edu.ua/node/46601">https://nubip.edu.ua/node/46601</a>
<b>2 - Мета освітньої програми</b>	
Підготовка фахівців, здатних здійснювати соціально-психологічну реабілітацію різних груп населення (у тому числі осіб, які потерпіли від надзвичайних ситуацій природного та техногенного характеру) та забезпечувати управління реабілітаційними установами / закладами надання соціальних послуг	
<b>3 - Характеристика освітньої-професійної програми</b>	
<b>Предметна область (галузь знань, спеціальність)</b>	Галузь знань – 23 Спеціальність 231 – Соціальна робота Магістр – другий рівень вищої освіти. <i>Другий магістерський рівень вищої освіти відповідає сьомому кваліфікаційному рівню Національної рамки кваліфікацій і передбачає здобуття особою теоретичних знань, умінь, навичок та інших компетентностей, достатніх для виконання фахової діяльності, розв'язання комплексних проблем у галузі професійної та/або дослідницько-інноваційної діяльності, оволодіння методологією наукової та педагогічної діяльності</i>
<b>Орієнтація освітньої</b>	Освітня програма зорієнтована на підготовку фахівців у

<b>програми</b>	галузі соціальної роботи відповідно до Міжнародного стандарту освіти і підготовки фахівців з соціальної роботи, рекомендованого Міжнародною федерацією соціальних працівників ((IFSW)) та Міжнародною асоціацією шкіл соціальної роботи ((IASSW)) ( <a href="https://www.iassw-aiets.org/global-standards-for-social-work-education-and-training/">https://www.iassw-aiets.org/global-standards-for-social-work-education-and-training/</a> ). Змістова складова освітньої програми базується на основі державних стандартів надання соціальних послуг (зокрема Державний стандарт соціальної реабілітації осіб з інтелектуальними та психічними розладами)
<b>Основний фокус освітньої програми та спеціалізації</b>	Освітня програма сфокусована на підготовку фахівців здатних: здійснювати фахово професійну діяльність у сфері надання соціальних послуг, зокрема реабілітаційних; навчатися впродовж життя та саморозвиватися у професійній сфері; реалізувати інноваційні технології соціально-психологічної реабілітації; розробляти та управляти соціальними проектами; розв'язувати складні професійні задачі в умовах надзвичайних ситуацій різного походження (біологічного, природного, техногенного, військового); здійснювати навчально-реабілітаційну роботу у дитячих реабілітаційних установах різних типів; ефективно управляти реабілітаційними установами та закладами надання соціальних послуг
<b>Особливості Освітньо-професійної програми</b>	<ol style="list-style-type: none"> <li>1. Формування здатності здійснювати соціально-психологічну реабілітацію осіб, які потерпіли від надзвичайних ситуацій різного походження (Чорнобиль, АТО, поширення Covid-19)</li> <li>2. Розвиток інноваційного управлінського потенціалу здобувачів у поєднанні із академічною доброчесністю та соціальною відповідальністю</li> <li>3. Орієнтація на міжнародні стандарти підготовки фахівців із соціальної роботи, кращий зарубіжний та вітчизняний досвід</li> <li>4. Викладання окремих дисциплін іноземною мовою та формування у здобувачів навичок крос-культурної комунікації</li> </ol>
<b>4 - Придатність випускників до працевлаштування та подальшого навчання</b>	
<b>Придатність до працевлаштування</b>	<p><b>Робота за фахом відповідно до:</b>  <b>Національного Класифікатора професій ДК 003:2010:</b></p> <p>1143.4 Вища посадова особа громадської організації (у галузі культури, освіти, благодійності, прав людини та ін.). Голова (інша вища посадова особа) відділення громадської організації (гуманітарної, спеціалізованої)</p> <p>1210.1 Керівник (начальник) установи соціального захисту населення</p> <p>1483. Менеджер (управитель) у соціальній сфері</p> <p>2340. Викладач із соціальної педагогіки. Вихователь соціальний по роботі з дітьми-інвалідами. Вчитель-реабілітолог. Педагог соціальний.</p> <p>2446.2. Соціальний працівник. Фахівець із соціальної роботи</p>

	<p>2447.2. Фахівець з управління проектами та програмами у сфері матеріального (нематеріального) виробництва</p> <p><b>Довідника кваліфікаційних характеристик професій працівників. Випуск 80 Соціальні послуги</b> (Затверджено Наказом Міністерства соціальної політики України 29.03.2017 N 518):</p> <p>3. Директор закладу (установи) надання соціальних послуг</p> <p>4. Директор реабілітаційної установи (центру) для осіб з інвалідністю</p> <p>7. Завідувач відділення (соціальні послуги)</p> <p>13. Вихователь соціальний по роботі із дітьми з інвалідністю</p> <p>16. Вчитель-реабітолог</p> <p>23. Методист навчально-методичної роботи з надання соціальних послуг</p> <p>31. Соціальний працівник</p> <p>34. Фахівець із соціальної допомоги вдома</p> <p>35. Фахівець із соціальної роботи</p> <p>45. Методист з професійної реабілітації</p>
<b>Подальше навчання</b>	<b>Навчання за програмою підготовки</b> третього (освітньо-наукового) рівня вищої освіти
<b>5 - Викладання та оцінювання</b>	
<b>Викладання та навчання</b>	<p><u>Форми здобуття вищої освіти:</u> <i>очна, заочна, дистанційна</i></p> <p><u>Технології навчання:</u> <i>особистісно-орієнтована, модульно-рейтингова, інформаційні, проблемна, проектна, ігрова, «перевернутого навчання», «рівний-рівному», «case-study»</i></p> <p><u>Форми та методи навчання:</u> <i>лекція, семінар, практична робота, міні-конференція, тренінг, диспут, евристична бесіда, самостійна навчально-дослідницька робота, консультація, метод проектів, сторітелінг, вивчення передового досвіду, кейс-метод, метод створення ситуації успіху, рольова гра, вебінар, майстер-клас та ін</i></p>
<b>Оцінювання</b>	Усні та письмові екзамени, практика, презентації, курсова робота, проект, магістерська робота
<b>6 – Програмні компетентності</b>	
<b>Інтегральна компетентність (ІК)</b>	ІК 1. Здатність розв'язувати складні задачі і проблеми у галузі соціальної роботи або у процесі навчання, що передбачає проведення досліджень та/або здійснення інновацій та характеризується невизначеністю умов і вимог
<b>Загальні компетентності (ЗК)</b>	<p>ЗК 1. Здатність до абстрактного мислення, аналізу та синтезу.</p> <p>ЗК 2. Здатність розробляти і управляти проектами.</p> <p>ЗК 3. Здатність оцінювати та забезпечувати якість виконуваних робіт.</p> <p>ЗК 4. Здатність спілкуватися іноземною мовою.</p>



	<p>ЗК 5. Здатність проведення досліджень на відповідному рівні.</p> <p>ЗК 6. Здатність виявляти ініціативу та підприємливість.</p> <p>ЗК 7. Здатність до адаптації та дії в новій ситуації.</p> <p>ЗК 8. Здатність генерувати нові ідеї (креативність).</p> <p>ЗК 9. Навички міжособистісної взаємодії.</p> <p>ЗК 10. Здатність працювати в команді.</p>
<p><b>Спеціальні (фахові, предметні компетентності (СК))</b></p>	<p>СК 1. Здатність до розуміння та використання сучасних теорій, методологій і методів соціальних та інших наук, у тому числі методи математичної статистики та кількісні соціологічні методи, стосовно завдань фундаментальних і прикладних досліджень у галузі соціальної роботи.</p> <p>СК 2. Здатність до виявлення соціально значимих проблем і факторів досягнення соціального благополуччя різних груп населення.</p> <p>СК 3. Здатність професійно діагностувати, прогнозувати, проектувати та моделювати соціальні ситуації.</p> <p>СК 4. Здатність до впровадження методів і технологій інноваційного практикування та управління в системі соціальної роботи та реабілітації.</p> <p>СК 5. Здатність спілкуватися з представниками інших професійних груп різного рівня (експертами з інших галузей/видів економічної діяльності), налагоджувати взаємодію державних, громадських і комерційних організацій на підґрунті соціального партнерства.</p> <p>СК 6. Здатність до оцінки процесу і результату професійної діяльності та якості соціальних послуг.</p> <p>СК 7. Здатність до професійної рефлексії.</p> <p>СК 8. Здатність до спільної діяльності та групової мотивації, фасилітації процесів прийняття групових рішень.</p> <p>СК 9. Здатність доводити знання та власні висновки до фахівців та нефахівців.</p> <p>СК 10. Здатність виявляти ініціативу та підприємливість задля вирішення соціальних проблем через упровадження соціальних інновацій.</p> <p>СК 11. Здатність виявляти професійну ідентичність та діяти згідно з цінностями соціальної роботи.</p> <p>СК 12. Здатність до критичного оцінювання соціальних наслідків політики у сфері прав людини, соціальної інклюзії та сталого розвитку суспільства.</p> <p>СК 13. Здатність до формування позитивного іміджу професії, її статусу в суспільстві.</p> <p>СК 14. Здатність до ефективного менеджменту організації у сфері соціально-психологічної реабілітації.</p> <p>СК 15. Здатність до розроблення, апробації та втілення проектів і технологій соціально-психологічної реабілітації</p> <p>СК 16. Здатність упроваджувати результати наукового пошуку в практичну діяльність.</p> <p>СК 17. Здатність забезпечувати навчально-реабілітаційну роботу у дитячих реабілітаційних установах різних типів.</p>
<p><b>7 - Програмні результати навчання</b></p>	

- ПРН 1.** Розв'язувати складні задачі і проблеми, що потребують оновлення й інтеграції знань в умовах неповної/недостатньої інформації та суперечливих вимог.
- ПРН 2.** Критично оцінювати результати наукових досліджень і різні джерела знань про практики соціальної роботи, формулювати висновки та рекомендації щодо їх впровадження.
- ПРН 3.** Застосовувати іноземні джерела при виконанні завдань науково-дослідної та прикладної діяльності, висловлюватися іноземною мовою, як усно, так і письмово.
- ПРН 4.** Показувати глибинне знання та системне розуміння теоретичних концепцій, як із галузі соціальної роботи, так і з інших галузей соціогуманітарних наук.
- ПРН 5.** Збирати та здійснювати кількісний і якісний аналіз емпіричних даних.
- ПРН 6.** Самостійно й автономно знаходити інформацію необхідну для професійного зростання, опановувати її, засвоювати та продукувати нові знання, розвивати професійні навички та якості.
- ПРН 7.** Застосовувати загальне та спеціалізоване програмне забезпечення для вирішення професійних задач та здійснення наукового дослідження.
- ПРН 8.** Автономно приймати рішення в складних і непередбачуваних ситуаціях.
- ПРН 9.** Виконувати рефлексивні практики в контексті цінностей соціальної роботи, відповідальності, у тому числі для запобігання професійного вигорання.
- ПРН 10.** Аналізувати соціальний та індивідуальний контекст проблем особи, сім'ї, соціальної групи, громади, формулювати мету і завдання соціальної роботи, планувати втручання в складних і непередбачуваних обставинах відповідно до цінностей соціальної роботи.
- ПРН 11.** Організовувати спільну діяльність фахівців різних галузей і непрофесіоналів, здійснювати їх підготовку до виконання завдань соціальної роботи, ініціювати командування та координувати командну роботу.
- ПРН 12.** Оцінювати соціальні наслідки політики у сфері прав людини, соціальної інклюзії та сталого розвитку суспільства, розробляти рекомендації стосовно удосконалення нормативно-правового забезпечення соціальної роботи.
- ПРН 13.** Демонструвати ініціативу, самостійність, оригінальність, генерувати нові ідеї для розв'язання завдань професійної діяльності.
- ПРН 14.** Визначати методологію прикладного наукового дослідження та застосовувати методи кількісного та якісного аналізу результатів, у тому числі методи математичної статистики.
- ПРН 15.** Розробляти критерії та показники ефективності професійної діяльності, застосовувати їх в оцінюванні виконаної роботи, пропонувати рекомендації щодо забезпечення якості соціальних послуг та управлінських рішень.
- ПРН 16.** Розробляти соціальні проекти на високопрофесійному рівні.
- ПРН 17.** Самостійно будувати та підтримувати цілеспрямовані, професійні взаємини з широким колом людей, представниками різних спільнот і організацій, аргументувати, переконувати, вести конструктивні переговори, результативні бесіди, дискусії, толерантно ставитися до альтернативних думок.
- ПРН 18.** Демонструвати позитивне ставлення до власної професії та відповідати своєю поведінкою етичним принципам і стандартам соціальної роботи.
- ПРН 19.** Розробляти, апробувати та втілювати соціальні проекти і технології.
- ПРН 20.** Упроваджувати результати наукового пошуку в практичну діяльність.
- ПРН 21.** Забезпечувати навчально-реабілітаційну роботу у дитячих реабілітаційних установах різних типів.

## **8 – Ресурсне забезпечення реалізації програми**

<b>Кадрове забезпечення</b>	Науково-педагогічна працівники, які забезпечують викладання в межах освітньо-професійної програми відповідають чинним вимогам, зокрема: мають наукові ступені та вчені звання; забезпечують освітні компоненти в межах кваліфікації; мають
-----------------------------	--

	<p>досвід наукової, практичної та педагогічної роботи. До освітнього процесу залучаються також провідні фахівці соціальної сфери та гостьові професори з-за кордону.</p>
<b>Матеріально-технічне забезпечення</b>	<p>Спеціалізовані аудиторії, кабінети, комп'ютерний клас, читальний зал, аудиторії обладнані мультимедійними засобами.</p>
<b>Інформаційне та навчально-методичне забезпечення</b>	<p>Офіційний веб-сайт <a href="https://nubip.edu.ua">https://nubip.edu.ua</a> містить інформацію про освітні програми, навчальну, наукову і виховну діяльність, структурні підрозділи, правила прийому, контакти. Всі зареєстровані в університеті користувачі мають необмежений доступ до мережі Інтернет.</p> <p>Матеріали навчально-методичного забезпечення освітньо-професійної програми викладені на освітньому порталі «Освітня діяльність»: <a href="https://nubip.edu.ua/node/46601">https://nubip.edu.ua/node/46601</a>.</p> <p>Бібліотечний фонд багатогалузевий, нараховує понад один мільйон примірників вітчизняної та зарубіжної літератури, у т.ч. рідкісних видань, спеціальних видів науково-технічної літератури, авторефератів дисертацій (з 1950 р.), дисертацій (з 1946 р.), більше 500 найменувань журналів та більше 50 назв газет. Фонд комплектується матеріалами з сільського та лісового господарства, економіки, техніки та суміжних наук.</p> <p>Бібліотечне обслуговування читачів проводиться на 8 абонементів, у 7 читальних залах на 527 місць, з яких: 4 галузеві, 1 універсальний та 1 спеціалізований читальний зал для викладачів, аспірантів та магістрів (Reference Room); МБА; каталоги, в т.ч. електронний (понад 206292 одиниць записів); бібліографічні картотеки (з 1954 р.); фонд довідкових і бібліографічних видань. Щорічно бібліотека обслуговує понад 40000 користувачів, у т.ч. 14000 студентів. Книговидача становить понад 1 млн примірників на рік.</p> <p>Читальні зали забезпечені бездротовим доступом до мережі Інтернет. Всі ресурси бібліотеки доступні через сайт університету: <a href="https://nubip.edu.ua">https://nubip.edu.ua</a>.</p> <p>Цифрова бібліотека НУБіП України була створена у листопаді 2019 р., доступна з мережі Інтернет та містить зараз 790 повнотекстових документи, серед них: 150 навчальних підручників та посібників; 117 монографій; 420 авторефератів дисертацій; 98 оцифрованих рідкісних та цінних видань з фондів бібліотеки (1795-1932 рр.).</p> <p>Важливим електронним ресурсом також є електронна бібліотека (з локальної мережі університету), де є понад 6409 повнотекстових документів (підручників, навчальних посібників, монографій, методичних рекомендацій).</p> <p>З січня 2017 р. в НУБіП України відкрито доступ до однієї із найбільших наукометричних баз даних Web of Science.</p> <p>З листопада 2017 року в НУБіП України відкрито доступ до наукометричної та універсальної реферативної бази даних SCOPUS видавництва Elsevier. Доступ здійснюється з локальної мережі університету за посиланням <a href="https://www.scopus.com">https://www.scopus.com</a>.</p> <p>База даних SCOPUS індексує близько 22000 назв різних видань (серед яких 55 українських) від більш ніж 5000 видавництв.</p>

	Матеріали навчально-методичного забезпечення освітньо-професійної програми викладені на навчально-інформаційному порталі НУБіП України <a href="http://elearn.nubip.edu.ua">http://elearn.nubip.edu.ua</a> .
<b>9 - Академічна мобільність</b>	
Національна кредитна мобільність	Програма передбачає можливість для кожного здобувача навчатися в межах національної академічної мобільності із наступним перезарахуванням кредитів. Здобувачі вищої освіти в межах освітньої програми навчаються в рамках неформальної та інформальної освіти.
Міжнародна кредитна мобільність	Діє програма закордонного безкоштовного стажування в Поморській академії в Слупську (Польща) для студентів і науково-педагогічних працівників, а також спільний українсько-польський проект «подвійних дипломів», за яким студенти отримують державні дипломи українського та європейського зразка. Програма передбачає укладення договорів про подвійне дипломування, міжнародне стажування, проходження практики.
Навчання іноземних здобувачів вищої освіти	Навчання іноземних здобувачів освіти може здійснюватися відповідно до чинного законодавства

## 2. Перелік компонент освітньо-професійної програми та їх логічна послідовність

### 2.1. Перелік компонент ОПП

Код н/д	Компоненти освітньої програми (навчальні дисципліни, курсові проекти (роботи), практики, кваліфікаційна робота)	Кількість кредитів	Форма підсумкового контролю
<b>1. ЦИКЛ ЗАГАЛЬНОЇ ПІДГОТОВКИ</b>			
<b>Обов'язкові компоненти ОПП</b>			
ОК 1	Ділова іноземна мова	4	Е
ОК 2	Методологія наукових досліджень у соціальной роботі	4	Е
ОК 3	Управління соціальними проектами	4	Е
<b>Всього</b>		<b>12</b>	
<b>Вибіркові компоненти ОПП</b>			
<b>вільного вибору за уподобаннями студентів із переліку дисциплін</b>			
ВКУ 1	Вибір з каталогу	4	3
ВКУ2	Вибір з каталогу	4	3
<b>Всього</b>		<b>8</b>	
<b>2. ЦИКЛ СПЕЦІАЛЬНОЇ (ФАХОВОЇ) ПІДГОТОВКИ</b>			
<b>Обов'язкові компоненти ОПП</b>			
ОК 4	Соціально-педагогічна реабілітація	5	Е
ОК 5	Управління реабілітаційними установами та закладами надання соціальних послуг	6	Е
ОК 6	Реабілітаційна психологія	6	Е
ОК 7	Інклюзивна педагогіка	5	Е
ОК 8	Практична підготовка	16	3
ОК 9	Підготовка і захист магістерських кваліфікаційної робіт	12	Е
<b>Всього</b>		<b>50</b>	
<b>Вибіркові компоненти ОПП</b>			
<b>Вибірковий блок за вибором за спеціальністю</b>			
ВК 1	Соціально-психологічна реабілітація сімей	5	3
ВК 2	Основи фізичної та медичної реабілітації	5	3
ВК 3	Інтернет-маркетинг в соціальной сфері	5	3
ВК 4	Рекламно-інформаційні технології в соціальной сфері	5	3
ВК 5	Домедична підготовка	5	3
ВК 6	Соціальная політика	5	3
ВК 7	Організація реабілітаційної роботи з різними соціальними групами	5	3
ВК 8	Керівник закладу освіти	5	3
<b>Всього</b>		<b>20</b>	
<b>Загальний обсяг обов'язкових компонентів</b>		<b>62</b>	
<b>Загальний обсяг вибірових компонентів</b>		<b>28</b>	
<b>ЗАГАЛЬНИЙ ОБСЯГ ОПП</b>		<b>90</b>	

## 2.2. Структурно-логічна схема



Рис.1. Послідовність вивчення компонент освітньо-професійної програми

## 3. Форма атестації здобувачів вищої освіти

Атестація випускників освітньо-професійної програми «Соціально-психологічна реабілітація» спеціальності 231 «Соціальна робота» проводиться у формі **захисту кваліфікаційної магістерської роботи** та завершується видачею документу встановленого зразка про присудження йому ступеня магістра із присвоєнням кваліфікації – «Вчитель-реабілітолог. Фахівець з соціально-психологічної реабілітації. Соціальний менеджер». Атестація здійснюється відкрито і публічно.

**4. Матриця відповідності програмних компетентностей  
компонентам освітньо-професійної програми  
«Соціально-психологічна реабілітація»**

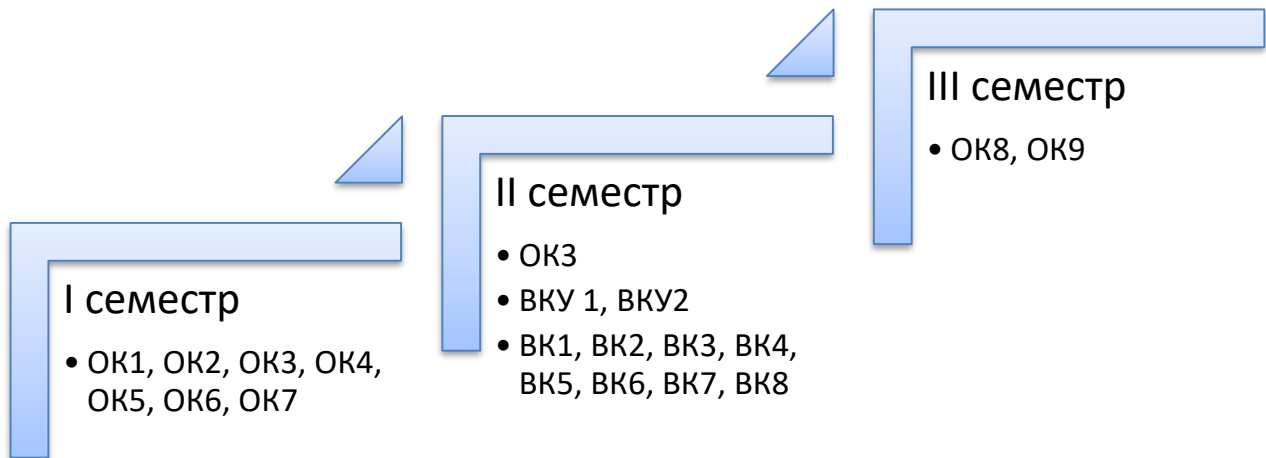
	ОК1	ОК2	ОК3	ОК4	ОК5	ОК6	ОК7	ОК8	ОК9	ВК1	ВК2	ВК3	ВК4	ВК5	ВК6	ВК7	ВК8
ЗК 1		+															
ЗК 2			+		+										+		
ЗК 3																	
ЗК 4	+																
ЗК 5		+							+								
ЗК 6			+									+					
ЗК 7							+										
ЗК 8									+						+		
ЗК 9	+							+									
ЗК 10								+									
СК 1		+							+								
СК 2				+			+	+								+	
СК 3			+			+		+							+		
СК 4					+			+		+			+		+	+	
СК 5	+							+									
СК 6					+			+									
СК 7						+		+									
СК 8						+											+
СК 9							+	+					+				
СК 10			+		+			+				+			+		
СК 11				+				+		+							
СК 12							+	+									+
СК 13				+				+					+				
СК 14					+												
СК 15				+					+						+		
СК 16		+							+								
СК 17							+	+			+			+			

**5. Матриця забезпечення програмних результатів навчання (ПРН) відповідними компонентами освітньо-професійної програми «Соціально-психологічна реабілітація»**

	ОК 1	ОК 2	ОК 3	ОК 4	ОК 5	ОК 6	ОК 7	ОК 8	ОК 9	ВК 1	ВК 2	ВК 3	ВК 4	ВК 5	ВК 6	ВК 7	ВК 8
ПРН1						+			+						+		
ПРН2		+							+						+		
ПРН3	+								+								
ПРН4				+					+								
ПРН5		+							+								
ПРН6								+					+				
ПРН7									+				+				
ПРН8								+									+
ПРН9						+		+									
ПРН10				+					+	+						+	
ПРН11					+			+									
ПРН12							+		+		+			+			
ПРН13			+						+			+					
ПРН14		+							+								
ПРН15					+			+									
ПРН16			+		+			+							+		
ПРН17	+							+									
ПРН18				+				+		+							
ПРН19			+		+			+							+		
ПРН20						+		+									
ПРН21							+	+			+			+		+	



МІНІСТЕРСТВО ОСВІТИ І НАУКИ УКРАЇНИ  
НАЦІОНАЛЬНИЙ УНІВЕРСИТЕТ БІОРЕСУРСІВ І ПРИРОДОКОРИСТУВАННЯ УКРАЇНИ

Гуманітарно-педагогічний факультет

**НАВЧАЛЬНИЙ ПЛАН  
підготовки фахівців 2023 року вступу**

Рівень вищої освіти	Другий (магістерський)
Галузь знань	23 «Соціальна робота»
Спеціальність	231 «Соціальна робота»
Освітня програма	Соціально-психологічна реабілітація
Орієнтація освітньої програми	освітньо-професійна
Форма навчання	денна
Термін навчання (обсяг кредитів ЄКТС)	1 рік і 4 місяці (90)
На основі	ОС «Бакалавр»
Освітній ступінь	«Магістр»
Кваліфікація	Вчитель-реабілітолог. Фахівець з соціально-психологічної реабілітації. Соціальний менеджер



## II. ПЛАН ОСВІТНЬОГО ПРОЦЕСУ

№ п/п	Назва навчальної дисципліни	Загальний обсяг		Форми контролю знань			Аудиторні заняття, год.				Практична підготовка		Розподіл тижневих годин за роками навчання та семестрами			
		годин	(1 ЕКТС 30 год.)	за семестрами			Всього	у тому числі			Навчальна практика	Виробнича практика	1 р.н.		2 р.н.	
				Екзамен	Залік	Курсова робота		Лекції	Лабораторні заняття	Практичні заняття (семінарські)			1	2		
1	2	3	4	5	6	7	8	9	10	11	12	13	14	15	16	17
<b>1. ЦИКЛ ЗАГАЛЬНОЇ ПІДГОТОВКИ</b>																
<b>Обов'язкові компоненти ОПП</b>																
ОК 1	Ділова іноземна мова	120	4	1			30			30	90			2		
ОК 2	Методологія наукових досліджень у соціальній роботі	120	4	1			45	15		30	75			3		
ОК 3	Управління соціальними проектами	120	4	1			45	15		30	75			3		
<b>Всього</b>		<b>360</b>	<b>12</b>	<b>3</b>	<b>0</b>	<b>0</b>	<b>120</b>	<b>30</b>	<b>0</b>	<b>90</b>	<b>240</b>	<b>0</b>	<b>0</b>	<b>8</b>	<b>0</b>	<b>0</b>
<b>Вибіркові компоненти ОПП</b>																
<b>вільного вибору за уподобаннями студентів із переліку дисциплін</b>																
ВКУ 1	Вибір з каталогу	120	4		2		30	15		15	90					2
ВКУ2	Вибір з каталогу	120	4		2		30	15		15	90					2
<b>Всього</b>		<b>240</b>	<b>8</b>	<b>0</b>	<b>2</b>	<b>0</b>	<b>60</b>	<b>30</b>	<b>0</b>	<b>30</b>	<b>180</b>	<b>0</b>	<b>0</b>	<b>0</b>	<b>4</b>	<b>0</b>
<b>2. ЦИКЛ СПЕЦІАЛЬНОЇ (ФАХОВОЇ) ПІДГОТОВКИ</b>																
<b>Обов'язкові компоненти ОПП</b>																
ОК 4	Соціально-педагогічна реабілітація	150	5	1		1	45	15		30	105			3		
ОК 5	Управління реабілітаційними установами та закладами надання соціальних послуг	180	6	1			75	30		45	105			5		
ОК 6	Реабілітаційна психологія	180	6	1			60	30		30	120			4		
ОК 7	Інклюзивна педагогіка	150	5	1			60	30		30	90			4		
ОК 8	Практична підготовка	480	16			3										
ОК 9	Підготовка і захист магістерських робіт	360	12	3												
<b>Всього</b>		<b>1500</b>	<b>50</b>	<b>5</b>	<b>1</b>	<b>1</b>	<b>240</b>	<b>105</b>	<b>0</b>	<b>135</b>	<b>420</b>	<b>0</b>	<b>0</b>	<b>16</b>	<b>0</b>	<b>0</b>

1	2	3	4	5	6	7	8	9	10	11	12	13	14	15	16	17
<b>Вибіркові компоненти ОПП</b>																
<b>вільного вибору за спеціальністю (із переліку 8 освітніх компонентів здобувач обирає 20 кредитів)</b>																
ВК 1. Соціально-психологічна реабілітація сімей		150	5		2		75	30		45	75				5	
ВК 2. Основи фізичної та медичної реабілітації		150	5		2		75	30		45	75				5	
ВК 3. Інтернет-маркетинг в соціальній сфері		150	5		2		75	30		45	75				5	
ВК 4. Рекламно-інформаційні технології в соціальній сфері		150	5		2		75	30		45	75				5	
ВК 5. Домедична підготовка		150	5		2		75	30		45	75				5	
ВК 6. Соціальна політика		150	5		2		75	30		45	75				5	
ВК 7. Організація реабілітаційної роботи з різними соціальними групами		150	5		2		75	30		45	75				5	
ВК 8. Керівник закладу освіти		150	5		2		75	30		45	75				5	
<b>Всього</b>		<b>600</b>	<b>20</b>	<b>0</b>	<b>4</b>	<b>0</b>	<b>300</b>	<b>120</b>	<b>0</b>	<b>180</b>	<b>300</b>	<b>0</b>	<b>0</b>	<b>0</b>	<b>20</b>	<b>0</b>
<b>Загальний обсяг обов'язкових компонентів</b>		<b>1860</b>	<b>62</b>	<b>8</b>	<b>1</b>	<b>1</b>	<b>360</b>	<b>135</b>	<b>0</b>	<b>225</b>	<b>780</b>	<b>0</b>	<b>0</b>	<b>24</b>	<b>0</b>	<b>0</b>
<b>Загальний обсяг вибіркових компонентів</b>		<b>840</b>	<b>28</b>	<b>0</b>	<b>6</b>	<b>0</b>	<b>360</b>	<b>180</b>	<b>0</b>	<b>120</b>	<b>360</b>	<b>0</b>	<b>0</b>	<b>0</b>	<b>24</b>	<b>0</b>
<b>Разом за ОПП</b>		<b>2700</b>	<b>90</b>	<b>8</b>	<b>7</b>	<b>1</b>	<b>720</b>	<b>315</b>	<b>0</b>	<b>345</b>	<b>1140</b>	<b>0</b>	<b>0</b>	<b>24</b>	<b>24</b>	<b>0</b>

### III. СТРУКТУРА НАВЧАЛЬНОГО ПЛАНУ

Навчальні дисципліни	Години	Кредити	%
1. Обов'язкові компоненти ОПП	1860	62	69
2. Вибіркові компоненти ОПП	840	28	31
<i>вільного вибору за уподобаннями студентів</i>	240	8	9
<i>вільного вибору за спеціальністю</i>	600	20	22
<b>Разом за ОПП/ОНП</b>	<b>2700</b>	<b>90</b>	<b>100</b>

### IV. ЗВЕДЕНІ ДАНІ ПРО БЮДЖЕТ ЧАСУ, ТИЖНІ

Рік навчання	Теоретичне навчання	Екзаменаційна сесія	Практична підготовка	Підготовка магістерської роботи	Атестація здобувачів	Канікули	Всього
1	30	6	-	-	-	16	52
2	-	-	8	6	1	-	15
<b>Разом за ОПП</b>	<b>30</b>	<b>6</b>	<b>8</b>	<b>6</b>	<b>1</b>	<b>16</b>	<b>67</b>

### V. ПРАКТИЧНА ПІДГОТОВКА

№	Вид практики	Семестр	Години	Кредити	Кількість тижнів
1	Навчальна реабілітаційна практика	3	120	4	2
2	Виробнича соціально-психологічна практика в реабілітаційних установах	3	360	12	6

### VI. КУРСОВІ РОБОТИ І ПРОЕКТИ

№	Назва дисципліни	Години	Кредити	Курсова робота	Курсовий проект
1	Соціально-педагогічна реабілітація	30	1	+	

### VII. АТЕСТАЦІЯ ЗДОБУВАЧІВ ВИЩОЇ ОСВІТИ

№	Складає атестації	Години	Кредити	Кількість тижнів
1	Підготовка і захист магістерських кваліфікаційних робіт	360	12	7



**МІНІСТЕРСТВО ОСВІТИ І НАУКИ УКРАЇНИ**  
**НАЦІОНАЛЬНИЙ УНІВЕРСИТЕТ БІОРЕСУРСІВ**  
**І ПРИРОДОКОРИСТУВАННЯ УКРАЇНИ**

**ЗАТВЕРДЖЕНО**

**Протокол № 10 від 26 квітня 2023 р.**  
**засідання вченої ради НУБіП України**

**Освітньо-професійна програма**  
**вводиться в дію з 1 вересня 2023 року**

**ОСВІТНЬО-ПРОФЕСІЙНА ПРОГРАМА**

**«ГОТЕЛЬНО-РЕСТОРАННИЙ БІЗНЕС»**

**підготовки здобувачів**

**другого (магістерського) рівня вищої освіти**

**за спеціальністю 241 ГОТЕЛЬНО-РЕСТОРАННА СПРАВА**

**галузі знань 24 СФЕРА ОБСЛУГОВУВАННЯ**

**Кваліфікація: магістр з готельно-ресторанної справи**

*Стандарт вищої освіти затверджено*  
*наказом МОН України від «05» 01 2021 р. №26*

**Київ – 2023**

## **ПЕРЕДМОВА**

Освітньо-професійна програма «Готельно-ресторанний бізнес» другого (магістерського) рівня вищої освіти за спеціальністю 241 «Готельно-ресторанна справа» орієнтована на підготовку висококваліфікованих фахівців здатних вирішувати складні спеціалізовані задачі щодо розроблення бізнес-проектів в індустрії гостинності, щодо організації готельно-ресторанного бізнесу

### **Розроблено проєктною групою у складі:**

1. Ткаченко Любов Володимирівна, кандидат технічних наук, старший науковий співробітник, доцент кафедри готельно-ресторанної справи та туризму, гарант освітньої програми;
2. Мельниченко Світлана Володимирівна, доктор економічних наук, професор, в.о. завідувача кафедри готельно-ресторанної справи та туризму;
3. Левицька Інна Ванадіївна, доктор економічних наук, професор, професор кафедри готельно-ресторанної справи та туризму;
4. Гопкало Лариса Михайлівна, кандидат економічних наук, доцент кафедри готельно-ресторанної справи та туризму;
5. Москвічова Олена Сергіївна, кандидат економічних наук, доцент, доцент кафедри готельно-ресторанної справи та туризму;
6. Надкреничний Іван Володимирович, здобувач спеціальності 241 «Готельно-ресторанна справа».

### **Рецензії-відгуки зовнішніх стейкхолдерів:**

1. Деми А.М. – генеральний директор ТОВ «Рейкарц Хотел Менеджмент» (м. Київ, Україна);
2. Волкана Амача – керуючого готелю «Hilton» ТОВ «Міжнародно-діловий центр» (м. Київ, Україна);
3. Чорного О.В. – директора ТОВ «Готельна школа» Сمارт Едбюкейшн» (м. Київ, Україна).

## I. Профіль освітньо-професійної програми «Готельно-ресторанний бізнес» зі спеціальності 241 «Готельно-ресторанна справа»

<b>1 – Загальна інформація</b>	
<b>Повна назва закладу вищої освіти та структурного підрозділу</b>	Національний університет біоресурсів і природокористування України Навчально-науковий інститут неперервної освіти і туризму
<b>Ступінь вищої освіти та назва кваліфікації мовою оригіналу</b>	Магістр Магістр з готельно-ресторанної справи
<b>Офіційна назва освітньої програми</b>	Готельно-ресторанний бізнес
<b>Тип диплому та обсяг освітньої програми</b>	Диплом магістра, одиничний 90 кредитів ЄКТС, термін навчання 1 рік і 4 місяці
<b>Наявність акредитації</b>	Акредитується вперше
<b>Цикл/рівень</b>	НРК України – 7 рівень, FQ-EHEA - другий цикл, EQF-LLL – 7 рівень
<b>Передумови</b>	Умови вступу визначаються «Правилами прийому до Національного університету біоресурсів і природокористування України», затвердженими Вченою радою. На навчання для здобуття ступеня вищої освіти магістр приймаються особи зі ступенем вищої освіти «бакалавр», «магістр», освітньо-кваліфікаційним рівнем «спеціаліст»
<b>Мова(и) викладання</b>	українська
<b>Термін дії освітньої програми</b>	31 грудня 2024 р.
<b>Інтернет-адреса постійного розміщення опису освітньої програми</b>	<a href="https://nubip.edu.ua/node/46601">https://nubip.edu.ua/node/46601</a>
<b>2 – Мета освітньо-професійної програми</b>	
Підготовка фахівців, здатних ідентифікувати та розв'язувати складні задачі і проблеми, що передбачають проведення досліджень, організацію сервісної та інноваційної діяльності суб'єктів готельно-ресторанного бізнесу з метою прийняття ефективних рішень в умовах невизначеності	
<b>3 – Характеристика освітньо-професійної програми</b>	
<b>Предметна область (галузь знань, спеціальність, спеціалізація (за наявності))</b>	Галузь знань 24 «Сфера обслуговування», Спеціальність 241 «Готельно-ресторанна справа». Освітня програма «Готельно-ресторанний бізнес».
<b>Орієнтація освітньої програми</b>	Освітньо-професійна



<p><b>Основний фокус освітньої програми та спеціалізації</b></p>	<p>Освітньо-професійна програма орієнтована на формування та розвиток професійних компетентностей фахівців для здійснення ефективної діяльності в готельно-ресторанному бізнесі</p> <p><b>Ключові слова:</b> готельно-ресторанний бізнес, принципи бізнес-проектування підприємств готельного та ресторанного господарства, інновації, ризик-менеджмент, управління бізнес-процесами в готельно-ресторанному бізнесі</p>
<p><b>Особливості освітньо-професійної програми</b></p>	<p>Програма орієнтована на підготовку фахівців готельно-ресторанного бізнесу з урахування еко-трендів і функціонування осель сільського зеленого туризму. Передбачаються інтерактивні виїзні навчальні заняття, майстер-класи та семінари на підприємствах готельно-ресторанного господарства. Залучення до освітнього процесу фахівців-практиків.</p> <p>Міждисциплінарна та багатопрофільна підготовка фахівців готельно-ресторанного бізнесу. Проходження практики та стажування за кордоном з отриманням сертифікатів. Залучення закордонних науковців і практичних фахівців готельно-ресторанного бізнесу до освітнього процесу.</p>
<p><b>4 - Придатність випускників до працевлаштування та подальшого навчання</b></p>	
<p><b>Придатність до працевлаштування</b></p>	<p>Випускники здатні виконувати професійну роботу в різних лінійних і функціональних підрозділах організацій усіх форм власності та організаційно-правових форм, а також освітніх, наукових, консультаційних, консалтингових організацій та установ; підрозділах органів державного та муніципального управління відповідно до Національного класифікатора України «Класифікація професій» ДК 003:2010 за наступними назвами і кодами професійних груп:</p> <p>12 Керівники підприємств, установ та організацій:  1210.1 Керуючий готельним господарством.  1210.1 Керуючий підприємством харчування.  1225 Керівники виробничих підрозділів у закладах ресторанного господарства, готелях та інших місцях розміщення.  1229.7 Керівники інших основних підрозділів в інших сферах діяльності.  1238 Керівники проектів та програм.</p> <p>13 Керівники малих підприємств без апарату управління.  1317 Керівники малих підприємств без апарату управління в комерційному обслуговуванні.  1315 Керуючий готелем (пансіонатом, кемпінгом і т. ін.).  1315 Керуючий рестораном (кафе, їдальнею і т. ін.).  1315 Керівники малих підприємств-готелів та закладів ресторанного господарства без апарату управління.  1315 Ресторатор.</p> <p>14 Менеджери (управителі) підприємств, установ, організацій та їх підрозділів.</p>

	<p>1455 Менеджери (управителі) в готелях та інших місцях розміщення.</p> <p>1456 Менеджери (управителі) в закладах ресторанного господарства.</p> <p>1456.1 Менеджери (управителі) в ресторанах.</p> <p>1456.2 Менеджери (управителі) в кафе, барах, їдальнях.</p> <p>1456.3 Менеджери (управителі) на підприємствах, які готують та постачають готові страви.</p> <p>2320 Викладачі середніх навчальних закладів.</p> <p>2310.2 Інші викладачі університетів та вищих навчальних закладів.</p> <p>2351.1 Наукові співробітники (методи навчання);</p> <p>2359.1 Інші наукові співробітники в галузі навчання;</p> <p>2359.2 Інші фахівці в галузі навчання;</p> <p>2412.1 Наукові співробітники (праця, зайнятість);</p> <p>2419.1 Наукові співробітники (маркетинг, ефективність підприємництва, раціоналізація виробництва);</p> <p>2441.2 Економісти.</p> <p>2483.1 Наукові співробітники.</p> <p>2482.2 Фахівець із гостинності (готелі, туристичні комплекси та ін.).</p> <p>3436.2 Помічник керівника виробничого підрозділу; помічник керівника іншого основного підрозділу.</p> <p>3436.3 Помічник керівника малого підприємства без апарату управління.</p> <p>3439 Інші технічні фахівці в галузі управління.</p> <p><i>Отримання професійних сертифікатів за результатами проходження виробничої (переддипломної) практики</i></p>
<b>Подальше навчання</b>	<p>Навчання за програмами третього освітньо-наукового рівня вищої освіти (доктор філософії), НРК України – 9 рівень, QF-EHEA – третій цикл; EQF- LLL - 8 рівень, підвищувати кваліфікацію та отримати додаткову післядипломну освіту</p>
<b>5 - Викладання та оцінювання</b>	
<b>Викладання та навчання</b>	<p>Студентоцентроване навчання. Стыль викладання зорієнтовано на проблемно-орієнтоване навчання. Комбінований підхід до навчання: поєднання традиційних та інноваційних методів навчання із використанням тематичних, проблемних, оглядових лекцій, в тому числі за участі фахівців-практиків, проведення презентацій, дискусій, застосування методу кейс-стаді із розв'язанням реальних завдань, вирішення розрахунково-аналітичних та творчих задач, робота в малих групах, самостійна робота студентів, дистанційне навчання в системі E-learn. Навчання через виробничу (переддипломну) практику та професійне стажування, консультації із викладачами, підготовка кваліфікаційної магістерської роботи.</p>
<b>Оцінювання</b>	<p>Види контролю: поточний, тематичний, періодичний, підсумковий, самоконтроль.</p> <p>Екзамени, заліки та диференційовані заліки проводяться відповідно до вимог "Положення про екзамени та заліки в Національному університеті біоресурсів і</p>

	<p>природокористування України" (2021 р.).</p> <p>Оцінювання навчальних досягнень здійснюється за 100-бальною (рейтинговою) шкалою ECTS, національною 4-х бальною шкалою («відмінно», «добре», «задовільно», «незадовільно») і вербальною («зараховано», «незараховано») системами. Письмові екзамени із співбесідою, захист звітів та практичних робіт, рефератів в якості самостійної роботи, проведення дискусій, семінарів та модулів.</p> <p>Державна атестація: захист магістерської кваліфікаційної роботи</p>
<b>6 – Програмні компетентності</b>	
<b>Інтегральна компетентність</b>	Здатність розв'язувати складні задачі дослідницького та/або інноваційного характеру готельно-ресторанної справи
<b>Загальні компетентності (ЗК)</b>	<p>ЗК1. Здатність діяти на основі етичних міркувань (мотивів).</p> <p>ЗК2. Здатність до пошуку, оброблення та аналізу інформації з різних джерел.</p> <p>ЗК3. Здатність до аналізу, оцінки, синтезу, генерування нових ідей.</p> <p>ЗК 4. Здатність працювати в команді.</p> <p>ЗК 5. Здатність використовувати інформаційні та комунікаційні технології.</p> <p>ЗК 6. Здатність до проведення досліджень на відповідному рівні.</p> <p>ЗК7. Здатність приймати обґрунтовані рішення.</p> <p>ЗК8. Здатність працювати в міжнародному контексті.</p>
<b>Спеціальні (фахові, предметні) компетентності (СК)</b>	<p>СК1. Здатність застосовувати науковий, аналітичний, методичний інструментарій, використовувати міждисциплінарні дослідження аналізу стану розвитку глобальних та локальних ринків готельних та ресторанних послуг для розв'язання складних задач розвитку готельного і ресторанного бізнесу</p> <p>СК 2. Здатність систематизувати та синтезувати інформацію для врахування крос-культурних особливостей функціонування суб'єктів готельного та ресторанного бізнесу</p> <p>СК 3. Здатність планувати та здійснювати ресурсне забезпечення діяльності суб'єктів готельного і ресторанного бізнесу</p> <p>СК4. Здатність створювати і впроваджувати продуктивні, сервісні, організаційні, соціальні, управлінські, інфраструктурні, маркетингові інновації у господарську діяльність суб'єктів готельного та ресторанного бізнесу</p> <p>СК 5. Здатність забезпечувати ефективну сервісну, комерційну, виробничу, маркетингову, економічну діяльність суб'єктів готельного та ресторанного бізнесу</p> <p>СК 6. Здатність координувати та регулювати взаємовідносини з партнерами та споживачами.</p> <p>СК 7. Здатність до підприємницької діяльності.</p> <p>СК 8. Здатність розробляти антикризові програми корпорацій, готельних та ресторанних мереж, суб'єктів готельного та ресторанного бізнесу.</p>

	<p>СК 9. Здатність забезпечувати якість обслуговування споживачів готельних та ресторанних послуг.</p> <p>СК 10. Здатність застосовувати принципи соціальної відповідальності в діяльності суб'єктів готельного та ресторанного бізнесу.</p> <p>СК 11. Здатність до самостійного опанування новими знаннями, використання інноваційних технологій у сфері готельного та ресторанного бізнесу.</p> <p>СК 12. Здатність інтегрувати знання та розв'язувати складні задачі готельно-ресторанної справи у мультидисциплінарних контекстах, у нових або незнайомих середовищах за наявності неповної або обмеженої інформації.</p> <p><i>СК 13. Здатність здійснювати бізнес-планування підприємницької діяльності осель у системі сільського зеленого туризму.</i></p> <p><i>СК 14. Здатність формулювати завдання, пов'язані з екологічністю діяльності суб'єктів готельно-ресторанного бізнесу.</i></p> <p><i>СК 15. Здатність діяти в правовому полі, у тому числі застосовувати норми міжнародного права для здійснення професійної діяльності.</i></p> <p><i>СК 16. Здатність управляти проектами і ризиками в готельно-ресторанному бізнесі.</i></p> <p><i>СК 17. Здатність використовувати психологічні технології в управлінні підприємством і при обслуговуванні споживачів.</i></p>
<b>7 - Програмні результати навчання</b>	
<p><b>Програмні результати навчання (ПРН)</b></p>	<p>ПРН 1. Розробляти і приймати ефективні рішення з питань розвитку суб'єктів готельного та ресторанного бізнесу, враховуючи цілі, ресурси, обмеження та ризики, забезпечувати їх реалізацію, аналізувати і порівнювати альтернативи, оцінювати ризики та імовірні наслідки їх впливу.</p> <p>ПРН 2. Вільно спілкуватись усно і письмово українською та англійською мовами при обговоренні професійних питань, досліджень та інновацій в сфері готельно-ресторанного бізнесу.</p> <p>ПРН 3. Розробляти, впроваджувати та застосовувати сучасні методи оцінювання ефективності впровадження інновацій в готельно-ресторанному бізнесі.</p> <p>ПРН 4. Здійснювати моніторинг кон'юнктури ринку готельних та ресторанних послуг.</p> <p>ПРН 5. Оцінювати нові ринкові можливості, формулювати бізнес-ідеї та розробляти маркетингові заходи з за невизначених умов і вимог, що потребують застосування нових підходів, методів та інструментарію соціально-економічних досліджень.</p> <p>ПРН 6. Відшуковувати необхідні дані в науковій літературі, базах даних та інших джерелах, аналізувати та оцінювати ці дані, систематизувати й упорядковувати інформацію для вирішення комплексних задач професійної діяльності.</p>

	<p>ПРН 7. Досліджувати моделі розвитку міжнародних та національних готельних і ресторанних мереж (корпорацій).</p> <p>ПРН 8. Ініціювати, розробляти та управляти проектами розвитку суб'єктів готельного та ресторанного бізнесу із врахуванням інформаційного, матеріального, фінансового та кадрового забезпечення.</p> <p>ПРН 9. Застосовувати спеціалізоване програмне забезпечення для розв'язання задач управління основними та допоміжними бізнес-процесами суб'єктів готельного та ресторанного бізнесу.</p> <p>ПРН 10. Відповідати за формування ефективної кадрової політики суб'єктів готельного та ресторанного бізнесу, організаційні комунікації, розвиток професійного знання, оцінювання стратегічного розвитку команди, підбір та мотивування персоналу на ефективне вирішення професійних завдань.</p> <p>ПРН 11. Здійснювати дослідження та/або провадити інноваційну діяльність з метою отримання нових знань та створення нових технологій та видів послуг (продукції) в сфері готельно-ресторанного бізнесу та в ширших мультидисциплінарних контекстах.</p> <p>ПРН 12. Зрозуміло і недвозначно доносити власні знання, висновки та аргументацію до фахівців і нефахівців, зокрема до осіб, які навчаються.</p> <p><i>ПРН 13. Здійснювати бізнес-планування осель сільського зеленого туризму.</i></p> <p><i>ПРН 14. Досліджувати світові і вітчизняні екологічні вимоги до засобів розміщення та закладів ресторанного господарства.</i></p> <p><i>ПРН 15. Застосовувати норми господарського та міжнародного права для здійснення професійної діяльності у готельно-ресторанній сфері.</i></p>
<b>8 – Ресурсне забезпечення реалізації програми</b>	
<b>Кадрове забезпечення</b>	<p>Проектна група: 2 доктора економічних наук, професори; та 3 кандидати економічних і технічних наук, доценти.</p> <p>100% науково-педагогічних працівників, задіяних до викладання професійно-орієнтованих дисциплін, мають наукові ступені за спеціальністю.</p> <p>Для проведення проблемних лекцій запрошуються вітчизняні та закордонні фахівці з професійного середовища туристичного та готельно-ресторанного бізнесу</p>
<b>Матеріально-технічне забезпечення</b>	<p>Матеріально-технічне забезпечення кафедри готельно-ресторанної справи та туризму ННІ неперервної освіти і туризму відповідає ліцензійним вимогам щодо надання освітніх послуг у сфері вищої освіти і дозволяє організувати та проводити заняття з усіх навчальних дисциплін на найвищому рівні. У 2017 р. було проведено ремонт в усіх лекційних аудиторіях, придбано нові меблі та сучасне комп'ютерне обладнання. Під час проведення занять використовуються мультимедійні проектори,</p>

	<p>навчальні лабораторії обладнані необхідною комп'ютерною технікою. Матеріально-технічне забезпечення університету включає: навчальні корпуси; гуртожитки; тематичні кабінети; комп'ютерні класи; пункти харчування; точки бездротового доступу до мережі Інтернет; мультимедійне обладнання; спортивний зал, спортивні майданчики; іншу необхідну соціально-побутову інфраструктуру. Використання сучасного обладнання спеціалізованих лабораторій університету, а також лідерів готельно-ресторанного бізнесу</p>
<p><b>Інформаційне та навчально-методичне забезпечення</b></p>	<p>Офіційний веб-сайт <a href="https://nubip.edu.ua">https://nubip.edu.ua</a> містить інформацію про освітні програми, навчальну, наукову і виховну діяльність, структурні підрозділи, правила прийому, контакти. Всі зареєстровані в університеті користувачі мають необмежений доступ до мережі Інтернет. Матеріали навчально-методичного забезпечення освітньо-професійної програми викладені на освітньому порталі «Освітня діяльність»: <a href="https://nubip.edu.ua/node/46601">https://nubip.edu.ua/node/46601</a>.</p> <p>Бібліотечний фонд багатогалузевий, нараховує понад один мільйон примірників вітчизняної та зарубіжної літератури, у т.ч. рідкісних видань, спеціальних видів науково-технічної літератури, авторефератів дисертацій (з 1950 р.), дисертацій (з 1946 р.), понад 500 найменувань журналів і газет. Бібліотечне обслуговування читачів проводиться на 8 абонементів, у 7 читальних залах на 527 місць, з яких: 4 галузеві, 1 універсальний та 1 спеціалізований читальний зал для викладачів, аспірантів і магістрів (Reference Room); МБА; каталоги, в т.ч. електронний (понад 206292 одиниць записів); бібліографічні картотеки (з 1954 р.); фонд довідкових і бібліографічних видань. Щорічно бібліотека обслуговує понад 40000 користувачів, у т.ч. 14000 студентів. Книговидача становить понад 1 млн примірників на рік. Читальні зали забезпечені бездротовим доступом до мережі Інтернет. Всі ресурси бібліотеки доступні через сайт університету: <a href="https://nubip.edu.ua">https://nubip.edu.ua</a>. Цифрова бібліотека НУБіП України була створена у листопаді 2019 р., є доступною з мережі Інтернет і містить 790 повнотекстових документи, серед них: 150 навчальних підручників і посібників; 117 монографій; 420 авторефератів дисертацій; 98 оцифрованих рідкісних і цінних видань з фондів бібліотеки (1795-1932 рр.). В електронній бібліотеці (з локальної мережі університету) є понад 6409 повнотекстових документів (підручників, навчальних посібників, монографій, методичних рекомендацій). З січня 2017 р. в НУБіП України відкрито доступ до наукометричної бази даних Web of Science, з листопада 2017 р. – до наукометричної та універсальної реферативної бази даних SCOPUS (видавництво Elsevier). Доступ здійснюється з локальної мережі університету за посиланням <a href="https://www.scopus.com">https://www.scopus.com</a>. База даних SCOPUS індексує близько 22000 назв різних видань (серед яких 55 українських) від більш ніж 5000 видавництв. Матеріали навчально-методичного забезпечення освітньо-професійної</p>

	<p>програми викладені на навчально-інформаційному порталі НУБіП України (<a href="http://elearn.nubip.edu.ua">http://elearn.nubip.edu.ua</a>). Відкритий доступ до міжнародної наукометричної бази даних EBSCOPUBLISHING. Бази даних EBSCO містять понад 6 тис. електронних версій відомих журналів, газет, бюлетенів новин, близько 1300 брошур, енциклопедій, довідників і реферативних збірників</p>
<b>9 - Академічна мобільність</b>	
<b>Національна кредитна мобільність</b>	<p>НУБіП України співпрацює з науково-дослідними установами України, НАН України та НААН України, підтримує тісні зв'язки зі спорідненими закладами вищої освіти України, країн Європейського Союзу на основі двосторонніх договорів</p>
<b>Міжнародна кредитна мобільність</b>	<p>Забезпечується відповідно до підписаних міжнародних угод і меморандумів. Університетом укладено Міжінституційні угоди на реалізацію академічної мобільності з 20 європейськими університетами: Латвійським сільськогосподарським університетом (Латвія); Університетом екології та менеджменту, Варшава (Польща); Варшавським університетом наук про життя, (Польща); Університетом Александраса Стульгінскіса (Литва); Університетом Агрісуп, Діжон (Франція); Університетом Фоджа (Італія); Університетом Дікле (Туреччина); Технічним університетом Зволен, (Словаччина); Броцлавським університетом наук про життя (Польща); Вищою школою сільського господарства, Лілль (Франція); Університетом короля Міхаїла I, Тімішоара (Румунія); Університетом прикладних наук, Хохенхайм (Німеччина); Норвезьким університетом наук про життя (Норвегія); Шведським університетом сільськогосподарських наук, UPSALA (Іспанія); Університетом Ллейда (Іспанія); Університетом прикладних наук, Вайєнштефан-Гріздорф (Німеччина); Загребським університетом (Хорватія); Неапольським університетом Федеріка II (Італія); Університетом м. Тарту (Естонія); Словацьким аграрним університетом, Нітра (Словаччина).</p>
<b>Навчання іноземних здобувачів вищої освіти</b>	<p>Можливе навчання іноземних громадян</p>

## 2. Перелік компонент освітньо-професійної програми та їх логічна послідовність

### 2.1. Перелік компонент ОПП

Код н/д	Компоненти освітньої програми (навчальні дисципліни, курсові проєкти (роботи), практики, кваліфікаційна робота)	Кількість кредитів	Форма підсумкового контролю
<b>ЦИКЛ ЗАГАЛЬНОЇ ПІДГОТОВКИ</b>			
<b>Обов'язкові компоненти ОПП</b>			
ОК 1	Професійна комунікація іноземною мовою	4	екзамен
ОК 2	Методологія і організація наукових досліджень	4	екзамен
<b>Всього</b>		<b>8</b>	
<b>Вибіркові компоненти ОПП</b>			
<b>Вільного вибору за уподобаннями студентів із переліку дисциплін</b>			
ВКУ 1	<i>Вибір з каталогу</i>	4	залік
ВКУ 2	<i>Вибір з каталогу</i>	4	залік
<b>Всього</b>		<b>8</b>	
<b>ЦИКЛ СПЕЦІАЛЬНОЇ (ФАХОВОЇ) ПІДГОТОВКИ</b>			
<b>Обов'язкові компоненти ОПП</b>			
ОК 3	Управління проєктами в готельно-ресторанному бізнесі	5	екзамен
ОК 4	Діджиталізація в готельно-ресторанному бізнесі	4	екзамен
ОК 5	Сервісологія	4	екзамен
ОК 6	Інновації в готельно-ресторанному бізнесі	4	екзамен
ОК 7	Ризик-менеджмент в готельно-ресторанному бізнесі	4	екзамен
ОК 8	Стратегічний маркетинг в готельно-ресторанному бізнесі	4	екзамен
ОК 9	Бізнес-планування осель сільського зеленого туризму	4	екзамен
ОК10	Управління бізнес-процесами в готельно-ресторанному бізнесі	4	екзамен
ОК11	Еко-тренди в готельно-ресторанному бізнесі	4	екзамен
ОК 12	Виробнича (переддипломна) практика	9	залік
ОК 13	Підготовка і захист магістерської кваліфікаційної роботи	12	публічний захист
<b>Всього</b>		<b>58</b>	
<b>Вибіркові компоненти ОПП</b>			
<b>Вільного вибору за спеціальністю</b>			
ВК 1	Господарське право	4	екзамен
ВК 2	Інтелектуальна власність	4	екзамен
ВК 3	Міжнародне право	4	екзамен
ВК 4	Revenue менеджмент	4	екзамен
ВК 5	Діловий етикет	4	екзамен
ВК 6	Психологія управління	4	екзамен
ВК 7	Івент-менеджмент	4	екзамен
ВК 8	Кроскультурний менеджмент	4	екзамен
ВК 9	Курортна справа	4	екзамен
ВК 10	Бренд-менеджмент	4	екзамен
ВК 11	Маркетинг в малому бізнесі	4	екзамен
ВК 12	Сільський зелений туризм	4	екзамен
ВК 13	Психологія конфлікту	4	екзамен
ВК 14	Міжнародний туристичний бізнес	4	екзамен
ВК 15	Технології цифрового маркетингу	4	екзамен
ВК 16	HR-менеджмент готелів і ресторанів	4	екзамен
<b>Всього</b>		<b>16</b>	
<b>Загальний обсяг обов'язкових компонентів</b>		<b>66</b>	
<b>Загальний обсяг вибірових компонентів</b>		<b>24</b>	
<b>Разом за ОПП</b>			<b>90</b>



## 2.2. Структурно-логічна схема ОПП «Готельно-ресторанний бізнес»

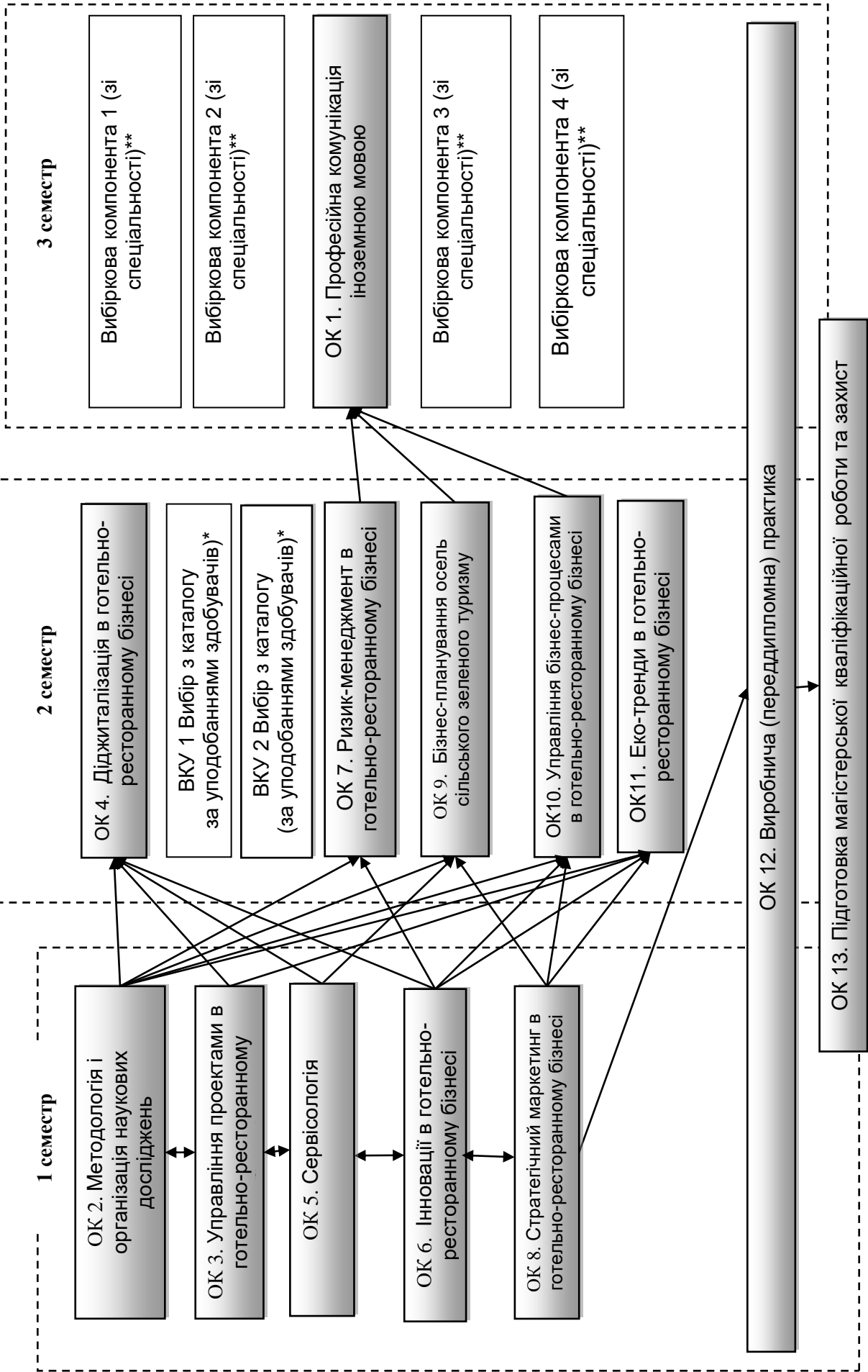

### **3. Форма атестації здобувачів вищої освіти**

Атестація випускників освітньо-професійної програми спеціальності спеціальність 241 «Готельно-ресторанна справа» проводиться у формі захисту магістерської кваліфікаційної роботи та завершується видачею документу встановленого зразка про присвоєння йому ступеня магістра з присвоєнням кваліфікації: магістр з готельно-ресторанної справи.

Атестація здійснюється відкрито і публічно.

**4. Матриця відповідності програмних компетентностей компонентам освітньо-професійної програми  
«Готельно-ресторанний бізнес»**

	OK 1	OK 2	OK 3	OK 4	OK 5	OK 6	OK 7	OK 8	OK 9	OK 10	OK 11	OK 12	OK 13	BK 1	BK 2	BK 3	BK 4	BK 5	BK 6	BK 7	BK 8	BK 9	BK 10	BK 11	BK 12	BK 13	BK 14	BK 15	BK 16						
ЗК 1	+				+							+	+						+																
ЗК 2		+										+	+		+																				
ЗК 3		+	+			+						+	+		+																				
ЗК 4	+				+							+	+																						
ЗК 5	+			+								+	+																						
ЗК 6		+						+				+	+																						
ЗК 7							+					+	+																						
ЗК 8						+						+	+																						
СК 1		+		+								+	+																						
СК 2		+			+							+	+																						
СК 3												+	+																						
СК 4												+	+																						
СК 5												+	+																						
СК 6												+	+																						
СК 7												+	+																						
СК 8												+	+																						
СК 9												+	+																						
СК 10												+	+																						
СК 11	+	+		+		+						+	+																						
СК 12			+									+	+																						
СК 13												+	+																						
СК 14	+				+							+	+																						
СК 15	+											+	+																						
СК 16												+	+																						
СК 17	+											+	+																						

**5. Матриця забезпечення програмних результатів навчання (ПРН) відповідними компонентами освітньо-професійної програми «Готельно-ресторанний бізнес»**

	OK 1	OK 2	OK 3	OK 4	OK 5	OK 6	OK 7	OK 8	OK 9	OK 10	OK 11	OK 12	OK 13	BK 1	BK 2	BK 3	BK 4	BK 5	BK 6	BK 7	BK 8	BK 9	BK 10	BK 11	BK 12	BK 13	BK 14	BK 15	BK 16	
ПРН 1			+				+	+	+			+	+								+									
ПРН 2	+	+			+						+	+	+						+		+									
ПРН 3			+			+	+			+		+	+					+												
ПРН 4								+	+			+	+				+	+												
ПРН 5								+	+			+	+				+	+												
ПРН 6											+	+	+				+	+												
ПРН 7											+	+	+				+	+												
ПРН 8												+	+				+	+												
ПРН 9												+	+				+	+												
ПРН 10	+											+	+				+	+												
ПРН 11	+	+									+	+	+				+	+												
ПРН 12	+	+										+	+				+	+												
ПРН 13		+										+	+				+	+												
ПРН 14	+	+										+	+				+	+												
ПРН 15	+	+									+	+	+				+	+												

**МІНІСТЕРСТВО ОСВІТИ І НАУКИ УКРАЇНИ**  
**НАЦІОНАЛЬНИЙ УНІВЕРСИТЕТ БІОРЕСУРСІВ І ПРИРОДОКОРИСТУВАННЯ УКРАЇНИ**

ННІ неперервної освіти і туризму

**НАВЧАЛЬНИЙ ПЛАН**  
**підготовки фахівців 2023 року вступу**

Рівень вищої освіти	другий (магістерський)
Галузь знань	24 «Сфера обслуговування»
Спеціальність	242 «Готельно-ресторанна справа»
Освітньо-професійна програма	«Готельно-ресторанний бізнес»
Орієнтація освітньої програми	освітньо-професійна програма
Форма навчання	денна
Термін навчання (обсяг кредитів ЄКТС)	1 рік і 4 місяці (90)
На основі	ОС «Бакалавр», ОС «Магістр»
Освітній ступінь	магістр
Кваліфікація	магістр з готельно-ресторанної справи



## II. ПЛАН ОСВІТНЬОГО ПРОЦЕСУ

№ п/п	Назва навчальної дисципліни	Загальний обсяг		Форми контролю знань			Аудиторні заняття, год.				Практична підготовка		Розподіл тижневих годин за роками навчання та семестрами			
		годин	(ЕКТС 30 год.)	за семестрами			Всього	у тому числі			Виробнича практика	Педагогічна (асистентська) практика	1 р.н. 2 р.н.			
				Екзамен	Залік	Курсова робота (проект)		Лекції	Лабораторні заняття	Практичні заняття (семінарські)			1	2	3	
1	2	3	4	5	6	7	8	9	10	11	12	13	14	15	16	17
<b>ЦИКЛ ЗАГАЛЬНОЇ ПІДГОТОВКИ</b>																
<b>Обов'язкові компоненти ОПП</b>																
ОК 1	Професійна комунікація іноземною мовою	120	4	3			20	10		10	100					2
ОК 2	Методологія і організація наукових досліджень	120	4	1			30	16		14	90			2		
<b>Всього</b>		<b>240</b>	<b>8</b>	<b>2</b>			<b>50</b>	<b>26</b>		<b>24</b>	<b>190</b>			<b>2</b>	<b>-</b>	<b>2</b>
<b>Вибіркові компоненти ОПП</b>																
<b>вільного вибору за уподобаннями студентів із переліку дисциплін</b>																
ВКУ 1	<i>Вибір з каталогу</i>	120	4		2		30	15		15	90					2
ВКУ 2	<i>Вибір з каталогу</i>	120	4		2		30	15		15	90					2
<b>Всього</b>		<b>240</b>	<b>8</b>		<b>2</b>		<b>60</b>	<b>30</b>		<b>30</b>	<b>180</b>					<b>4</b>
<b>ЦИКЛ СПЕЦІАЛЬНОЇ (ФАХОВОЇ) ПІДГОТОВКИ</b>																
<b>Обов'язкові компоненти ОПП</b>																
ОК 3	Управління проектами в готельно-ресторанному бізнесі	150	5	1			60	30		30	90			4		
ОК 4	Діджиталізація в готельно-ресторанному бізнесі	120	4	2			60	30		30	60					4
ОК 5	Сервісологія	120	4	1			60	30		30	60			4		
ОК 6	Інновації в готельно-ресторанному бізнесі	120	4	1			60	30		30	60			4		
ОК 7	Ризик-менеджмент в готельно-ресторанному бізнесі	120	4	2			60	30		30	60					4

1	2	3	4	5	6	7	8	9	10	11	12	13	14	15	16	17
OK 8	Стратегічний маркетинг в готельно-ресторанному бізнесі	120	4	1			60	30		30	60			4		
OK 9	Бізнес-планування осель сільського зеленого туризму	120	4	2			30	16		14	90				2	
OK10	Управління бізнес-процесами в готельно-ресторанному бізнесі	120	4	2			30	16		14	90				2	
OK11	Еко-тренди в готельно-ресторанному бізнесі	120	4	2			30	16		14	90				2	
OK11	<b>Виробнича (переддипломна) практика</b>	270	9	3								x				
OK12	Підготовка і захист магістерської кваліфікаційної роботи	360	12	3												
<b>Всього</b>		<b>1740</b>	<b>58</b>	<b>9</b>			<b>450</b>	<b>228</b>		<b>222</b>	<b>660</b>			<b>16</b>	<b>14</b>	

**Вибіркові компоненти ОПП**

**вільного вибору за спеціальністю**

ВК 1	Господарське право	120	4	3			40	20		20	80					4
ВК 2	Інтелектуальна власність	120	4	3			40	20		20	80					4
ВК 3	Міжнародне право	120	4	3			40	20		20	80					4
ВК 4	Revenue менеджмент	120	4	3			40	20		20	80					4
ВК 5	Діловий етикет	120	4	3			40	20		20	80					4
ВК 6	Психологія управління	120	4	3			40	20		20	80					4
ВК 7	Івент-менеджмент	120	4	3			40	20		20	80					4
ВК 8	Кроскультурний менеджмент	120	4	3			40	20		20	80					4
ВК 9	Курортна справа	120	4	3			40	20		20	80					4
ВК 10	Бренд-менеджмент	120	4	3			40	20		20	80					4
ВК 11	Маркетинг в малому бізнесі	120	4	3			40	20		20	80					4
ВК 12	Сільський зелений туризм	120	4	3			40	20		20	80					4
ВК 13	Психологія конфлікту	120	4	3			40	20		20	80					4
ВК 14	Міжнародний туристичний бізнес	120	4	3			40	20		20	80					4
ВК 15	Технології цифрового маркетингу	120	4	3			40	20		20	80					4
ВК 16	HR-менеджмент готелів і ресторанів	120	4	3			40	20		20	80					4
<b>Всього</b>		<b>480</b>	<b>16</b>	<b>4</b>			<b>160</b>	<b>80</b>		<b>80</b>	<b>320</b>			<b>-</b>	<b>16</b>	
<b>Загальний обсяг обов'язкових компонентів</b>		<b>1980</b>	<b>66</b>	<b>11</b>			<b>500</b>	<b>254</b>		<b>246</b>	<b>850</b>			<b>18</b>	<b>14</b>	<b>2</b>
<b>Загальний обсяг вибіркових компонентів</b>		<b>720</b>	<b>24</b>	<b>4</b>			<b>220</b>	<b>110</b>		<b>110</b>	<b>500</b>			<b>-</b>	<b>4</b>	<b>16</b>
<b>Разом за ОПП</b>		<b>2700</b>	<b>90</b>	<b>15</b>			<b>720</b>	<b>364</b>		<b>356</b>	<b>1350</b>			<b>18</b>	<b>18</b>	<b>18</b>



### III. СТРУКТУРА НАВЧАЛЬНОГО ПЛАНУ

Навчальні дисципліни	Години	Кредити	%
Обов'язкові компоненти ОПП	1980	66	73
Вибіркові компоненти ОПП	720	24	27
<i>вільного вибору за уподобаннями студентів</i>	240	8	9
<i>вільного вибору за спеціальністю</i>	480	16	18
<b>Разом за ОПП</b>	<b>2700</b>	<b>90</b>	<b>100</b>

### IV. ЗВЕДЕНІ ДАНІ ПРО БЮДЖЕТ ЧАСУ, ТИЖНІ

Рік навчання	Теоретиче навчання	Екзаменаційна сесія	Практична підготовка	Підготовка магістерської кваліфікаційної роботи	Атестація здобувачів	Канікули	Всього
1	30	4	8	-	-	10	52
2	10	2	-	3	1	-	16
<b>Разом за ОПП</b>	<b>40</b>	<b>6</b>	<b>8</b>	<b>3</b>	<b>1</b>	<b>10</b>	<b>68</b>

### V. ПРАКТИЧНА ПІДГОТОВКА

№	Вид практики	Семестр	Години	Кредити	Кількість тижнів
1	Виробнича (переддипломна) практика	2	270	9	8

### VI. КУРСОВІ РОБОТИ І ПРОЕКТИ

№	Назва дисципліни	Години	Кредити	Курсова робота	Курсовий проект
1	-	-	-	-	-

### VII. АТЕСТАЦІЯ ЗДОБУВАЧІВ ВИЩОЇ ОСВІТИ

№	Складова атестації	Години	Кредити	Кількість тижнів
1	Підготовка і захист магістерської кваліфікаційної роботи	360	12	4



**МІНІСТЕРСТВО ОСВІТИ І НАУКИ УКРАЇНИ**  
**НАЦІОНАЛЬНИЙ УНІВЕРСИТЕТ БІОРЕСУРСІВ**  
**І ПРИРОДОКОРИСТУВАННЯ УКРАЇНИ**

**ЗАТВЕРДЖЕНО**

**Протокол № 10 від 26 квітня 2023 р.**  
**засідання вченої ради НУБіП України**

**Освітньо-професійна програма**  
**вводиться в дію з 01.09.2023 р.**

**ОСВІТНЬО-ПРОФЕСІЙНА ПРОГРАМА**  
**«МІЖНАРОДНИЙ ТУРИСТИЧНИЙ БІЗНЕС»/**  
**«INTERNATIONAL TOURISM BUSINESS»**

**підготовки здобувачів**

**другого (магістерського) рівня вищої**

**освіти за спеціальністю 242 «Туризм і рекреація»**

**галузі знань 24 Сфера обслуговування**

***Стандарт вищої освіти затверджено***  
***наказом МОН України від 21.02.2022 р. № 209***

**Київ – 2023**

## ПЕРЕДМОВА

Освітньо-професійна програма «Міжнародний туристичний бізнес» другого (магістерського) рівня вищої освіти за спеціальністю 242 «Туризм і рекреація» орієнтована на підготовку конкурентоспроможних, соціально мобільних, висококваліфікованих фахівців з поглибленим знанням професійної іноземної мови, які володіють загальними та фаховими компетентностями для успішного здійснення економічної, організаційно-управлінської, проектної, виробничо-технологічної діяльності у сфері міжнародного туристичного бізнесу.

### Розроблено проектною групою у складі:

1. **Левицька Інна Ванадіївна**, доктор економічних наук, професор, завідувач кафедри готельно-ресторанної справи та туризму, **гарант освітньої програми**;
2. **Бардаш Сергій Володимирович**, доктор економічних наук, професор кафедри готельно-ресторанної справи та туризму;
3. **Ковальчук Іван Платонович**, доктор географічних наук, професор, завідувач кафедри геодезії та картографії;
4. **Москвічова Олена Сергіївна**, кандидат економічних наук, доцент кафедри готельно-ресторанної справи та туризму;
5. **Гопкало Лариса Михайлівна**, кандидат економічних наук, доцент кафедри готельно-ресторанної справи та туризму;
6. **Матковський Богдан Русланович**, здобувач вищої освіти, ОС «магістр»

### Рецензії-відгуки зовнішніх стейкхолдерів:

1. **Віктор Зінченко** - директор ТОВ Туристична фірма «Супутник», м.Київ
2. **Олегом Кучерук** – директор товариства з обмеженою відповідальністю «Туристична компанія «СТАРТРЕВЕЛ», м.Житомир
3. **Чорний Олександр Володимирович**- Директор ТОВ «Готельна школа» «Смарт Едьюкейшн», м.Київ

# 1. Профіль освітньо-професійної програми «Міжнародний туристичний бізнес» зі спеціальності 242 «Туризм і рекреація»

<b>1 - Загальна інформація</b>	
<b>Повна назва закладу вищої освіти та структурного підроздлу</b>	Національний університет біоресурсів і природокористування України Навчально-науковий інститут післядипломної освіти і туризму Кафедра готельно-ресторанної справи та туризму
<b>Ступінь вищої освіти та назва кваліфікації мовою оригіналу</b>	Ступінь вищої освіти магістр спеціальність «Туризм і рекреація» ОПП «Міжнародний туристичний бізнес»
<b>Офіційна назва освітньої програми</b>	«Міжнародний туристичний бізнес»
<b>Тип диплому та обсяг програми</b>	Диплом магістра, одиничний, 90 кредитів ЄКТС, термін навчання 1 рік 4 місяці
<b>Наявність акредитації</b>	Акредитується вперше. Програма впроваджується у 2022 році
<b>Цикл/рівень</b>	НРК України - 7 рівень, FQ-EHEA - другий цикл, EQF LLL - 7 рівень
<b>Передумови</b>	На навчання для здобуття ступеня вищої освіти магістр приймаються особи зі ступенем вищої освіти бакалавр, магістр, освітньо-кваліфікаційним рівнем спеціаліст
<b>Мова(и) викладання</b>	Українська, англійська
<b>Термін дії освітньої програми</b>	31 грудня 2024 р.
<b>Інтернет-адреса постійного розміщення опису освітньої програми</b>	<a href="https://nubip.edu.ua">https://nubip.edu.ua</a>
<b>2 - Мета освітньої програми</b>	
Підготовка конкурентоспроможних, соціально мобільних, висококваліфікованих фахівців з поглибленим знанням професійної іноземної мови, які володіють загальними та фаховими компетентностями для успішного здійснення економічної, організаційно-управлінської, проектної, виробничо-технологічної діяльності у сфері міжнародного туристичного бізнесу, зокрема розвитку національного туристичного продукту сільських дестинацій та представлення його на міжнародному ринку туристичних послуг	
<b>3 - Характеристика освітньої програми</b>	
<b>Предметна область (галузь знань, спеціальність, спеціалізація (за наявності))</b>	Галузь знань 24 «Сфера обслуговування», Спеціальність 242 «Туризм і рекреація». Освітньо-професійна програма «Міжнародний туристичний бізнес». Обсяг обов'язкових компонент ОПП складає 73,4 %. Обсяг вибірових компоненти 26,6 % від загального обсягу ОП.
<b>Орієнтація освітньої програми</b>	Освітньо-професійна

<b>Основний фокус освітньої програми та спеціалізації</b>	Освітньо-професійна програма орієнтована на формування та розвиток професійних компетентностей фахівців для здійснення ефективної діяльності в сфері міжнародного туристичного бізнесу. Ключові слова: туристичні дестинації, інновінг в туризмі, управління проектами в туризмі, управління якістю в туризмі, стратегічний маркетинг в туризмі, міжнародний туризм
<b>Особливості програми</b>	Програма спрямована на поєднання знань з територіальної організації туризму й навичок з підприємницько-управлінської діяльності на міжнародному туристичному ринку для задоволення вибагливого попиту споживача. Проходження виробничої (переддипломної) практики та стажування за кордоном з отриманням сертифікатів. Інтерактивні виїзні практичні заняття. Залучення закордонних науковців та практичних фахівців туристичного бізнесу до навчального процесу. Викладання окремих освітніх компонентів ОПП англійською мовою.
<b>4 - Придатність випускників до працевлаштування та подальшого навчання</b>	
<b>Придатність до працевлаштування</b>	<p>Види економічної діяльності, до роботи за якими підготовлений магістр (за КВЕД ДК 009:2010):</p> <p>79. Діяльність туристичних агентств, туристичних операторів, надання інших послуг бронювання та пов'язана з цим діяльність. Діяльність агентств з організації подорожей, перевезення та розміщення в засобах тимчасового розміщування туристів і мандрівників, організації та проведення турів, які продають туристичні агентства або безпосередньо агенти, такі як туристичні оператори, інші види діяльності, пов'язані з туристичними послугами, у т.ч. бронювання, діяльність туристичних гідів і просування туристичних послуг розділу.</p> <p>79.1. Діяльність туристичних агентств і туристичних операторів</p> <p>79.9. Надання інших послуг бронювання та пов'язана з цим діяльність</p> <p>Посади, які здатен обіймати магістр (за КП ДК 003:2010):</p> <p>12 Керівники підприємств, установ та організацій</p> <p>1238 Керівник проектів та програм (у сфері туризму)</p> <p>13 Керівники малих підприємств без апарату управління</p> <p>1319 Директор (керівник) малого підприємства без апарату управління (у сфері туризму)</p> <p>14 Менеджери (управителі) підприємств, установ, організацій та їх підрозділів</p> <p>1475.4 Менеджер (управитель) з адміністративної діяльності в сфері туризму та курортів;</p> <p>1448. Менеджери (управителі) туристичних агентств та бюро подорожей</p> <p>1475.4 Менеджер (управитель) із збуту в сфері туристичної діяльності;</p> <p>1475.4 Менеджер (управитель) із зв'язків з</p>

	<p>громадськістю в сфері туристичної діяльності;  1475.4 Менеджер (управитель) із зовнішньоекономічної діяльності в сфері туристичної діяльності;  1477.1 Менеджер (управитель) з персоналу в сфері туристичної діяльності;  1477 Менеджери (управителі) з підбору, забезпечення та використання персоналу в сфері туристичної діяльності;  2419.2 Фахівці в галузі маркетингу, ефективності підприємництва та раціоналізації виробництва і реалізації послуг в сфері туристичної діяльності;  3431 Секретарі адміністративних органів в сфері туризму та курортів  2471 Професіонали з контролю за якістю  2482.2 Фахівець із гостинності в місцях розміщення (готелі, туристичні комплекси та ін.)  248. Професіонали в галузі туризму, готельної, ресторанної та санаторно-курортної справи:  2481 Професіонали в галузі туризму  2481.1 Наукові співробітники (туризмологія, екскурсознавство)  2481.2 Туризмознавці  2483.1 Наукові співробітники (рекреалогія)  2320 Викладачі середніх навчальних закладів  2310.2 Інші викладачі університетів та закладів вищої освіти  2351.1 Наукові співробітники (методи навчання)  2359.1 Інші наукові співробітники в галузі навчання  2359.2 Інші фахівці в галузі навчання  2447. Професіонали у сфері управління проектами та програмами (в туризмі)  Отримання професійних сертифікатів за результатами проходження виробничої (переддипломної) практики</p>
<b>Подальше навчання</b>	<p>Навчання за програмами третього освітньо-наукового рівня вищої освіти (доктор філософії), НРК України - 9 рівень, EQF- LLL - 8 рівень, підвищувати кваліфікацію та отримати додаткову післядипломну освіту, академічну мобільність</p>
<b>5 - Викладання та оцінювання</b>	
<b>Викладання та навчання</b>	<p>Викладання проводиться на засадах студентоцентрованого навчання, самонавчання, проблемно-орієнтованого навчання. Система організації навчання: кредитно-трансферна. Форми навчання: лекції, в т.ч. гостьові, практичні, семінарські заняття, самостійна робота, практика за фахом, підготовка магістерської кваліфікаційної роботи; участь у круглих столах, науково-практичних конференціях і семінарах. Дистанційне навчання в системі Moodle (E-learn).</p>
<b>Оцінювання</b>	<p>Види контролю: поточний, тематичний, періодичний, підсумковий, самоконтроль. Оцінювання навчальних досягнень здобувачів здійснюється за 100-бальною (рейтинговою) шкалою ЕКТС (ECTS), національною 4-х</p>

	<p>бальною шкалою («відмінно», «добре», «задовільно», «незадовільно») і вербальною («зараховано», «незараховано») системами. Оцінюються: активність здобувачів під час проведення практичних і семінарських занять, зміст виконання самостійної роботи, якісний рівень підготовки звіту з практики за фахом, виконання та захисту кваліфікаційної магістерської роботи. Екзамени та заліки проводяться відповідно до вимог «Положення про екзамени та заліки в Національному університеті біоресурсів і природокористування України».</p>
<b>6 - Програмні компетенції</b>	
<b>Інтегральна компетентність</b>	<p>Здатність ставити та успішно вирішувати на достатньому професійному рівні науково-дослідницькі та практичні завдання, узагальнювати практику міжнародного туристичного бізнесу і рекреації, прогнозувати напрями їх розвитку, і вирішувати професійні проблеми та практичні завдання міжнародної туристичної діяльності у процесі роботи та/або у процесі навчання, що передбачає проведення досліджень та/або здійснення інновацій, зокрема для розвитку туристичного продукту сільських дестинацій та представлення його на міжнародному рівня</p>
<b>Загальні компетентності (ЗК)</b>	<p><b>ЗК1.</b> Здатність до організації, планування, прогнозування результатів діяльності.  <b>ЗК2.</b> Здатність вести професійну діяльність у міжнародному та вітчизняному середовищі.  <b>ЗК3.</b> Здатність спілкуватися іноземною мовою.  <b>ЗК4.</b> Здатність розробляти проекти та управляти ними.  <b>ЗК5.</b> Здатність оцінювати та забезпечувати якість виконуваних робіт.  <b>ЗК 6.</b> Здатність до абстрактного мислення, аналізу та синтезу.  <b>ЗК 7.</b> Здатність виявляти, ставити та вирішувати проблеми.</p>
<b>Спеціальні (фахові, предметні) компетентності (СК)</b>	<p><b>СК1.</b> Здатність застосовувати у професійній діяльності категорійно-термінологічний апарат, концепції, методи та інструментарій системи наук, що формують науковий базис туризму та рекреації.  <b>СК2.</b> Здатність планувати і виконувати наукові та/або прикладні дослідження у сфері туризму та рекреації.  <b>СК3.</b> Здатність до управління туристичним процесом у публічному секторі, в туристичній дестинації, туристичному підприємстві на різних ієрархічних рівнях.  <b>СК4.</b> Здатність організовувати діяльність та співпрацю суб'єктів регіонального, національного та міжнародного туристичних ринків на засадах сталого розвитку з урахуванням світового досвіду.  <b>СК5.</b> Здатність оперувати інструментами збору, обробки інформації, аналізувати та управляти туристичною інформацією.  <b>СК6.</b> Здатність до аналізу, прогнозування, планування</p>

	<p>бізнес-процесів та геопросторового планування у сфері туризму та рекреації.</p> <p><b>СК7.</b> Здатність розробляти та впроваджувати інновації в діяльності суб'єктів туристичного ринку</p> <p><b>СК8.</b> Здатність розробляти та сприяти впровадженню регіональних програм розвитку сталого туризму</p> <p><b>СК9.</b> Здатність застосовувати інноваційні методи просування національного туристичного продукту (дестинації) на міжнародний ринок</p> <p><b>СК10.</b> Здатність до визначення стратегічних завдань у розвитку міжнародного туристичного бізнесу</p> <p><b>СК11.</b> Здатність створювати спеціалізовані екологічні туристичні продукти та організувати обслуговування туристів на природоохоронних територіях.</p> <p><b>СК12.</b> Здатність діяти в міжнародному правовому полі, застосовувати норми міжнародного права для здійснення професійної діяльності.</p>
--	--

### **7 – Програмні результати навчання**

<p><b>ПРН1.</b> Спеціалізовані концептуальні знання, що включають сучасні наукові здобутки, критичне осмислення проблем у сфері туризму та рекреації і на межі галузей знань.</p> <p><b>ПРН2.</b> Спеціалізовані уміння/навички розв'язання проблем, необхідні для проведення досліджень та/або провадження інноваційної діяльності з метою розвитку нових знань та процедур у сфері туризму і рекреації.</p> <p><b>ПРН3.</b> Застосовувати сучасні цифрові технології, методи та інструменти дослідницької та інноваційної діяльності для розв'язання складних задач у сфері туризму та рекреації.</p> <p><b>ПРН4.</b> Проводити аналіз геопросторової організації туристичного процесу, проєктувати його стратегічний розвиток на засадах сталості.</p> <p><b>ПРН5.</b> Здійснювати комплексний аналіз і оцінювання функціонування туристичного ринку різних ієрархічних рівнів, прогнозувати тенденції його розвитку.</p> <p><b>ПРН6.</b> Аналізувати та оцінювати діяльність суб'єктів туристичного ринку, планувати результати їх стратегічного розвитку.</p> <p><b>ПРН7.</b> Організувати співпрацю зі стейкхолдерами, формувати механізми взаємодії суб'єктів туристичного ринку з урахуванням аспектів соціальної та етичної відповідальності.</p> <p><b>ПРН8.</b> Управляти процесами в суб'єктах індустрії туризму та рекреації на різних ієрархічних рівнях, які є складними, непередбачуваними і потребують нових стратегічних підходів.</p> <p><b>ПРН9.</b> Розробляти та реалізовувати проєкти у сфері туризму та рекреації на засадах економічної, соціальної і екологічної ефективності.</p> <p><b>ПРН10.</b> Приймати ефективні рішення у сфері туризму та рекреації щодо розв'язання широкого кола проблем, зокрема безпеки і якості туристичного обслуговування.</p> <p><b>ПРН11.</b> Вільно спілкуватися державною та іноземною мовами усно і письмово для обговорення професійних проблем, презентації результатів досліджень та проєктів у сфері туризму і рекреації.</p> <p><b>ПРН12.</b> Аналізувати, формулювати і реалізовувати національну та регіональну туристичну політику, вдосконалювати механізми управління туристичними дестинаціями на національному, регіональному та локальному рівнях.</p> <p><b>ПРН13.</b> Здійснювати управлінські функції на основі стратегічного маркетингу</p>
--



для задоволення потреб споживачів та забезпечення ефективної діяльності у сфері міжнародного туристичного бізнесу та рекреації;

**ПРН14.** Організувати ефективні системи управління якістю, у сфері міжнародного туристичного бізнесу;

**ПРН15.** Здійснювати комплексну оцінку ефективності сталого розвитку туристичних дестинацій, зокрема сільських територій, що є пріоритетним напрямом розвитку, як національного так і міжнародного туризму

## 8 - Ресурсне забезпечення реалізації програми

<b>Кадрове забезпечення</b>	<p>Проектна група: 3 доктора наук, професори, 2 к.е.н. доцента, а також здобувач другого (магістерського) рівня вищої освіти</p> <p>З метою підвищення фахового рівня всі науково-педагогічні працівники один раз на п'ять років проходять стажування, в т. ч. за кордоном.</p> <p>100% науково-педагогічних працівників, задіяних до викладання професійно-орієнтованих дисциплін, мають наукові ступені. Для проведення проблемних лекцій запрошуються вітчизняні та закордонні фахівці з професійного середовища туристичного бізнесу.</p>
<b>Матеріально-технічне забезпечення</b>	<p>Матеріально-технічне забезпечення кафедри готельно-ресторанної справи та туризму ННІ неперервної освіти і туризму відповідає ліцензійним вимогам щодо надання освітніх послуг у сфері вищої освіти і дозволяє організувати та проводити заняття з усіх навчальних дисциплін на найвищому рівні. У 2017 р. було проведено ремонт в усіх лекційних аудиторіях, придбано нові меблі та сучасне комп'ютерне обладнання. Під час проведення занять використовуються мультимедійні проектори, навчальні лабораторії обладнані необхідною комп'ютерною технікою. Матеріально-технічне забезпечення університету включає: навчальні корпуси; гуртожитки; тематичні кабінети; комп'ютерні класи; пункти харчування; точки бездротового доступу до мережі Інтернет; мультимедійне обладнання; спортивний зал, спортивні майданчики; іншу необхідну соціально-побутову інфраструктуру.</p>
<b>Інформаційне та навчально-методичне забезпечення</b>	<p>Офіційний веб-сайт <a href="https://nubip.edu.ua">https://nubip.edu.ua</a> містить інформацію про освітні програми, навчальну, наукову і виховну діяльність, структурні підрозділи, правила прийому, контакти. Всі зареєстровані в університеті користувачі мають необмежений доступ до мережі Інтернет. Матеріали навчально-методичного забезпечення освітньо-професійної програми викладені на освітньому порталі «Освітня діяльність»: <a href="https://nubip.edu.ua/node/46601">https://nubip.edu.ua/node/46601</a>. Бібліотечний фонд багатогалузевий, нараховує понад один мільйон примірників вітчизняної та зарубіжної літератури, у т.ч. рідкісних видань, спеціальних видів науково-технічної літератури, авторефератів дисертацій (з 1950 р.),</p>

	<p>дисертацій (з 1946 р.), понад 500 найменувань журналів і газет. Бібліотечне обслуговування читачів проводиться на 8 абонементів, у 7 читальних залах на 527 місць, з яких: 4 галузеві, 1 універсальний та 1 спеціалізований читальний зал для викладачів, аспірантів і магістрів (Reference Room); МБА; каталоги, в т.ч. електронний (понад 206292 одиниць записів); бібліографічні картотеки (з 1954 р.); фонд довідкових і бібліографічних видань. Щорічно бібліотека обслуговує понад 40000 користувачів, у т.ч. 14000 студентів. Книговидача становить понад 1 млн примірників на рік. Читальні зали забезпечені бездротовим доступом до мережі Інтернет. Всі ресурси бібліотеки доступні через сайт університету: <a href="https://nubip.edu.ua">https://nubip.edu.ua</a>. Цифрова бібліотека НУБіП України була створена у листопаді 2019 р., є доступною з мережі Інтернет і містить 790 повнотекстових документи, серед них: 150 навчальних підручників і посібників; 117 монографій; 420 авторефератів дисертацій; 98 оцифрованих рідкісних і цінних видань з фондів бібліотеки (1795-1932 рр.). В електронній бібліотеці (з локальної мережі університету) є понад 6409 повнотекстових документів (підручників, навчальних посібників, монографій, методичних рекомендацій). З січня 2017 р. в НУБіП України відкрито доступ до наукометричної бази даних Web of Science, з листопада 2017 р. – до наукометричної та універсальної реферативної бази даних SCOPUS (видавництво Elsevier). Доступ здійснюється з локальної мережі університету за посиланням <a href="https://www.scopus.com">https://www.scopus.com</a>. База даних SCOPUS індексує близько 22000 назв різних видань (серед яких 55 українських) від більш ніж 5000 видавництв. Матеріали навчально-методичного забезпечення освітньо- професійної програми викладені на навчально-інформаційному порталі НУБіП України <a href="http://elearn.nubip.edu.ua">http://elearn.nubip.edu.ua</a> Відкритий доступ до міжнародної наукометричної бази даних EBSCOPUBLISHING. Бази даних EBSCO містять понад 6 тис. електронних версій відомих журналів, газет, бюлетенів новин, близько 1300 брошур, енциклопедій, довідників і реферативних збірників</p>
<b>9 - Академічна мобільність</b>	
<b>Національна кредитна мобільність</b>	<p>НУБіП України творчо співпрацює з науково-дослідними установами України, НАН України та НААН України, підтримує тісні зв'язки із спорідненими навчальними закладами України, країн Європейського Союзу та СНД, на основі двосторонніх договорів</p>
<b>Міжнародна кредитна мобільність</b>	<p>Забезпечується відповідно до підписаних міжнародних угод і меморандумів. За результатами конкурсу 2016-2021 рр. університетом укладено Міжінституційні угоди на реалізацію академічної мобільності з 20 європейськими університетами: Латвійським сільськогосподарським університетом (Латвія); Університетом екології та</p>

	<p>менеджменту, Варшава (Польща); Варшавським університетом наук про життя, (Польща); Університетом Александраса Стульгінскіса (Литва); Університетом Агрисуп, Діжон (Франція); Університетом Фоджа (Італія); Університетом Дікле (Туреччина); Технічним університетом Зволен, (Словаччина); Броцлавським університетом наук про життя (Польща); Вищою школою сільського господарства, Лілль (Франція); Університетом короля Міхаїла I, Тімішоара (Румунія); Університетом прикладних наук, Хохенхайм (Німеччина); Норвезьким університетом наук про життя (Норвегія); Шведським університетом сільськогосподарських наук, UPSALA (Іспанія); Університетом Ллейда (Іспанія); Університетом прикладних наук, Вайєнштефан-Гріздорф (Німеччина); Загребським університетом (Хорватія); Неапольським університетом Федеріка II (Італія); Університетом м. Тарту (Естонія); Словацьким аграрним університетом, Нітра (Словаччина).</p>
<p><b>Навчання іноземних здобувачів вищої освіти</b></p>	<p>Навчання іноземних здобувачів за спеціальністю «Туризм і рекреація» можливе за умови дотримання вимог нормативно-правових документів, що регулюють порядок прийому на навчання за спеціальністю 242 «Туризм і рекреація».</p>

## 2. ПЕРЕЛІК КОМПОНЕНТ ОСВІТНЬО-ПРОФЕСІЙНОЇ ПРОГРАМИ ТА ЇХ ЛОГІЧНА ПОСЛІДОВНІСТЬ

### 2.1. Перелік компонент ОП

Код н/д	Компоненти освітньої програми (навчальні дисципліни, курсові проекти (роботи), практики, кваліфікаційна робота)	Кількість кредитів	Форма підсумкового контролю
<b>1. ЦИКЛ ЗАГАЛЬНОЇ ПІДГОТОВКИ</b>			
<b>Обов'язкові компоненти ОПП</b>			
ОК 1	Професійна комунікація іноземною мовою	4	екзамен
ОК 2	Методологія і організація наукових досліджень	4	екзамен
<b>Всього</b>		<b>8</b>	
<b>Вибіркові компоненти ОПП</b>			
<i>вільного вибору за уподобаннями студентів із переліку дисциплін</i>			
ВКУ 1	Вибір з каталогу	4	залік
ВКУ 2	Вибір з каталогу	4	залік
<b>Всього</b>		<b>8</b>	
<b>2. ЦИКЛ СПЕЦІАЛЬНОЇ (ФАХОВОЇ) ПІДГОТОВКИ</b>			
<b>Обов'язкові компоненти ОПП</b>			
ОК 3	Міжнародний туризм	5	екзамен
ОК 4	Управління проектами у туристичній сфері	5	екзамен
ОК 5	Туристичні дестинації	5	екзамен
ОК 6	Інновації в туристичному та готельно-ресторанному бізнесі	4	екзамен
ОК 7	Управління якістю в туризмі	5	екзамен
ОК 8	Стратегічний маркетинг в туризмі	5	екзамен
ОК 9	Бізнес-планування осель сільського зеленого туризму	4	екзамен
ОК 10	Управління бізнес процесами суб'єктів туристичної діяльності	4	екзамен
ОК 11	Виробнича (переддипломна) практика	9	захист
ОК 12	Підготовка і захист магістерської кваліфікаційної роботи	12	публічний захист
<b>Всього</b>		<b>58</b>	
<b>Вибіркові компоненти ОПП</b>			
<i>вільного вибору здобувачів вищої освіти за спеціальністю **</i>			
ВК 1	Договірне право	4	екзамен
ВК 2	Інтелектуальна власність	4	екзамен
ВК 3	Господарське право	4	екзамен
ВК 4	Міжнародне право	4	екзамен
ВК 5	Діловий етикет	4	екзамен
ВК 6	Психологія управління	4	екзамен
ВК 7	Міжнародні кредитно-розрахункові та валютні операції	4	екзамен
ВК 8	Готельна справа	4	екзамен
ВК 9	Діджиталізація туризму	4	екзамен
ВК 10	Бренд-менеджмент	4	екзамен
ВК 11	Організація туризму	4	екзамен
ВК 12	Ресторанна справа	4	екзамен
ВК 13	Психологія конфлікту	4	екзамен
ВК 14	Сервісологія	4	екзамен
ВК 15	Туризмологія	4	екзамен
ВК 16	HR менеджмент готелів і ресторанів	4	екзамен
<b>Всього</b>		<b>16</b>	
<b>Загальний обсяг обов'язкових компонентів</b>		<b>66</b>	
<b>Загальний обсяг вибіркових компонентів</b>		<b>24</b>	
<b>Разом за ОПП</b>		<b>90</b>	

\* згідно з Каталогом вибіркових дисциплін на 2023-2024 н.р. <https://nubip.edu.ua/node/67362>

\*\* згідно з переліком вибіркових компонент за спеціальністю здобувач вищої освіти обирає 4 дисципліни

## 2.2. Структурно-логічна схема ОПП «Міжнародний туристичний бізнес»

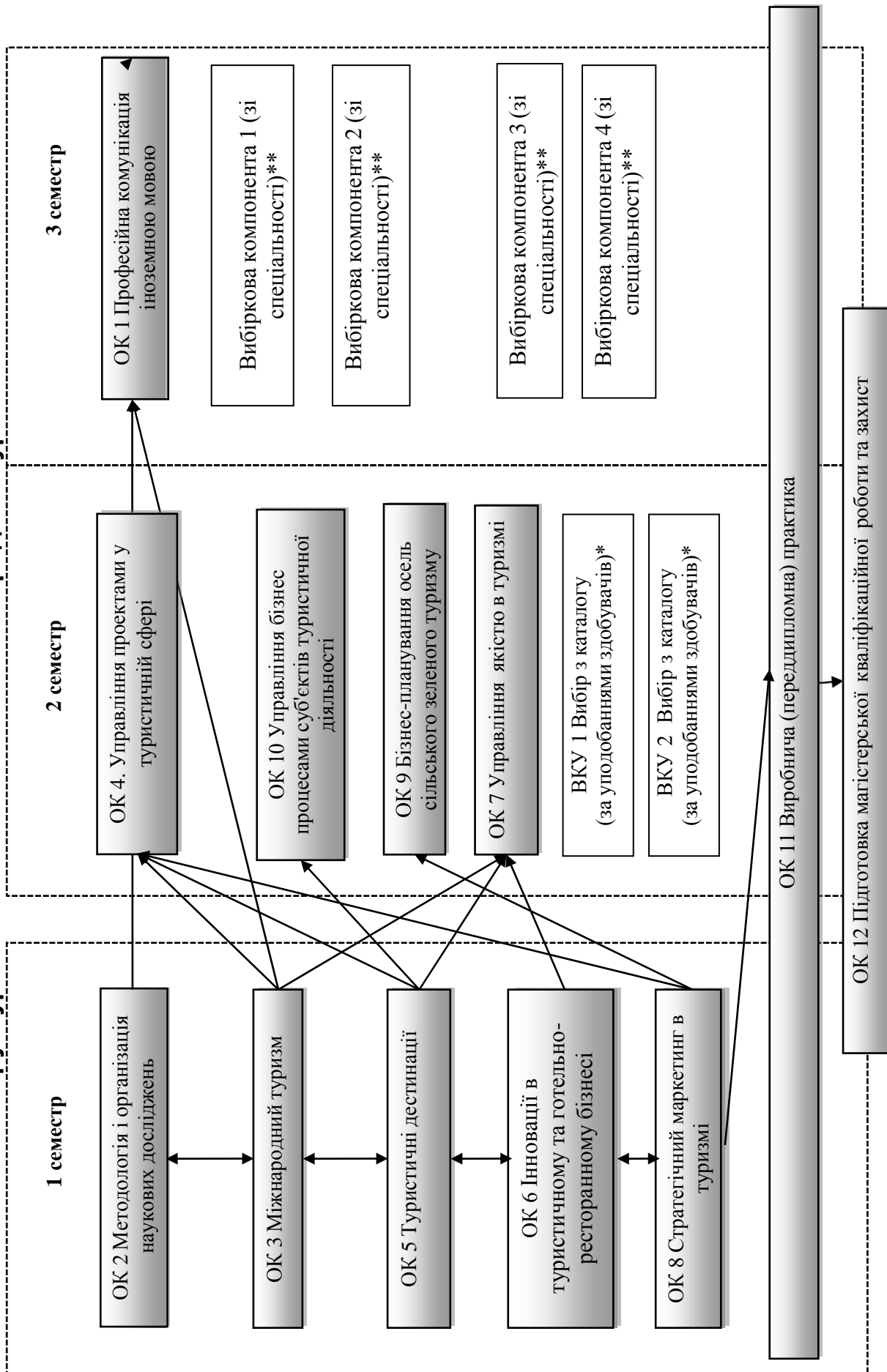

### **3. Форма атестації здобувачів вищої школи**

Атестація здобувачів освітньо-професійної програми «Міжнародний туристичний бізнес» галузі знань 24 «Сфера обслуговування» спеціальності 242 «Туризм і рекреація» другого ступеню вищої освіти «Магістр» здійснюється у формі публічного захисту магістерської кваліфікаційної роботи та завершується видачею документу встановленого зразка про присудження їм кваліфікації: ступінь вищої освіти «Магістр» спеціальність 242 «Туризм і рекреація», освітньо-професійна програма «Міжнародний туристичний бізнес».

Магістерська кваліфікаційна робота свідчить про опанування магістром системи загальнонаукових, спеціальних та професійних теорій і методики дослідження, володіння відповідними компетентностями, необхідними для аналізу міжнародного туристичного ринку і діяльності суб'єктів індустрії туризму задля проектування туристичного продукту і вироблення практичних рекомендацій зі сталого розвитку туризму.

Магістерська кваліфікаційна робота проходить перевірку на плагіат та оприлюднюється на офіційному сайті відповідного підрозділу закладу вищої освіти.

Магістерська кваліфікаційна робота проходить незалежне рецензування фахівцями туристичної галузі.

4. Матриця відповідності програмних компетентностей компонентам освітньої програми «Міжнародний туристичний бізнес»

	OK 1	OK 2	OK 3	OK 4	OK 5	OK 6	OK 7	OK 8	OK 9	OK 10	OK 11	OK 12	BK 1	BK 2	BK 3	BK 4	BK 5	BK 6	BK 7	BK 8	BK 9	BK 10	BK 11	BK 12	BK 13	BK 14	BK 15	BK 16	
ЗК 1	+	+	+	+	+	+	+		+	+	+	+	+	+					+			+			+	+	+		
ЗК 2	+	+	+	+	+		+		+	+	+	+	+	+	+				+						+	+	+		
ЗК 3	+			+							+	+	+																
ЗК 4	+			+		+	+		+	+	+	+	+						+										
ЗК 5	+			+			+		+	+	+	+	+						+										
ЗК 6	+			+			+		+	+	+	+	+						+										
ЗК 7	+			+			+		+	+	+	+	+						+										
СК 1	+			+							+	+	+						+										
СК 2	+	+		+					+	+	+	+	+						+										
СК 3	+			+							+	+	+						+										
СК 4	+			+					+	+	+	+	+						+										
СК 5	+	+		+					+	+	+	+	+						+										
СК 6	+			+					+	+	+	+	+						+										
СК 7	+	+		+					+	+	+	+	+						+										
СК 8																													
СК 9																													
СК 10	+		+						+																				
СК 11	+																												
СК 12	+		+																										





МІНІСТЕРСТВО ОСВІТИ І НАУКИ УКРАЇНИ  
НАЦІОНАЛЬНИЙ УНІВЕРСИТЕТ БІОРЕСУРСІВ І ПРИРОДОКОРИСТУВАННЯ УКРАЇНИ

ННІ неперервної освіти і туризму

**НАВЧАЛЬНИЙ ПЛАН**  
**підготовки фахівців 2023 року вступу**

Рівень вищої освіти	другий (магістерський)
Галузь знань	24 «Сфера обслуговування»
Спеціальність	242 «Туризм»
Освітньо-професійна програма	«Міжнародний туристичний бізнес»
Орієнтація освітньої програми	освітньо-професійна програма
Форма навчання	денна
Термін навчання (обсяг кредитів ЄКТС)	1 рік і 4 місяці (90)
На основі	ОС «Бакалавр», ОС «Магістр»
Освітній ступінь	магістр
Кваліфікація	магістр з туризму



## II. ПЛАН ОСВІТНЬОГО ПРОЦЕСУ

№ п/п	Назва навчальної дисципліни	Загальний обсяг		Форми контролю знань		Аудиторні заняття, год.			Самостійна робота	Практична підготовка	Розподіл тижневих годин за роками навчання та семестрами						
		годин	(1 ЕКТС 30 год.)	Екзамен	Залік	Курсова робота (проект)	Всього	у тому числі			Виробнича практика	Лекції	Лабораторні заняття	Практичні заняття (семінарські)	1 р.н.	2 р.н.	
								1									2
<b>ЦИКЛ ЗАГАЛЬНОЇ ПІДГОТОВКИ</b>																	
<b>Обов'язкові компоненти ОПП</b>																	
OK 1	Професійна комунікація іноземною мовою	120	4	3		30	15	15	90								2
OK 2	Методологія і організація наукових досліджень	120	4	1		30	15	15	90					2			
<b>Всього</b>		<b>240</b>	<b>8</b>	<b>4</b>		<b>60</b>	<b>30</b>	<b>30</b>	<b>180</b>					<b>2</b>			<b>2</b>
<b>Вибіркові компоненти ОПП</b>																	
<b>вільного вибору за уподобаннями студентів із переліку дисциплін</b>																	
ВКУ 1	Вибір з каталогу	120	4	2		30	15	15	90								2
ВКУ 2	Вибір з каталогу	120	4	2		30	15	15	90								2
<b>Всього</b>		<b>240</b>	<b>8</b>	<b>2</b>		<b>60</b>	<b>30</b>	<b>30</b>	<b>180</b>								<b>4</b>
<b>ЦИКЛ СПЕЦІАЛЬНОЇ (ФАХОВОЇ) ПІДГОТОВКИ</b>																	
<b>Обов'язкові компоненти ОПП</b>																	
OK 3	Міжнародний туризм	150	5	1		90	45	45	60					6			
OK 4	Управління проектами у туристичній сфері	150	5	2		60	30	30	90								4
OK 5	Туристичні дестинації	150	5	1		60	30	30	90					4			
OK 6	Інновації в туристичному та готельно-ресторанному бізнесі	120	4	1		60	30	30	60					4			
OK 7	Управління якістю в туризмі	150	5	2		90	46	44	60								6
OK 8	Стратегічний маркетинг в туризмі	150	5	1		60	30	30	90					4			
OK 9	Бізнес-планування осель сільського зеленого туризму	120	4	2		30	16	14	90								2
OK 10	Управління бізнес процесами суб'єктів туристичної діяльності	120	4	2		30	16	14	90								2
OK 11	Виробнича (переддипломна) практика	270	9	3										x			
OK 12	Підготовка і захист магістерської кваліфікаційної роботи	360	12	3													
<b>Всього</b>		<b>1740</b>	<b>58</b>	<b>8</b>		<b>480</b>	<b>243</b>	<b>237</b>	<b>630</b>					<b>16</b>	<b>14</b>		<b>-</b>

Вибіркові компоненти ОПП													
вільного вибору за спеціальністю													
	120	4	3	40	20	20	80						4
ВК 1	Договірне право	120	4	3	40	20	80						4
ВК 2	Інтелектуальна власність	120	4	3	40	20	80						4
ВК 3	Господарське право	120	4	3	40	20	80						4
ВК 4	Міжнародне право	120	4	3	40	20	80						4
ВК 5	Діловий етикет	120	4	3	40	20	80						4
ВК 6	Психологія управління	120	4	3	40	20	80						4
ВК 7	Міжнародні кредитно-розрахункові та валютні операції	120	4	3	40	20	80						4
ВК 8	Готельна справа	120	4	3	40	20	80						4
ВК 9	Діджиталізація туризму	120	4	3	40	20	80						4
ВК 10	Бренд-менеджмент	120	4	3	40	20	80						4
ВК 11	Організація туризму	120	4	3	40	20	80						4
ВК 12	Ресторанна справа	120	4	3	40	20	80						4
ВК 13	Психологія конфлікту	120	4	3	40	20	80						4
ВК 14	Сервісологія	120	4	3	40	20	80						4
ВК 15	Туризмологія	120	4	3	40	20	80						4
ВК 16	HR-менеджмент готелів і ресторанів	120	4	3	40	20	80						4
<b>Всього</b>		<b>480</b>	<b>16</b>	<b>4</b>	<b>160</b>	<b>80</b>	<b>320</b>						<b>16</b>
<b>Загальний обсяг обов'язкових компонентів</b>		<b>1980</b>	<b>66</b>	<b>12</b>	<b>540</b>	<b>273</b>	<b>810</b>				<b>18</b>	<b>14</b>	<b>2</b>
<b>Загальний обсяг вибіркових компонентів</b>		<b>720</b>	<b>24</b>	<b>6</b>	<b>220</b>	<b>110</b>	<b>500</b>						<b>16</b>
<b>Разом за ОПП</b>		<b>2700</b>	<b>90</b>	<b>18</b>	<b>760</b>	<b>383</b>	<b>1310</b>				<b>18</b>	<b>18</b>	<b>18</b>

### III. СТРУКТУРА НАВЧАЛЬНОГО ПЛАНУ

Навчальні дисципліни	Години	Кредити	%
Обов'язкові компоненти ОПП	1980	66	73
Вибіркові компоненти ОПП	720	24	27
<i>вільного вибору за уподобаннями студентів</i>	240	8	9
<i>вільного вибору за спеціальністю</i>	480	16	18
<b>Разом за ОПП</b>	<b>2700</b>	<b>90</b>	<b>100</b>

### IV. ЗВЕДЕНІ ДАНІ ПРО БЮДЖЕТ ЧАСУ, ТИЖНІ

Рік навчання	Теоретичне навчання	Екзаменаційна сесія	Практична підготовка	Підготовка магістерської кваліфікаційної роботи	Атестація здобувачів	Канікули	Всього
1	30	4	8		-	10	52
2	10	2	-	3	1	-	16
<b>Разом за ОПП</b>	<b>40</b>	<b>6</b>	<b>8</b>	<b>3</b>	<b>1</b>	<b>10</b>	<b>68</b>

### V. ПРАКТИЧНА ПІДГОТОВКА

№	Вид практики	Семестр	Години	Кредити	Кількість тижнів
1	Виробнича (переддипломна) практика	2	270	9	8

### VI. КУРСОВІ РОБОТИ І ПРОЕКТИ

№	Назва дисципліни	Години	Кредити	Курсова робота	Курсовий проект
1	-	-	-	-	-

### VII. АТЕСТАЦІЯ ЗДОБУВАЧІВ ВИЩОЇ ОСВІТИ

№	Складова атестації	Години	Кредити	Кількість тижнів
1	Підготовка і захист магістерської кваліфікаційної роботи	360	12	4



**МІНІСТЕРСТВО ОСВІТИ І НАУКИ УКРАЇНИ**  
**НАЦІОНАЛЬНИЙ УНІВЕРСИТЕТ БІОРЕСУРСІВ**  
**І ПРИРОДОКОРИСТУВАННЯ УКРАЇНИ**

**ЗАТВЕРДЖЕНО**

**Протокол № 10 від 26 квітня 2023 р.**  
**засідання вченої ради НУБіП України**

**Освітньо-професійна програма**  
**вводиться в дію з 1 вересня 2023 року**

**ОСВІТНЬО-ПРОФЕСІЙНА ПРОГРАМА**  
**«Автомобільний транспорт»**

**підготовки здобувачів**

**другого (магістерського) рівня вищої освіти**

**за спеціальністю 274 «Автомобільний транспорт»**

**галузі знань 27 «Транспорт»**

**Кваліфікація: Магістр автомобільного транспорту**

**Київ – 2023**

## ПЕРЕДМОВА

Освітня програма (ОП) «Автомобільний транспорт» для підготовки здобувачів вищої освіти другого (магістерського) рівня за спеціальністю «Автомобільний транспорт» містить обсяг кредитів ЄКТС, необхідний для здобуття відповідного ступеня вищої освіти; перелік компетентностей випускника; нормативний зміст підготовки здобувачів вищої освіти, сформульований у термінах результатів навчання; форми атестації здобувачів вищої освіти; вимоги до наявності системи внутрішнього забезпечення якості вищої освіти.

### **Розроблено проектною групою у складі:**

- 1. Войтюк Валерій Дмитрович**, доктор технічних наук, професор, професор кафедри технічного сервісу та інженерного менеджменту імені М. П. Момотенка, гарант програми;
- 2. Братішко Вячелав Вячеславович**, доктор технічних наук, старший науковий співробітник, декан механіко-технологічного факультету Національного університету біоресурсів і природокористування України;
- 3. Михайлович Ярослав Миколайович**, кандидат технічних наук, професор, професор кафедри технічного сервісу та інженерного менеджменту імені М. П. Момотенка;
- 4. Роговський Іван Леонідович**, доктор технічних наук, старший науковий співробітник, завідувач кафедри технічного сервісу та інженерного менеджменту імені М. П. Момотенка;
- 5. Тітова Людмила Леонідівна**, кандидат технічних наук, доцент, доцент кафедри технічного сервісу та інженерного менеджменту імені М. П. Момотенка Національного університету біоресурсів і природокористування України;

Освітньо-професійна програма «Автомобільний транспорт» підготовки фахівців другого (магістерського) рівня вищої освіти за спеціальністю 274 «Автомобільний транспорт» розроблена відповідно до Закону України «Про вищу освіту» Постанови Кабінету Міністрів України від 23.11.2011 р. №1341 «Про затвердження Національної рамки кваліфікацій» із змінами згідно з Постановою КМУ від 25 червня 2020 р. № 519, Постанови Кабінету Міністрів України від 30.12.2015 р. № 1187 «Про затвердження Ліцензійних умов провадження освітньої діяльності закладів освіти» в редакції Постанови Кабінету Міністрів України від 24.03.2021 р. № 365 з урахуванням останньої редакції Положення «Про освітні програми у Національному університеті біоресурсів і природокористування України», наказу НУБіП України «Про розроблення робочих навчальних планів освітніх програм ОС «Бакалавр» і «Магістр» від 15.03.2021 р. № 228, наказу НУБіП України «Про введення в дію «Порядок формування навчального навантаження на 2021-2022 навчальний рік у НУБіП України» від 14.04.2021 р. № 369, наказу НУБіП України «Про затвердження норм часу з навчальної роботи» від 13.06.22 р. № 382, проекту стандарту вищої освіти, тимчасового стандарту освіти НУБіП України.

# 1. Профіль освітньо-професійної програми «Автомобільний транспорт» зі спеціальності 274 «Автомобільний транспорт»

<b>1 - Загальна інформація</b>	
Повна назва закладу вищої освіти та структурного підрозділу	Національний університет біоресурсів і природокористування України Механіко-технологічний факультет
Ступінь вищої освіти та назва кваліфікації мовою оригіналу	Магістр. Магістр автомобільного транспорту
Офіційна назва освітньої програми	Автомобільний транспорт
Тип диплому та обсяг освітньої програми	Диплом магістра, одиничний 90 кредитів ЄКТС, термін навчання 1 рік і 4 місяці
Наявність акредитації	Сертифікат про акредитацію освітньої програми УД11007719
Цикл/рівень	НРК України – 7 рівень, FQ -EHEA - другий цикл, EQF-LLL – 7 рівень
Передумови	Умови вступу визначаються «Правилами прийому до Національного університету біоресурсів і природокористування України», затвердженими Вченою радою Наявність базової вищої освіти.
Мова(и) викладання	Українська, англійська
Термін дії освітньої програми	Термін дії освітньо-професійної програми «Автомобільний транспорт» до 31 грудня 2024 року.
Інтернет-адреса постійного розміщення опису освітньої програми	<a href="https://nubip.edu.ua/node/46601">https://nubip.edu.ua/node/46601</a>
<b>2 - Мета освітньо-професійної програми</b>	
Метою освітньо-професійної програми є підготовка магістра за спеціальністю «Автомобільний транспорт», його спрямування на виконання професійної та наукової діяльності, за складним алгоритмом, що містить процедуру розробки, дослідження і впровадження відповідних технічних, управлінських, організаційних та інших рішень, спрямованих на оптимізацію технологічної системи за рахунок виконання.	
<b>3 - Характеристика освітньої програми</b>	
Предметна область (галузь знань, спеціальність, спеціалізація)	Галузь знань 27 Транспорт Спеціальність 274 Автомобільний транспорт
Орієнтація освітньої програми	Освітньо-професійна
Основний фокус освітньої програми та спеціалізації	Спеціальна в галузі 27 «Транспорт», спеціальності 274 «Автомобільний транспорт». Спеціалізація «Автомобільний транспорт». Ключові слова: дослідження, машина, автомобіль, механізм, експлуатація, діагностика, технологія, перевезення.



<b>Особливості програми</b>	Освоєння програми вимагає обов'язковою умовою проходження навчальної та виробничої практики на агрофірмах, автотранспортних підприємствах, логістичних агрокомпаніях.
<b>4 - Придатність випусників до працевлаштування та подальшого навчання</b>	
<b>Придатність до працевлаштування</b>	Згідно з чинною редакцією Національного класифікатора України: Класифікатор професій (ДК 003:2010) та International Standard Classification of Occupations 2008 (ISCO-08) випусник з професійною кваліфікацією «Магістр з агроінженерії» може працевлаштуватися на посади з наступною професійною назвою робіт: 2145.2 «Інженер з експлуатації машино – тракторного парку», 3115 «Механік», 3152 «Інженер з технічного нагляду», 2147.2 «Інженер з технічної діагностики», 2149.2 «Інженер з транспорту»
<b>Подальше навчання</b>	Магістр із спеціальності «Автомобільний транспорт» має право продовжити навчання в аспірантурі
<b>5 - Викладання та оцінювання</b>	
<b>Викладання та навчання</b>	Студенто-центроване навчання, технологія проблемного і диференційованого навчання, технологія інтенсифікації та індивідуалізації навчання, технологія програмованого навчання, інформаційна технологія, технологія розвивального навчання, кредитно-трансферна система організації навчання, електронне навчання в системі Moodle, самонавчання, навчання на основі досліджень. Викладання проводиться у вигляді: лекції, мультимедійної лекції, інтерактивної лекції, семінарів, практичних занять, лабораторних робіт, самостійного навчання на основі підручників та конспектів, консультації з викладачами, підготовка кваліфікаційної роботи магістра (проекту).
<b>Оцінювання</b>	Види контролю: поточний, тематичний, періодичний, підсумковий, самоконтроль. Екзамени, заліки та диференційовані заліки проводяться відповідно до вимог "Положення про екзамени та заліки в Національному університеті біоресурсів і природокористування України" (2018 р). У НУБіП України використовується рейтингова форма контролю після закінчення логічно завершеної частини лекційних та практичних занять (модуля) з певної дисципліни. Її результати враховуються під час виставлення підсумкової оцінки. Рейтингове оцінювання знань студентів не скасовує традиційну систему оцінювання, а існує поряд із нею. Воно робить систему оцінювання більш гнучкою, об'єктивною і сприяє систематичній та активній самостійній роботі студентів протягом усього періоду навчання, забезпечує здорову конкуренцію між студентами у навчанні, сприяє виявленню і розвитку творчих здібностей студентів. Оцінювання навчальних досягнень здійснюється за 100-бальною (рейтинговою) шкалою ЕКТС (ECTS), національною 4-х бальною шкалою («відмінно», «добре», «задовільно», «незадовільно») і вербальною («зараховано», «незараховано») системами.

	Письмові екзамени із співбесідою та захисту білетів, здача звітів та захист лабораторних/практичних робіт, рефератів в якості самостійної роботи, проведення дискусій, семінарів та модулів. Державна атестація: захист магістерської роботи
<b>6 – Програмні компетентності</b>	
<b>Інтегральна компетентність</b>	Здатність розв'язувати складні задачі та проблеми у автомобільному транспорті при здійсненні професійної діяльності або у процесі навчання, що передбачає проведення досліджень та/або здійснення інновацій та характеризується комплексністю та невизначеністю умов.
<b>Загальні компетентності (ЗК)</b>	<p>ЗК 01. Здатність до проведення досліджень на відповідному рівні.</p> <p>ЗК 02 Здатність до пошуку, обробки та аналізу інформації з різних джерел за допомогою сучасних інформаційних та комунікаційних технологій.</p> <p>ЗК 03. Здатність бути критичним і самокритичним.</p> <p>ЗК 04. Навички міжособистісної взаємодії.</p> <p>ЗК 05. Здатність мотивувати людей та рухатися до спільної мети.</p> <p>ЗК 06. Здатність розвивати мовно-комунікативну культуру дослідника; уміння спілкуватися з представниками інших професійних груп різного рівня (з експертами з інших галузей знань/видів економічної діяльності).</p> <p>ЗК 07. Цінування та повага різноманітності та мультикультурності.</p> <p>ЗК 08. Здатність працювати в міжнародному контексті.</p> <p>ЗК 09. Здатність виявляти ініціативу та підприємливість.</p> <p>ЗК 10. Здатність діяти на основі етичних міркувань (мотивів)</p> <p>ЗК 11. Визначеність і наполегливість щодо поставлених завдань і взятих обов'язків.</p> <p>ЗК 12. Здатність визначати економічні показники та забезпечувати якість виконання робіт при розробці та реалізації комплексних дій та проектів з дотриманням умов праці, положень цивільного захисту та охорони навколишнього середовища.</p> <p>ЗК 13. Здатність діяти соціально відповідально та свідомо</p> <p>ЗК 14. Здатність усвідомлювати людські можливості та гендерні проблеми.</p> <p>ЗК 15. Здатність до виконання дослідницької роботи з елементами наукової новизни.</p>
<b>Спеціальні (фахові, предметні) компетентності (СК)</b>	<p>СК 01. Здатність працювати в групі над великими проектами в галузі автомобільного транспорту .</p> <p>СК 02. Вміння застосовувати системний підхід до вирішення інженерних проблем на основі досліджень в рамках спеціалізації.</p> <p>СК 03. Здатність розуміти потреби користувачів і клієнтів і важливість таких питань як естетика у процесі проектування у сфері автомобільного транспорту .</p>

	<p>СК 04. Здатність розуміти і враховувати соціальні, екологічні, етичні, економічні та комерційні міркування, що впливають на реалізацію технічних рішень на автомобільному транспорті.</p> <p>СК 05. Здатність демонструвати розуміння ширшого міждисциплінарного інженерного контексту і його основних принципів при вирішенні наукових та виробничих проблем у сфері автомобільного транспорту.</p> <p>СК 06. Здатність демонструвати розуміння необхідності дотримання професійних і етичних стандартів високого рівня при вирішенні поставлених задач.</p> <p>СК 07. Здатність демонструвати розуміння правових рамок, що мають відношення до функціонування об'єктів автомобільного транспорту України, зокрема питання персоналу, здоров'я, безпеки і ризику (у тому числі екологічного ризику).</p> <p>СК 08. Здатність демонструвати широке розуміння проблем якості процесів та об'єктів автомобільного транспорту.</p> <p>СК 09. Здатність продемонструвати розуміння вимог до діяльності за спеціальністю, зумовлених необхідністю забезпечення сталого розвитку України, її зміцнення як демократичної, соціальної та правової держави.</p> <p>СК 10. Вміння досліджувати, аналізувати та вдосконалювати технологічні процеси автомобільного транспорту.</p> <p>СК 11. Вміння виявляти об'єкти автомобільного транспорту для вдосконалення техніки та технологій.</p> <p>СК 12. Вміння науково обґрунтовувати вибір матеріалів, обладнання та заходів для реалізації новітніх технологій на автомобільному транспорті.</p> <p>СК 13. Вміння оцінювати ризики при плануванні або впровадженні нових технологічних процесів у сфері автомобільного транспорту.</p> <p>СК 14. Вміння грамотно здійснювати аналіз і синтез при вивченні технічних систем об'єктів автомобільного транспорту.</p> <p>СК 15. Вміння вибирати та застосовувати на практиці методи дослідження, планування і проводити необхідні експерименти, інтерпретувати результати і робити висновки щодо оптимальності рішень, що приймаються у сфері виробництва, експлуатації та ремонту об'єктів автомобільного транспорту.</p> <p>СК 16. Вміння використовувати закони й принципи інженерії за спеціалізацією, математичний апарат високого рівня для проектування, конструювання, виробництва, монтажу, експлуатації, технічного обслуговування та утилізації об'єктів, явищ і процесів у сфері автомобільного транспорту.</p>
	<b>7 - Програмні результати навчання</b>
	<p>РН 01. Вміти ставити, досліджувати, аналізувати і розв'язувати складні інженерні завдання і проблеми у</p>

	<p>сфері автомобільного транспорту, що потребує оновлення та інтеграції знань, у тому числі в умовах неповної/недостатньої інформації та суперечливих вимог.</p> <p>PH 02. Демонструвати здатність проводити дослідницьку та/або інноваційну діяльність у створенні, експлуатації та ремонті об'єктів автомобільного транспорту.</p> <p>PH 03. Демонструвати здатність використовувати спеціалізовані концептуальні знання зі створення, експлуатації та ремонту об'єктів автомобільного транспорту, набуті у процесі навчання та/або професійної діяльності, у тому числі знання і розуміння новітніх досягнень, які забезпечують здатність до інноваційної та дослідницької діяльності.</p> <p>PH 04. Демонструвати здатність критично осмислювати проблеми у галузі автомобільного транспорту, у тому числі на межі із суміжними галузями, інженерними науками, фізикою, екологією, економікою.</p> <p>PH 05. Демонструвати здатність зрозуміло і недвозначно доносити власні висновки з проблем створення, експлуатації та ремонту об'єктів автомобільного транспорту, а також знання та пояснення, що їх обґрунтовують, до фахівців і нефахівців, зокрема до осіб, які навчаються.</p> <p>PH 06. Демонструвати здатність використовувати іноземні мови у професійній діяльності в галузі автомобільного транспорту.</p> <p>PH 07. Вміти приймати рішення з інженерних питань зі створення, експлуатації та ремонту об'єктів автомобільного транспорту у складних і непередбачуваних умовах, у тому числі із застосуванням прогнозування та сучасних засобів підтримки прийняття рішень.</p> <p>PH 08. Демонструвати здатність відповідати за розвиток професійного знання і практик команди у створенні, експлуатації та ремонту об'єктів автомобільного транспорту, оцінку її стратегічного розвитку.</p> <p>PH 09. Вміти пропонувати нові технічні рішення і застосовувати нові технології.</p> <p>PH 10. Вміти застосовувати у професійній діяльності існуючі універсальні і спеціалізовані системи управління життєвим циклом (PLM), автоматизованого проектування (CAD), виробництва (CAM) та інженерних досліджень (CAE).</p> <p>PH 11. Вміти вільно користуватися сучасними методами збору, обробки та інтерпретації науково-технічної інформації для підготовки проектних та аналітичних рішень, експертних висновків та рекомендацій.</p> <p>PH 12. Вміти розробляти і впроваджувати енергозберігаючі технології.</p> <p>PH 13. Вміти обирати і застосовувати необхідне устаткування, інструменти та методи для вирішення інженерних задач, пов'язаних з професійною діяльністю.</p> <p>PH 14. Демонструвати здатність організувати та керувати</p>
--	---

	<p>роботою первинного виробничого, проектного або дослідницького підрозділу.</p> <p>PH 15. Вміти знаходити оптимальні рішення при створенні продукції автомобільного транспорту з урахуванням вимог якості, надійності, енергоефективності, безпеки життєдіяльності, вартості та строків виконання.</p> <p>PH 16. Вміти розраховувати характеристики об'єктів автомобільного транспорту.</p> <p>PH 17. Вміти застосовувати прогресивні методи і технології, модифікувати існуючі та розробляти нові методи та/або завдання, здійснювати заходи для ефективного виконання професійних завдань.</p> <p>PH 18. Демонструвати здатність здійснювати часткове або повне управління комплексною інженерною діяльністю у сфері автомобільного транспорту.</p> <p>PH 19. Вміти оцінювати значущість результатів комплексної інженерної діяльності в сфері автомобільного транспорту.</p> <p>PH 20. Демонструвати здатність до подальшого навчання у сфері автомобільного транспорту, інженерії та суміжних галузей знань, яке значною мірою є автономним та самостійним.</p> <p>PH 21. Вміти обирати необхідні методи та засоби досліджень, розробляти та аналізувати фізичні, математичні та комп'ютерні моделі об'єктів дослідження, що стосуються створення, експлуатації та ремонту об'єктів автомобільного транспорту.</p> <p>PH 22. Демонструвати здатність передавати свої знання, рішення і підґрунтя їх прийняття фахівцям і неспеціалістам в ясній і однозначній формі, представляти підсумки виконаної роботи у вигляді звітів, рефератів, наукових статей, доповідей і заявок на винаходи, які оформлені згідно з установленими вимогами.</p> <p>PH 23. Демонструвати здатність керувати технологічними процесами у відповідності з посадовими обов'язками, забезпечувати технічну безпеку виробництва в сфері своєї професійної діяльності.</p> <p>PH 24. Вміти проводити техніко-економічні розрахунки, порівняння та обґрунтування процесів проектування, конструювання, виробництва, ремонту, реновації, експлуатації об'єктів автомобільного транспорту</p> <p>PH 25. Здатність розв'язувати складні задачі і проблеми, що пов'язані з технологією проектування, конструювання, виробництва, ремонтом, реновацією, експлуатацією об'єктів автомобільного транспорту відповідно до спеціалізації.</p> <p>PH 26. Демонструвати здатність визначати ризики, забезпечувати особисту безпеку та безпеку інших людей у сфері професійної діяльності.</p> <p>PH 27. Демонструвати здатність використовувати у сфері професійної діяльності системи якості і сертифікації продукції.</p>
--	---

## 8 – Ресурсне забезпечення реалізації програми

<p><b>Кадрове забезпечення</b></p>	<p>Забезпечують викладання дисциплін на ОПП науково-педагогічних працівників – 55 у т.ч.</p> <ul style="list-style-type: none"> <li>- академіки, члени-кореспонденти НАН України та НААН України – 1</li> <li>- академіки громадських академій – 4</li> <li>- доктори наук, професори – 7</li> <li>- кандидати наук, доценти – 32</li> <li>- кандидати наук, старші викладачі – 5</li> <li>- асистенти без наукового ступеня – 6.</li> </ul>
<p><b>Матеріально-технічне забезпечення</b></p>	<p>Навчально-лабораторна база структурних підрозділів механіко-технологічного факультету дозволяє організовувати та проводити заняття з усіх навчальних дисциплін на задовільному рівні. Для проведення лекційних занять використовуються мультимедійні проектори, навчальні лабораторії обладнані необхідними приладами та інструментами. Для забезпечення освітнього процесу, на основі заключених договорів про співпрацю, обладнано лабораторії сучасної техніки компанії «Кuhn», лабораторію тракторів компанії «John Deere», лабораторію машин для догляду за посівами та підживлення рослин компанії «Hardi», лабораторію посівної техніки компанії «Elvorti», лабораторію доїння корів з обладнанням компанії «DeLaval». Для опрацювання практичних результатів на факультеті функціонує три комп'ютерних класи, в загальному, на 52 посадочних місця.</p>
<p><b>Інформаційне та навчально-методичне забезпечення</b></p>	<p>Офіційний веб-сайт <a href="https://nubip.edu.ua">https://nubip.edu.ua</a> містить інформацію про освітні програми, навчальну, наукову і виховну діяльність, структурні підрозділи, правила прийому, контакти. Всі зареєстровані в університеті користувачі мають необмежений доступ до мережі Інтернет.</p> <p>Матеріали навчально-методичного забезпечення освітньо-професійної програми викладені на освітньому порталі «Освітня діяльність»: <a href="https://nubip.edu.ua/node/46601">https://nubip.edu.ua/node/46601</a>.</p> <p>Бібліотечний фонд багатогалузевий, нараховує понад один мільйон примірників вітчизняної та зарубіжної літератури, у т.ч. рідкісних видань, спеціальних видів науково-технічної літератури, авторефератів дисертацій (з 1950 р.), дисертацій (з 1946 р.), більше 500 найменувань журналів та більше 50 назв газет. Фонд комплектується матеріалами з сільського та лісового господарства, економіки, техніки та суміжних наук.</p> <p>Бібліотечне обслуговування читачів проводиться на 8 абонементів, у 7 читальних залах на 527 місць, з яких: 4 галузеві, 1 універсальний та 1 спеціалізований читальний зал для викладачів, аспірантів та магістрів (Reference Room); МБА; каталоги, в т.ч. електронний (понад 206292 одиниць записів); бібліографічні картотеки (з 1954 р.); фонд довідкових і бібліографічних видань. Щорічно</p>

	<p>бібліотека обслуговує понад 40000 користувачів, у т.ч. 14000 студентів. Книговидача становить понад 1 млн примірників на рік.</p> <p>Читальні зали забезпечені бездротовим доступом до мережі Інтернет. Всі ресурси бібліотеки доступні через сайт університету: <a href="https://nubip.edu.ua">https://nubip.edu.ua</a>.</p> <p>Цифрова бібліотека НУБіП України була створена у листопаді 2019 р., доступна з мережі Інтернет та містить зараз 790 повнотекстових документи, серед них: 150 навчальних підручників та посібників; 117 монографій; 420 авторефератів дисертацій; 98 оцифрованих рідкісних та цінних видань з фондів бібліотеки (1795-1932 рр.).</p> <p>Важливим електронним ресурсом також є електронна бібліотека (з локальної мережі університету), де є понад 6409 повнотекстових документів (підручників, навчальних посібників, монографій, методичних рекомендацій).</p> <p>З січня 2017 р. в НУБіП України відкрито доступ до однієї із найбільших наукометричних баз даних Web of Science.</p> <p>З листопада 2017 року в НУБіП України відкрито доступ до наукометричної та універсальної реферативної бази даних SCOPUS видавництва Elsevier. Доступ здійснюється з локальної мережі університету за посиланням <a href="https://www.scopus.com">https://www.scopus.com</a>.</p> <p>База даних SCOPUS індексує близько 22000 назв різних видань (серед яких 55 українських) від більш ніж 5000 видавництв.</p> <p>Матеріали навчально-методичного забезпечення освітньо-професійної програми викладені на навчально-інформаційному порталі НУБіП України <a href="http://elearn.nubip.edu.ua">http://elearn.nubip.edu.ua</a>.</p>
<b>9 - Академічна мобільність</b>	
<b>Національна кредитна мобільність</b>	На основі двосторонніх договорів між НУБіП України та закладами вищої освіти України.
<b>Міжнародна кредитна мобільність</b>	У 2017 році укладено 3 нові угоди про співробітництво у рамках Програми «Еразмус+»: «Кредитна мобільність» за результатами конкурсу 2016-2021 років університет уклав Міжінституційні угоди на реалізацію академічної мобільності із 20 європейськими університетами: Латвійський сільськогосподарський університет; Університетом екології та менеджменту в Варшаві, Польща; Варшавський університет наук про життя, Польща; Університетом Александра Стульгінскіса, Литва; Університет Агрисуп, Діжон, Франція; Університетом Фоджа, Італія; Університет Дікле, Туреччина; Технічний університет Зволена, Словаччина; Вроцлавський університет наук про життя, Польща; Вища школа сільського господарства м Лілль, Франція; Університет короля Міхаїла 1, Тімішоара, Румунія; Університет прикладних наук Хохенхайм, Німеччина; Норвезький університет наук про життя. Норвегія;

	Шведський університет сільськогосподарських наук, UPSALA; Університет Ллейда, Іспанія; Університет прикладних наук Вайенштефан-Гріздорф, Німеччина; Загребський університет, Хорватія; Неапольський Університет Федеріка 2, Італія; Університетом м. Тарту, Естонія; Словацьким аграрним університетом, м. Нітра.
<b>Навчання іноземних здобувачів вищої освіти</b>	Навчання іноземних здобувачів вищої освіти проводиться на загальних умовах з додатковою мовною підготовкою



## 2. Перелік компонент освітньо-професійної програми «Автомобільний транспорт» та їх логічна послідовність

### 2.1. Перелік компонент ОПП

Код н/д	Компоненти освітньо-професійної програми (навчальні дисципліни, курсові проекти (роботи), практики, кваліфікаційна робота)	Кількість кредитів	Форма підсумкового контролю
<b>ЦИКЛ ЗАГАЛЬНОЇ ПІДГОТОВКИ</b>			
<b>Обов'язкові компоненти ОПП</b>			
ОК 1.	Прикладні комп'ютерні технології на автомобільному транспорті	4	екзамен
ОК 2.	Охорона праці на автомобільному транспорті	6	екзамен
ОК 3.	Інженерний менеджмент на автомобільному транспорті	4	екзамен
<b>Всього</b>		<b>14</b>	
<b>Вибіркові компоненти ОПП</b>			
<b>вільного вибору за уподобанням студентів із переліку дисциплін</b>			
ВКУ 1	Вибір з каталогу	4	екзамен
ВКУ 2	Вибір з каталогу	4	екзамен
<b>Всього</b>		<b>24</b>	
<b>ЦИКЛ СПЕЦІАЛЬНОЇ (ФАХОВОЇ) ПІДГОТОВКИ</b>			
<b>Обов'язкові компоненти ОПП</b>			
ОК 4.	Наукові основи технічної експлуатації автомобілів в АПК	6	екзамен
ОК 5.	Випробування автомобілів	4	екзамен
ОК 6.	Проектування і розрахунок автосервісних підприємств	4	екзамен
ОК 7.	Сучасні методи технічного обслуговування та діагностування автомобілів	4	екзамен
ОК 8.	Управління підприємствами автомобільного транспорту	4	екзамен
ОК 9.	Практична підготовка	21	залік
ОК 10.	Підготовка і захист магістерської кваліфікаційної роботи	9	
<b>Всього</b>		<b>52</b>	
<b>Вибіркові компоненти ОПП</b>			
<b>вільного вибору за спеціальністю</b>			
ВК 1.	Методологія та організація наукових досліджень з основами інтелектуальної власності	4	екзамен
ВК 2.	Організація та безпека руху автомобільного транспорту	4	екзамен
ВК 3.	Транспортні технології в аграрному виробництві	4	екзамен
ВК 4.	Експлуатаційні властивості автомобілів	4	екзамен
ВК 5.	Гібридні та електричні автомобілі	4	екзамен
ВК 6.	Адаптивні технології в технічній експлуатації автомобілів	4	екзамен

Код н/д	Компоненти освітньо-професійної програми (навчальні дисципліни, курсові проекти (роботи), практики, кваліфікаційна робота)	Кількість кредитів	Форма підсумкового контролю
ВК 7.	Моніторинг ефективної експлуатації автомобілів	4	екзамен
ВК 8.	Технологія наукових досліджень автотранспорту	4	екзамен
ВК 9.	Сучасні системи управління роботоздатністю автомобілів	4	екзамен
ВК 10.	Технології і методи зберігання автотранспорту	4	екзамен
ВК 11.	Навігаційні системи на автотранспорті	4	екзамен
<b>Всього</b>		<b>16</b>	
<b>Загальний обсяг обов'язкових компонентів</b>			<b>66</b>
<b>Загальний обсяг вибірових компонентів</b>			<b>24</b>
<b>Разом за ОПП</b>			<b>90</b>

## 2.2. Структурно-логічна схема підготовки магістрів освітньо-професійної програми «Автомобільний транспорт»

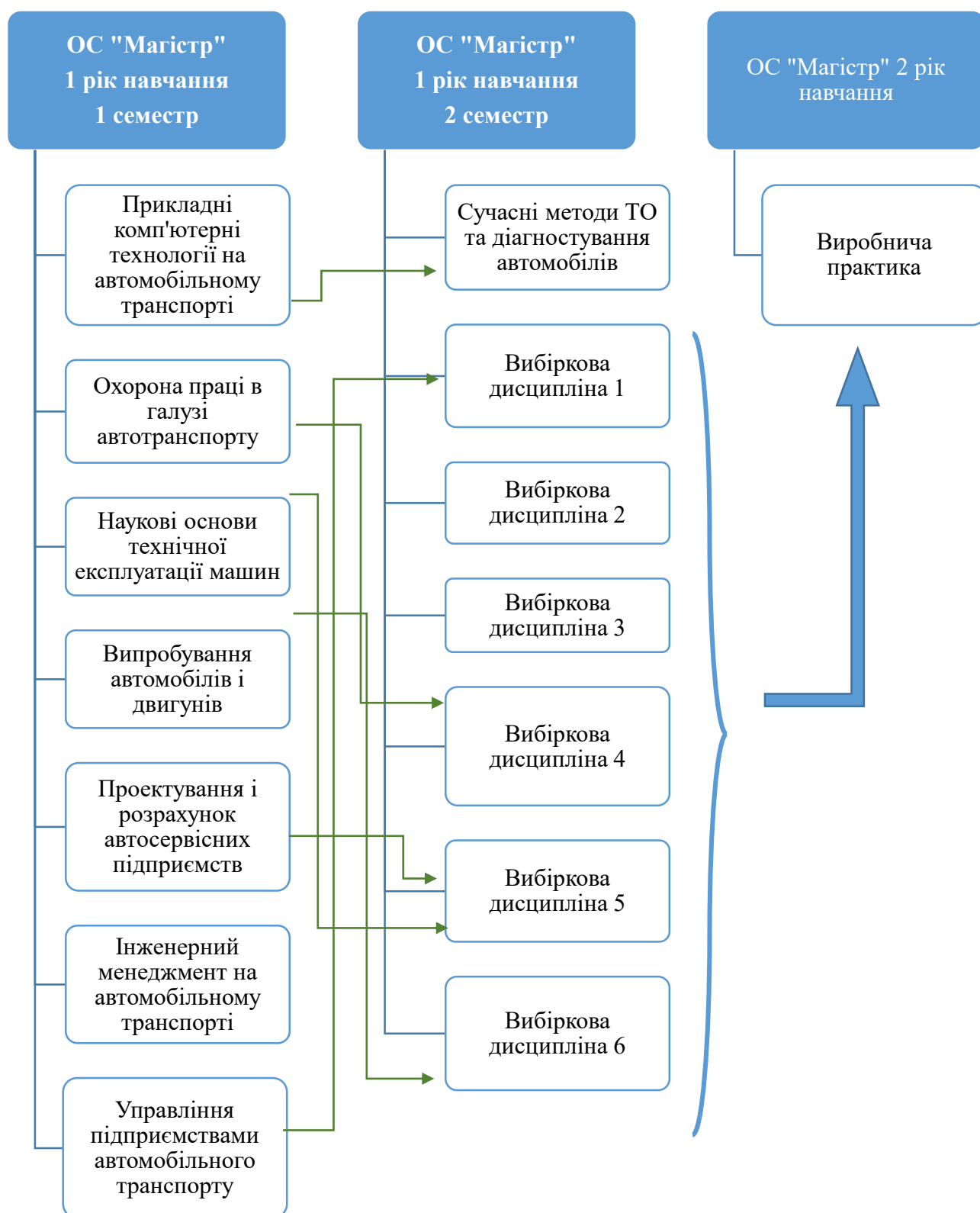

### **3. Форми атестації здобувачів вищої освіти**

Атестація випускників освітньо-професійної програми спеціальності №724 «Автомобільний транспорт» проводиться у формі публічного захисту магістерської кваліфікаційної магістерської роботи. Завершується видачею документу встановленого зразка про присвоєння випускнику ступеня магістра із кваліфікацією: Магістр автомобільного транспорту.





**МІНІСТЕРСТВО ОСВІТИ І НАУКИ УКРАЇНИ**  
**НАЦІОНАЛЬНИЙ УНІВЕРСИТЕТ БІОРЕСУРСІВ І ПРИРОДОКОРИСТУВАННЯ УКРАЇНИ**

**Механіко-технологічний факультет**

**НАВЧАЛЬНИЙ ПЛАН**  
**підготовки фахівців 2023 року вступу**

Рівень вищої освіти	другий (магістерський)
Галузь знань	27 «Транспорт»
Спеціальність	274 «Автомобільний транспорт»
Освітня програма	Автомобільний транспорт
Орієнтація освітньої програми	освітньо-професійна
Форма навчання	денна
Термін навчання (обсяг кредитів ЄКТС)	1 рік 4 місяці (90 кредитів)
На основі	ОС «Бакалавр»
Освітній ступінь	Магістр
Кваліфікація	Магістр автомобільного транспорту





## II. ПЛАН ОСВІТНЬОГО ПРОЦЕСУ

№ п/п	Назва навчальної дисципліни	Загальний обсяг		Форми контролю знань			Аудиторні заняття, год.				Самостійна робота	Практична підготовка		Розподіл тижневих годин за р. н. та семестрами		
		годин	(ЕКТС 30 год.)	за семестрами			Всього	у тому числі				Навчальна практика	Виробнича практика	1 р. н. 2 р. н.		
				Екзамен	Залік	Курсова робота (проект)		Лекції	Лабораторні заняття	Практичні (семінарські) заняття				семестр		
													1	2	3	
1	2	3	4	5	6	7	8	9	10	11	12	13	14	15	16	17
<b>1. ЦИКЛ ЗАГАЛЬНОЇ ПІДГОТОВКИ</b>																
<b>Обов'язкові компоненти ОПП</b>																
OK 1	Прикладні комп'ютерні технології на автомобільному транспорті	120	4	1			60	30	30		60				4	
OK 2	Охорона праці в галузі автотранспорту	180	6	2			90	45	45		90				6	
OK 3	Інженерний менеджмент на автомобільному транспорті	120	4	1			30	15	15	15	90				2	
<b>Всього</b>		<b>420</b>	<b>14</b>	<b>3</b>			<b>180</b>	<b>90</b>	<b>75</b>	<b>15</b>	<b>240</b>			<b>10</b>		
<b>Вибіркові компоненти ОПП</b>																
<i>вільного вибору за уподобаннями студентів із переліку дисциплін</i>																
ВКУ 1	<i>Вибір з каталогу</i>	120	4	2			30	15	15	15	90				2	
ВКУ 2	<i>Вибір з каталогу</i>	120	4	2			30	15	15	15	90				2	
<b>Всього</b>		<b>240</b>	<b>8</b>	<b>2</b>			<b>60</b>	<b>30</b>	<b>30</b>	<b>30</b>	<b>180</b>			<b>4</b>		
<b>2. ЦИКЛ СПЕЦІАЛЬНОЇ (ФАХОВОЇ) ПІДГОТОВКИ</b>																
<b>Обов'язкові компоненти ОПП</b>																
OK 4	Наукові основи технічної експлуатації машин	180	6	1			60	30	30		120				4	
OK 5	Випробування автомобілів і двигунів	120	4	1			60	30	30		60				4	
OK 6	Проектування і розрахунок автосервісних підприємств	120	4	2		2	60	30		30	60					4

1	2	3	4	5	6	7	8	9	10	11	12	13	14	15	16	17
ОК 7	Сучасні методи технічного обслуговування та діагностування автомобілів	120	4	2			45	30	15		75				3	
ОК 8	Управління підприємствами автомобільного транспорту	120	4	2			45	30		15	75				3	
ОК 9	Практична підготовка	630	21		2,3						630					
ОК 10	Підготовка і захист магістерської кваліфікаційної роботи	270	9	3							270					
<b>Всього</b>		<b>1560</b>	<b>52</b>	<b>6</b>	<b>1</b>	<b>1</b>	<b>270</b>	<b>150</b>	<b>75</b>	<b>45</b>	<b>1290</b>			<b>8</b>	<b>10</b>	

**Вибіркові компоненти ОПП**

**Вибірковий блок за вибором за спеціальністю**

ВК 1	Методологія та організація наукових досліджень з основами інтелектуальної власності	120	4	1			60	30		30	60				4	
ВК 2	Організація та безпека руху автомобільного транспорту	120	4	1			60	30	30		60				4	
ВК 3	Транспортні технології в аграрному виробництві	120	4	2			60	30	30		60				4	
ВК 4	Експлуатаційні властивості автомобілів	120	4	1			60	30		30	60				4	
ВК 5	Гібридні та електричні автомобілі	120	4	1			60	30		30	60				4	
ВК 6	Альтернативні технології в технічній експлуатації автомобілів	120	4	1			60	30		30	60				4	
ВК 7	Моніторинг ефективності експлуатації автомобілів	120	4	1			60	30		30	60				4	
ВК 8	Технології наукових досліджень в галузі автотранспорту	120	4	1			60	30		30	60				4	

1	2	3	4	5	6	7	8	9	10	11	12	13	14	15	16	17
ВК 9	Сучасні системи управління роботоздатністю автомобілів	120	4	1			60	30		30	60				4	
ВК 10	Технології і методи зберігання автотранспорту	120	4	1			60	30		30	60				4	
ВК 11	Навігаційні системи на автотранспорті	120	4	1			60	30		30	60				4	
<b>Всього</b>		<b>480</b>	<b>16</b>	<b>4</b>			<b>240</b>	<b>120</b>	<b>60</b>	<b>60</b>	<b>240</b>				<b>16</b>	
	<b>Кількість курсових робіт</b>					<b>1</b>										
	<b>Кількість заліків</b>				<b>3</b>											
	<b>Кількість екзаменів</b>			<b>13</b>												
	<b>Загальний обсяг обов'язкових компонентів</b>	<b>1980</b>	<b>66</b>				<b>450</b>	<b>240</b>	<b>150</b>	<b>60</b>	<b>1530</b>					
	<b>Загальний обсяг вибіркових компонентів</b>	<b>720</b>	<b>24</b>				<b>300</b>	<b>150</b>	<b>60</b>	<b>90</b>	<b>420</b>					
	<b>Разом за ОПП</b>	<b>2700</b>	<b>90</b>	<b>13</b>	<b>3</b>	<b>1</b>	<b>750</b>	<b>390</b>	<b>210</b>	<b>150</b>	<b>1950</b>			<b>24</b>	<b>24</b>	<b>0</b>

### III. СТРУКТУРА НАВЧАЛЬНОГО ПЛАНУ

Навчальні дисципліни	Години	Кредити	%
1. Обов'язкові компоненти ОПП	1980	66	73
2. Вибіркові компоненти ОПП	720	24	27
вільного вибору за уподобаннями студентів	240	8	9
вільного вибору за спеціальністю	480	16	18
<b>Разом за ОПП</b>	<b>2700</b>	<b>90</b>	<b>100</b>

### IV. ЗВЕДЕНІ ДАНІ ПРО БЮДЖЕТ ЧАСУ, ТИЖНІ

Рік навчання	Теоретичне навчання	Екзаменаційна сесія	Практична підготовка	Підготовка магістерської кваліфікаційної роботи	Атестація здобувачів	Канікули	Всього
1	30	4	8			10	52
2		2	10	3	1		16
<b>Разом за ОПП</b>	<b>30</b>	<b>6</b>	<b>18</b>	<b>3</b>	<b>1</b>	<b>10</b>	<b>68</b>

### V. ПРАКТИЧНА ПІДГОТОВКА

№	Вид практики	Семестр	Години	Кредити	Кількість тижнів
1	Виробнича практика	2, 3	630	21	18

### VI. КУРСОВІ РОБОТИ І ПРОЕКТИ

№	Назва дисципліни	Години	Кредити	Курсова робота	Курсовий проект
1	Проектування і розрахунок автосервісних підприємств	30	1	КР	
2	Сучасні методи ТО та діагностування автомобілів	30	1	КР	

### VII. АТЕСТАЦІЯ ЗДОБУВАЧІВ ВИЩОЇ ОСВІТИ

№	Складова атестації	Години	Кредити	Кількість тижнів
1	Захист магістерської кваліфікаційної роботи	270	9	4



**МІНІСТЕРСТВО ОСВІТИ І НАУКИ УКРАЇНИ**  
**НАЦІОНАЛЬНИЙ УНІВЕРСИТЕТ БІОРЕСУРСІВ**  
**І ПРИРОДОКОРИСТУВАННЯ УКРАЇНИ**

**ЗАТВЕРДЖЕНО**

**Протокол № 10 від 26 квітня 2023 р.**  
**засідання вченої ради НУБіП України**

**Освітньо-професійна програма**  
**вводиться в дію з 1 вересня 2023 року**

**ОСВІТНЬО-ПРОФЕСІЙНА ПРОГРАМА**  
**«Транспортні технології (на автомобільному**  
**транспорті)»**  
**підготовки здобувачів**  
**другого (магістерського) рівня вищої освіти**  
**за спеціальністю 275 «Транспортні**  
**технології (за видами)»**  
**галузі знань 27 «Транспорт»**  
**Кваліфікація: Магістр з транспортних технологій**

*Стандарт вищої освіти затверджено*  
*наказом МОН України від «20» листопада 2020р. №1448*

**Київ – 2023**

## ПЕРЕДМОВА

Освітньо-професійна програма (ОПП) «Транспортні технології (на автомобільному транспорті)» для підготовки здобувачів вищої освіти другого (магістерського) рівня за спеціальністю 275 «Транспортні технології (за видами)», спеціалізація 275.03 «Транспортні технології (на автомобільному транспорті)» містить обсяг кредитів ЄКТС, необхідний для здобуття відповідного ступеня вищої освіти; перелік компетентностей випускника; нормативний зміст підготовки здобувачів вищої освіти, сформульований у термінах результатів навчання; форми атестації здобувачів вищої освіти; вимоги до наявності системи внутрішнього забезпечення якості вищої освіти.

### **Розроблено проектною групою у складі:**

- 1. Загурський Олег Миколайович**, доктор економічних наук, професор, професор кафедри транспортних технологій та засобів у АПК – гарант програми;
- 2. Михайлович Ярослав Миколайович**, кандидат технічних наук, професор, професор кафедри технічного сервісу та інженерного менеджменту ім. М.П. Момотенка;
- 3. Савченко Лілія Анатоліївна** – кандидат технічних наук, доцент, завідувачка кафедри транспортних технологій та засобів у АПК.

**1. Профіль освітньо-професійної програми  
«Транспортні технології (на автомобільному транспорті)»  
зі спеціальності 275 «Транспортні технології (за видами)»  
(за спеціалізацією 275.03 «Транспортні технології (на  
автомобільному транспорті)»)**

<b>1 - Загальна інформація</b>	
<b>Повна назва закладу вищої освіти та структурного підрозділу</b>	Національний університет біоресурсів і природокористування України Механіко-технологічний факультет
<b>Ступінь вищої освіти та назва кваліфікації мовою оригіналу</b>	Магістр з транспортних технологій
<b>Офіційна назва освітньо-професійної програми</b>	Транспортні технології (на автомобільному транспорті)
<b>Тип диплому та обсяг освітньої програми</b>	Диплом магістра, одиничний 90 кредитів ЄКТС, термін навчання 1 рік і 4 місяці
<b>Наявність акредитації</b>	Сертифікат про акредитацію освітньо-професійної програми «Транспортні технології (на автомобільному транспорті)» № 2791 від 23.12.2021 р. Термін дії до 01.07.2027 р.
<b>Цикл/рівень</b>	НРК України – 7 рівень, FQ -EHEA - другий цикл, EQF-LLL – 7 рівень
<b>Передумови</b>	Умови вступу визначаються «Правилами прийому до Національного університету біоресурсів і природокористування України», затвердженими Вченою радою Наявність базової вищої освіти. Підготовка фахівців з транспортних технологій проводиться за стаціонарною і заочною формами навчання
<b>Мова(и) викладання</b>	Українська
<b>Термін дії освітньої програми</b>	до 31 грудня 2024 р.
<b>Інтернет-адреса постійного розміщення опису освітньої програми</b>	<a href="https://nubip.edu.ua/node/46601">https://nubip.edu.ua/node/46601</a>
<b>2 - Мета освітньо-професійної програми</b>	
Підготовка висококваліфікованих фахівців другого (магістерського) рівня вищої освіти за спеціальністю 275 «Транспортні технології (за видами)», конкурентоспроможних у транспортній галузі, здатних до вирішення складних та нестандартних проблем транспортного сектору агропромислового комплексу, динамічно поєднувати знання, уміння, комунікативні навички та спроможності з автономною діяльністю та відповідальністю під час вирішення завдань у галузі транспорту до виконання професійних завдань і обов'язків науково-дослідницького та інноваційного характеру, до самостійної постановки завдань і прийняття ефективних професійних рішень.	

<b>3 - Характеристика освітньо-професійної програми</b>	
<b>Предметна область (галузь знань, спеціальність, спеціалізація (за наявності))</b>	Галузь знань 27 Транспорт Спеціальність 275 Транспортні технології (за видами), Спеціалізація 275.03 «Транспортні технології (на автомобільному транспорті)»
<b>Орієнтація освітньо-професійної програми</b>	Освітньо-професійна
<b>Основний фокус освітньої програми та спеціалізації</b>	Спеціальна в галузі 27 «Транспорт», спеціальності 275 «Транспортні технології (за видами)». Спеціалізація 275.03 «Транспортні технології (на автомобільному транспорті)» Ключові слова: транспорт, транспортні системи, транспортно-експедиторська діяльність, ланцюги постачань, логістика, транспортні витрати, вантажні перевезення, пасажирські перевезення.
<b>Особливості програми</b>	Підготовка фахівців базується на використанні інформаційно-комунікаційних та цифрових технологій. Впровадження практично-орієнтованої системи навчання. Програма передбачає обов'язковою умовою проходження переддипломної практики на підприємствах автотранспортної галузі та транспортних підрозділах аграрних підприємств.
<b>4 - Придатність випускників до працевлаштування та подальшого навчання</b>	
<b>Придатність до працевлаштування</b>	Згідно з чинною редакцією Національного класифікатора України: Класифікатор професій (ДК 003:2010) та International Standard Classification of Occupations 2008 (ISCO-08) випускник з професійною кваліфікацією «Магістр з транспортних технологій» може працевлаштуватися на посади: інженер з управління та організації перевезень; логіст; інженер з транспорту на транспортних підприємствах, в управлінні громадським та пасажирським транспортом, управлінні транспортом і зв'язком області, районі і міському управлінні, у науково-дослідних лабораторіях проектних інститутів, у транспортно-експедиторських підприємствах; інженер у відділах підготовки та перепідготовки працівників; асистент у вищих навчальних закладах; молодший науковий співробітник у науково-дослідних установах транспорту, проектних організаціях та підприємствах, діяльність яких пов'язана з транспортними перевезеннями в Україні та за її межами
<b>Подальше навчання</b>	Магістр із спеціальності «Транспортні технології» має право продовжити навчання в аспірантурі



<b>5 - Викладання та оцінювання</b>	
<b>Викладання та навчання</b>	<p>Студентоцентроване навчання, технологія проблемного і диференційованого навчання, технологія інтенсифікації та індивідуалізації навчання, технологія програмованого навчання, інформаційна технологія, технологія розвивального навчання, кредитно-трансферна система організації навчання, електронне навчання в системі Moodle, самонавчання, навчання на основі досліджень.</p> <p>Викладання проводиться у вигляді: лекції, мультимедійної лекції, інтерактивної лекції, семінарів, практичних занять, лабораторних робіт, самостійного навчання на основі підручників та конспектів, консультації з викладачами, підготовка кваліфікаційної роботи магістра.</p>
<b>Оцінювання</b>	<p>Види контролю: поточний, тематичний, періодичний, підсумковий, самоконтроль.</p> <p>Екзамени, заліки та диференційовані заліки проводяться відповідно до вимог "Положення про екзамени та заліки в Національному університеті біоресурсів і природокористування України" (2021 р).</p> <p>У НУБіП України використовується рейтингова форма контролю після закінчення логічно завершеної частини лекційних та практичних занять (модуля) з певної дисципліни. Її результати враховуються під час виставлення підсумкової оцінки.</p> <p>Рейтингове оцінювання знань студентів не скасовує традиційну систему оцінювання, а існує поряд із нею. Воно робить систему оцінювання більш гнучкою, об'єктивною і сприяє систематичній та активній самостійній роботі студентів протягом усього періоду навчання, забезпечує здорову конкуренцію між студентами у навчанні, сприяє виявленню і розвитку творчих здібностей студентів.</p> <p>Оцінювання навчальних досягнень здійснюється за 100-бальною (рейтинговою) шкалою ЕКТС (ECTS), національною 4-х бальною шкалою («відмінно», «добре», «задовільно», «незадовільно») і вербальною («зараховано», «не зараховано») системами.</p> <p>Письмові екзамени із співбесідою та захисту білетів, здача звітів та захист лабораторних/практичних робіт, рефератів в якості самостійної роботи, проведення дискусій, семінарів та модулів. Атестація: захист магістерської роботи</p>
<b>6 – Програмні компетентності</b>	
<b>Інтегральна компетентність (ІК)</b>	<p>ІК-1. Здатність особи розв'язувати складні задачі і проблеми транспортної галузі у сфері професійної (наукової) діяльності за певним видом транспортних систем і технологій та у процесі навчання, що передбачає проведення досліджень і здійснення інновацій та характеризується невизначеністю умов і вимог</p>

<b>Загальні компетентності (ЗК)</b>	ЗК 01. Здатність працювати в міжнародному контексті. ЗК 02. Здатність мотивувати людей та рухатися до спільної мети. ЗК 03. Здатність до пошуку, оброблення та аналізу інформації з різних джерел. ЗК 04. Здатність спілкуватися з представниками інших професійних груп різного рівня (експертами з інших галузей знань/видів економічної діяльності) ЗК 05. Здатність розробляти проекти та управляти ними. ЗК 06. Здатність оцінювати та забезпечувати якість виконуваних робіт. ЗК 07. Здатність проводити дослідження на відповідному рівні. ЗК 08. Здатність генерувати нові ідеї (креативність).
<b>Спеціальні (фахові, предметні) компетентності (СК)</b>	СК 01. Здатність до дослідження і управління функціонуванням транспортних систем та технологій. СК 02. Здатність до визначення та застосування перспективних напрямків моделювання транспортних процесів. СК 03. Здатність до використання сучасних технологій транспортно-експедиторської діяльності. СК 04. Здатність до управління ланцюгами поставок та логістичними центрами. СК 05. Здатність до управління вантажними перевезеннями за видами транспорту. СК 06. Здатність до управління пасажирськими перевезеннями за видами транспорту. СК 07. Здатність до управління транспортними потоками. СК 08. Здатність до управління надійністю та ефективністю транспортних систем і технологій. СК 09. Здатність проведення експертизи транспортних пригод за видами транспорту. СК 10. Здатність врахувати вплив митних процедур при формуванні транспортних технологій. СК 11. Здатність використовувати спеціалізоване програмне забезпечення для розв'язання складних задач у сфері транспортних систем та технологій. СК 12. Здатність до організації та управління автомобільними перевезеннями в аграрному секторі. СК 13. Здатність формувати нові конкурентоспроможні ідеї в сфері аграрної логістики та транспортної інфраструктури, розробляти методи вирішення нестандартних завдань і нові методи вирішення традиційних завдань.
<b>7 - Програмні результати навчання</b>	
	РН-01. Відшукувати необхідну інформацію у науково-технічній літературі, базах даних, інших джерелах, аналізувати і об'єктивно оцінювати інформацію у сфері транспортних систем і технологій та з дотичних міжгалузевих проблем. РН-02. Вільно обговорювати державною та іноземною мовами питання професійної діяльності, проектів та досліджень у сфері транспортних систем і технологій усно і письмово. РН-03. Приймати ефективні рішення у сфері транспортних систем і технологій з урахуванням технічних, соціальних, економічних та правових аспектів, генерувати і порівнювати альтернативи, оцінювати потрібні ресурси і обмеження, аналізувати ризики.

	<p>RH-04. Доносити свої знання, рішення і підґрунтя їх прийняття до фахівців і нефахівців в ясній і однозначній формі.</p> <p>RH-05. Забезпечувати безпеку людей і навколишнього середовища під час професійної діяльності та реалізації проєктів у сфері транспортних систем і технологій.</p> <p>RH-06. Розробляти нові та удосконалювати існуючі транспортні системи та технології, визначати цілі розробки, наявні обмеження, критерії ефективності та сфери використання.</p> <p>RH-07. Розробляти та аналізувати графічні, математичні та комп'ютерні моделі транспортних систем та технологій.</p> <p>RH-08. Розробляти технології вантажних та пасажирських перевезень за видами транспорту на основі досліджень і релевантних даних.</p> <p>RH-09. Досліджувати вплив митних процедур на ефективність транспортних технологій.</p> <p>RH-10. Розробляти і застосовувати сучасні технології транспортно-експедиторського обслуговування.</p> <p>RH-11. Аналізувати та оцінювати ефективність ланцюгів поставок і логістичних центрів, здійснювати розрахунки відповідних показників.</p> <p>RH-12. Керувати складними технологічними та виробничими процесами транспортних систем та технологій, у тому числі непередбачуваними і такими, що потребують нових стратегічних підходів.</p> <p>RH-13. Організувати роботу персоналу, забезпечувати його професійний розвиток та об'єктивне оцінювання.</p> <p>RH-14. Використовувати спеціалізоване програмне забезпечення для аналізу, розробки та удосконалення транспортних систем та технологій.</p> <p>RH-15. Розробляти і реалізовувати ресурсоощадні та ефективні транспортні технології у сфері транспортної діяльності підприємств АПК.</p> <p>RH-16. Вміти приймати ефективні рішення в процесі організації та управління автомобільними перевезеннями в аграрному секторі.</p>
<b>8 – Ресурсне забезпечення реалізації програми</b>	
<b>Кадрове забезпечення</b>	<p>До проведення занять з навчальних дисциплін залучені науково-педагогічні працівники, які є визнаними професіоналами з досвідом дослідницької, управлінської, інноваційної діяльності.</p> <p>На факультеті працює 55 викладачів у т.ч. 1 член-кореспонденти НАН України та НААН України; 1 академік громадських академій; 12 докторів наук, професорів; 33 кандидати наук, доценти; 4 кандидатів наук, старших викладачів; 8 асистентів без наукового ступеня.</p>

<p><b>Матеріально-технічне забезпечення</b></p>	<p>Навчально-лабораторна база структурних підрозділів механіко-технологічного факультету дозволяє організувати та проводити заняття з усіх навчальних дисциплін на задовільному рівні. Для проведення лекційних занять використовуються мультимедійні проектори, навчальні лабораторії обладнані необхідними приладами та інструментами. На одній із філій (у с. Новосілки) є обладнання для проведення діагностичних досліджень автомобілів. Кафедри мають усе необхідне обладнання і прилади для проведення занять. Для опрацювання практичних результатів на факультеті функціонує три комп'ютерних класи, в загальному, на 52 посадочних місця, в освітній процес впроваджено сучасне ліцензійне програмне забезпечення («Система PTV Vissim», «Комплексна система автоматизації jSolutions»)</p>
<p><b>Інформаційне та навчально-методичне забезпечення</b></p>	<p>Офіційний веб-сайт <a href="https://nubip.ua">https://nubip.ua</a> містить інформацію про освітні програми, навчальну, наукову і виховну діяльність, структурні підрозділи, правила прийому, контакти. Всі зареєстровані в університеті користувачі мають необмежений доступ до мережі Інтернет. Матеріали навчально-методичного забезпечення ОПП викладені на освітньому порталі «Освітня діяльність»: <a href="https://nubip.edu.ua/node/46601">https://nubip.edu.ua/node/46601</a>.</p> <p>Бібліотечний фонд багатогалузевий, нараховує понад один мільйон примірників вітчизняної та зарубіжної літератури, у т.ч. рідкісних видань, спец. видів науково-технічної літератури і документів (з 1984 р.), авторефератів дисертацій (з 1950 р.), дисертацій (з 1946 р.), більше 500 назв журналів та більше 50 назв газет. Фонд комплектується матеріалами з сільського та лісового господарства, економіки, техніки та суміжних наук. Бібліотечне обслуговування читачів проводиться на 8 абонементних, у 7 читальних залах на 527 місць, з яких 4 – галузеві, 1 універсальний та 1 спеціалізований читальний зал для професорсько-викладацького складу, аспірантів та магістрів – Reference Room; МБА; каталоги, в т.ч. електронний (понад 180000 одиниць записів); бібліографічні картотеки в тому числі персоналії (з 1954 р.); фонд довідкових і бібліографічних видань Така розгалужена система бібліотеки дає можливість щорічно обслуговувати всіма структурними підрозділами понад 40000 користувачів у рік, у т.ч. 14000 студентів. Книговидача становить більше мільйона примірників у рік. Читальний зал забезпечений бездротовим доступом до мережі Інтернет. Всі ресурси бібліотеки доступні через сайт університету: <a href="https://nubip.ua">https://nubip.ua</a>.</p> <p>З січня 2017 р. в НУБіП України відкрито доступ до однієї із найбільших наукометричних баз даних Web of Science. Web of Science дозволяє організувати пошук за ключовими словами, за окремим автором і за організацією (університетом), підключаючи при цьому потужний апарат аналізу знайдених результатів.</p> <p>З листопада 2017 року в НУБіП України відкрито доступ до наукометричної та універсальної реферативної бази даних SCOPUS видавництва Elsevier. Доступ здійснюється з локальної мережі університету за посиланням</p>

	<a href="https://www.scopus.com">https://www.scopus.com</a> . База даних SCOPUS індексує близько 22000 назв різних видань (серед яких 55 українських) від більш ніж 5000 видавництв. Матеріали навчально-методичного забезпечення освітньо-професійної програми викладені на навчально-інформаційному порталі НУБіП України <a href="http://elearn.nubip.edu.ua">http://elearn.nubip.edu.ua</a> .
<b>9 - Академічна мобільність</b>	
<b>Національна кредитна мобільність</b>	На основі двосторонніх договорів між НУБіП України та закладами вищої освіти України.
<b>Міжнародна кредитна мобільність</b>	<p>У 2017 році укладено 3 нові угоди про співробітництво у рамках Програми «Еразмус+»: «Кредитна мобільність» за результатами конкурсу 2016-2021 років університет уклав Міжінституційні угоди на реалізацію академічної мобільності із 20 європейськими університетами: Латвійський сільськогосподарський університет; Університетом екології та менеджменту в Варшаві, Польща; Варшавський університет наук про життя, Польща; Університетом Александра Стульгінскіса, Литва; Університет Агрисуп, Діжон, Франція; Університетом Фоджа, Італія; Університет Дікле, Туреччина; Технічний університет Зволен, Словаччина; Вроцлавський університет наук про життя, Польща; Вища школа сільського господарства м. Лілль, Франція; Університет короля Міхаїла 1, Тімішоара, Румунія; Університет прикладних наук Хохенхайм, Німеччина; Норвезький університет наук про життя. Норвегія; Шведський університет сільськогосподарських наук, UPSALA; Університет Ллейда, Іспанія; Університет прикладних наук Вайєнштефан-Гріздорф, Німеччина; Загребський університет, Хорватія; Неапольський Університет Федеріка 2, Італія; Університетом м. Тарту, Естонія; Словацьким аграрним університетом, м. Нітра.</p> <p>1. Угода про співробітництво та організацію взаємовідносин з Університетом аграрних наук м. Клуж Напока (Румунія) - №75 від 29.06.2017 р.</p> <p>2. Угода про співробітництво та організацію взаємовідносин з Інститутом зоології Словацької Академії Наук - №38 від 11.04.2017р.</p> <p>3. Угода про співробітництво та організацію взаємовідносин з Вроцлавським природничим університетом (Польща) - №334 від 6.11.2013 р.</p> <p>З 2017 року силами кафедри транспортних технологій та засобів у АПК щорічно проводиться Міжнародна науково практична конференція «Автомобільний транспорт та інфраструктура», яка сприяє налагодження цінних міжнародних зв'язків з ЗВО та іншими організаціями транспортної галузі.</p>
<b>Навчання іноземних здобувачів вищої освіти</b>	У зв'язку з тим, що спеціальність «Транспортні технології» була відкрита тільки у 2007 році, навчання іноземних здобувачів вищої освіти планується проводитися на загальних умовах з додатковою мовною підготовкою, після зміцнення міжнародних контактів.

## 2. Перелік компонент освітньо-професійної програми «Транспортні технології (на автомобільному транспорті)» та їх логічна послідовність

### 2.1 Перелік компонент ОПП

Код н/д	Компоненти освітньої програми (навчальні дисципліни, курсові проекти (роботи), практики, кваліфікаційна робота)	Кількість кредитів	Форма підсумкового контролю
<b>1. ЦИКЛ ЗАГАЛЬНОЇ ПІДГОТОВКИ</b>			
<b>Обов'язкові компоненти ОПП</b>			
ОК 1	Охорона праці в галузі	4	екзамен
ОК 2	Методологія та організація наукових досліджень з основами інтелектуальної власності	4	екзамен
ОК 3	Технічна експертиза транспортних пригод	4	екзамен
<b>Всього</b>		<b>12</b>	
<b>Вибіркові компоненти ОПП</b>			
<b>Вибіркові компоненти ОПП (вільного вибору за уподобаннями студентів із переліку дисциплін)</b>			
ВКУ 1	Вибір з каталогу	4	залік
ВКУ 2	Вибір з каталогу	4	залік
<b>Всього</b>		<b>8</b>	
<b>2. ЦИКЛ СПЕЦІАЛЬНОЇ (ФАХОВОЇ) ПІДГОТОВКИ</b>			
<b>Обов'язкові компоненти ОПП</b>			
ОК 4	Управління якістю автотранспортних послуг	5	екзамен
ОК 5	Організація транспортного забезпечення сільських територій	4	екзамен
ОК 6	Моделювання складних транспортних процесів і систем	4	екзамен
ОК 7	Управління ланцюгом постачань	5	екзамен
ОК 8	Транспортно-експедиторська діяльність	6	екзамен
ОК 9	Практична підготовка	21	залік
ОК 10	Підготовка і захист магістерської кваліфікаційної роботи	9	
<b>Всього</b>		<b>54</b>	
<b>Вибіркові компоненти ОПП вільного вибору за спеціальністю (студент обирає із запропонованого переліку 16 кредитів ЄКТС)</b>			
ВК 1.1	Технічний сервіс автотранспортних засобів	4	екзамен
ВК 1.2	Експлуатаційні властивості автомобілів		екзамен
ВК 2.1	Рециклінг автотранспортних засобів	4	екзамен
ВК 2.2	Транспортні технології в аграрному виробництві		екзамен
ВК 3.1	Економіка транспорту та дорожнього руху	4,	екзамен
ВК 3.2	Управління підприємствами автотранспорту		екзамен
ВК 4.1	Інформаційні технології на транспорті	4	екзамен
ВК 4.2	Дороги внутрішньогосподарського призначення		екзамен
<b>Всього</b>		<b>16</b>	
<b>Загальний обсяг обов'язкових компонентів</b>		<b>66</b>	
<b>Загальний обсяг вибірових компонентів</b>		<b>24</b>	
<b>Разом за ОПП</b>		<b>90</b>	

## 2.2. Структурно-логічна схема ОПП «Транспортні технології (на автомобільному транспорті)»



### **3. Форма атестації здобувачів вищої освіти**

Атестація випускників освітньо-професійної програми «Транспортні технології на автомобільному транспорті» спеціальності 275 «Транспортні технології (за видами)» проводиться у формі публічного захисту магістерської кваліфікаційної роботи. Атестація завершується видачею документу встановленого зразка про присудження ступеня магістра із присвоєнням кваліфікації «магістр з транспортних технологій».

Атестація здійснюється відкрито і публічно.



**4. Матриця відповідності програмних компетентностей  
компонентам освітньої-професійної програми «Транспортні технології  
(на автомобільному транспорті)»**

	ОК 1	ОК 2	ОК 3	ОК 4	ОК 5	ОК 6	ОК 7	ОК 8	ОК 9	ОК 10	ВК 1	ВК 2	ВК 3	ВК 4	ВК 5	ВК 6	ВК 7	ВК 8
<b>ЗК1</b>							*	*			*			*				
<b>ЗК2</b>				*	*		*					*			*			
<b>ЗК3</b>		*				*	*		*	*			*	*				*
<b>ЗК4</b>	*		*					*	*	*						*		
<b>ЗК5</b>	*	*			*	*	*		*	*							*	
<b>ЗК6</b>				*				*	*	*	*						*	
<b>ЗК7</b>	*		*	*						*			*					*
<b>ЗК8</b>						*	*	*	*	*		*			*			
<b>СК 1</b>			*	*		*			*	*				*		*		
<b>СК 2</b>						*	*			*								
<b>СК3</b>							*	*	*	*								
<b>СК4</b>							*	*	*	*		*		*				
<b>СК5</b>				*	*		*	*	*	*					*	*		
<b>СК6</b>				*	*				*	*					*			
<b>СК7</b>					*	*			*	*				*			*	
<b>СК8</b>	*								*	*	*	*	*					*
<b>СК9</b>	*		*						*									
<b>СК10</b>							*	*		*								
<b>СК11</b>						*	*	*	*	*				*				
<b>СК12</b>				*	*			*	*	*						*		*
<b>СК13</b>		*					*	*		*	*		*				*	

**5. Матриця забезпечення програмних результатів навчання (ПРН) відповідними компонентами освітньої-професійної програми «Транспортні технології (на автомобільному транспорті)»**

	OK 1	OK 2	OK 3	OK 4	OK 5	OK 6	OK 7	OK 8	OK 9	OK 10	BK 1	BK 2	BK 3	BK 4	BK 5	BK 6	BK 7	BK 8
PH1	*	*	*			*	*	*	*	*	*			*	*	*		*
PH2							*	*			*			*				
PH3						*	*	*	*	*		*			*			
PH4	*		*			*	*	*	*	*	*			*		*		
PH5	*		*	*		*			*	*						*		*
PH6			*	*		*	*	*	*	*		*			*	*		
PH7			*	*		*	*		*	*				*		*		
PH8				*	*	*	*	*	*	*				*	*	*		
PH9							*	*		*								
PH10						*	*	*	*	*				*				
PH11						*	*	*	*	*		*		*				
PH12	*	*		*	*	*	*	*	*	*	*	*		*	*	*	*	*
PH13				*	*		*	*	*	*		*			*	*		
PH14						*	*	*	*	*				*				
PH15				*	*			*	*	*		*				*		
PH16				*	*		*									*	*	

## НАВЧАЛЬНИЙ ПЛАН підготовки фахівців 2023 року вступу

Рівень вищої освіти	другий (магістерський)
Галузь знань	27 «Транспорт»
Спеціальність	275 «Транспортні технології (за видами)»
Освітня програма	Транспортні технології (на автомобільному транспорті)
Орієнтація освітньої програми	освітньо-професійна
Форма навчання	денна
Термін навчання (обсяг кредитів ЄКТС) На основі	1 рік і 4 місяці (90 кредитів) ОС «Бакалавр»
Освітній ступінь	Магістр
Кваліфікація	Магістр з транспортних технологій



## II. ПЛАН ОСВІТНЬОГО ПРОЦЕСУ

№ п/п	Назва навчальної дисципліни	Загальний обсяг		Форми контролю знань			Аудиторні заняття, год.				Практична підготовка		Розподіл тижневих годин за роками навчання та семестрами				
		годин	(1 ЕКТС 30 год.) кредитів	за семестрами			Всього	у тому числі			Навчальна практика	Виробнича практика	1 р.н.				
				Екзамен	Залік	Курсова робота		Лекції	Лабораторні заняття	Практичні заняття (семінарські)			1	2	р.н.		
1	2	3	4	5	6	7	8	9	10	11	12	13	14	15	15	16	17
<b>1. ЦИКЛ ЗАГАЛЬНОЇ ПІДГОТОВКИ</b>																	
<b>Обов'язкові компоненти ОПП</b>																	
OK1	Охорона праці в галузі	120	4	1			45	15	30		75			3			
OK2	Методологія та організація наукових досліджень з основами інтелектуальної власності	120	4	1			45	30		15	75			3			
OK3	Технічна експертиза транспортних пригод	120	4	1			45	15	30		75			3			
<b>Всього</b>		<b>360</b>	<b>12</b>	<b>1</b>	<b>2</b>		<b>135</b>	<b>60</b>	<b>60</b>	<b>15</b>	<b>225</b>			<b>9</b>	<b>0</b>		
<b>Вибіркові компоненти ОПП</b>																	
<b>вільного вибору за уподобаннями студентів із переліку дисциплін</b>																	
ВКУ1	Вибір з каталогу	120	4	2			30	15		15	90						2
ВКУ2	Вибір з каталогу	120	4	2			30	15		15	90						2
<b>Всього</b>		<b>240</b>	<b>8</b>	<b>2</b>	<b>2</b>		<b>60</b>	<b>30</b>	<b>30</b>	<b>30</b>	<b>180</b>						<b>4</b>
<b>2. ЦИКЛ СПЕЦІАЛЬНОЇ (ФАХОВОЇ) ПІДГОТОВКИ</b>																	
<b>Обов'язкові компоненти ОПП</b>																	
OK4	Управління автотранспортних послуг	150	5	1			60	30		30	90						4
OK5	Організація транспортного забезпечення сільських територій	120	4	1			45	30		15	75						3
OK6	Моделювання складних транспортних процесів і систем	120	4	1			45	15	30		75						3

1	2	3	4	5	6	7	8	9	10	11	12	13	14	15	16	17
OK7	Управління ланцюгом постачань	150	5	1			75	30	15	30	75			5		
OK8	Транспортно-експедиторська діяльність	180	6	2		2	90	45	45		90				6	
OK9	Практична підготовка	630	21		3								630			
OK10	Підготовка і захист магістерських робіт	270	9								270					
<b>Всього</b>		<b>1620</b>	<b>54</b>	<b>5</b>	<b>1</b>	<b>1</b>	<b>315</b>	<b>150</b>	<b>90</b>	<b>75</b>	<b>675</b>		<b>630</b>	<b>15</b>	<b>6</b>	
<b>Вибіркові компоненти ОПП</b>																
<b>вільного вибору за спеціальністю</b>																
(студент обирає із запропонованого переліку 16 кредитів ЄКТС)																
ВК 1.1	Технічний сервіс автотранспортних засобів	120		2			60	30			60				4	
ВК 1.2	Експлуатаційні властивості автомобілів	120	4	2			60	30			60				4	
ВК 2.1	Рециклінг автотранспортних засобів	120		2			60	30			60				4	
ВК 2.2	Транспортні технології в аграрному виробництві	120	4	2			60	30			60				4	
ВК 3.1	Економіка транспорту та дорожнього руху	120		2			45	15			75				3	
ВК 3.2	Управління підприємствами автотранспорту	120	4	2			45	15			75				3	
ВК 4.1	Інформаційні технології на транспорті	120		2			45	15			75				3	
ВК 4.2	Дороги внутрішньогосподарського призначення	120	4	2			45	15			75				3	
<b>Всього</b>		<b>480</b>	<b>16</b>	<b>4</b>			<b>210</b>	<b>90</b>		<b>120</b>	<b>270</b>			<b>0</b>	<b>14</b>	
<b>Загальний обсяг обов'язкових компонентів</b>		<b>1980</b>	<b>66</b>	<b>6</b>	<b>3</b>	<b>1</b>	<b>450</b>	<b>210</b>	<b>150</b>	<b>90</b>	<b>900</b>		<b>630</b>	<b>24</b>	<b>6</b>	
<b>Загальний обсяг вибіркових компонентів</b>		<b>720</b>	<b>24</b>	<b>4</b>	<b>2</b>		<b>270</b>	<b>120</b>	<b>0</b>	<b>150</b>	<b>450</b>			<b>0</b>	<b>18</b>	
<b>Кількість курсових робіт</b>						<b>1</b>										
<b>Кількість заліків</b>					<b>5</b>									<b>2</b>	<b>2</b>	<b>1</b>
<b>Кількість екзаменів</b>				<b>10</b>										<b>5</b>	<b>5</b>	
<b>Разом за ОПП</b>		<b>2700</b>	<b>90</b>	<b>12</b>	<b>4</b>	<b>1</b>	<b>720</b>	<b>330</b>	<b>150</b>	<b>240</b>	<b>1350</b>		<b>630</b>	<b>24</b>	<b>24</b>	

### III. СТРУКТУРА НАВЧАЛЬНОГО ПЛАНУ

Навчальні дисципліни	Години	Кредити	%
1. Обов'язкові компоненти ОПП	1980	66	73
2. Вибіркові компоненти ОПП	720	24	27
<i>вільного вибору за уподобаннями студентів</i>	240	8	9
<i>вільного вибору за спеціальністю</i>	480	16	18
<b>Разом за ОПП</b>	<b>2700</b>	<b>90</b>	<b>100</b>

### IV. ЗВЕДЕНІ ДАНІ ПРО БЮДЖЕТ ЧАСУ, ТИЖНІ

Рік навчання	Теоретичне навчання	Екзаме наційна сесія	Практична підготовка	Підготовка магістерської роботи	Атестація здобувачів	Канікули	Всього
1	30	4	2	2		14	52
2	-	-	12	3	1	-	16
<b>Разом за ОПП</b>	<b>30</b>	<b>6</b>	<b>14</b>	<b>5</b>	<b>1</b>	<b>12</b>	<b>68</b>

### V. ПРАКТИЧНА ПІДГОТОВКА

№	Вид практики	Семестр	Години	Кредити	Кількість тижнів
1	Виробнича практика	3	630	21	14

### VI. КУРСОВІ РОБОТИ І ПРОЕКТИ

№	Назва дисципліни	Години	Кредити	Курсова робота	Курсовий проект
1	Транспортно-експедиторська діяльність	30	1		КП

### VII. АТЕСТАЦІЯ ЗДОБУВАЧІВ ВИЩОЇ ОСВІТИ

№	Складова атестації	Години	Кредити	Кількість тижнів
1	Підготовка і захист магістерської кваліфікаційної роботи	270	9	6



**МІНІСТЕРСТВО ОСВІТИ І НАУКИ УКРАЇНИ**  
**НАЦІОНАЛЬНИЙ УНІВЕРСИТЕТ БІОРЕСУРСІВ**  
**І ПРИРОДОКОРИСТУВАННЯ УКРАЇНИ**

**ЗАТВЕРДЖЕНО**

**Протокол № 10 від 26 квітня 2023 р.**  
**засідання вченої ради НУБіП України**

**Освітньо-професійна програма**  
**вводиться в дію з 1 вересня 2023 року**

**ОСВІТНЬО-ПРОФЕСІЙНА ПРОГРАМА**

**«Публічне управління та адміністрування»**

**другого (магістерського) рівня вищої освіти**

**за спеціальністю 281 «Публічне управління та адміністрування»**

**галузі знань 28 «Публічне управління та адміністрування»**

**Кваліфікація: магістр з публічного управління та адміністрування**

*Стандарт вищої освіти затверджено*  
*наказом МОН України від 04.08.2020 р. №1001*

**Київ – 2023**



## ПЕРЕДМОВА

Освітньо-професійна програма (ОПП) для підготовки фахівців другого (магістерського) рівня вищої освіти за спеціальністю 281 «Публічне управління та адміністрування» розроблена відповідно до Закону України «Про вищу освіту» від 01.07.2014 р. (зі змінами), постанов Кабінету Міністрів України від 23.11.2011 р. № 1341 «Про затвердження Національної рамки кваліфікацій» (зі змінами), від 30.12.2015 р. № 1187 «Про затвердження Ліцензійних умов провадження освітньої діяльності закладів освіти» (зі змінами), вимог стандарту вищої освіти другого (магістерського) рівня за спеціальністю 281 «Публічне управління та адміністрування» (наказ Міністерства освіти і науки України від 04.08.2020 р. № 1001), Положення про освітні програми в НУБіП України.

ОПП містить обсяг кредитів ЄКТС, необхідний для здобуття відповідного ступеня вищої освіти; перелік компетентностей випускника; нормативний зміст підготовки та форми атестації здобувачів вищої освіти.

### **Розроблено проєктною групою у складі:**

**1. Олійник Володимир Вікторович**, доктор наук з державного управління, доцент, заступник директора ННІ неперервної освіти і туризму, професор кафедри публічного управління, менеджменту інноваційної діяльності та дорадництва НУБіП України, **гарант програми**.

**2. Приліпко Сергій Михайлович**, доктор наук з державного управління, доцент, в.о. завідувача кафедри публічного управління, менеджменту інноваційної діяльності та дорадництва ННІ неперервної освіти і туризму НУБіП України.

**3. Грищенко Ірина Миколаївна**, доктор наук з державного управління, доцент, доцент кафедри публічного управління, менеджменту інноваційної діяльності та дорадництва ННІ неперервної освіти і туризму НУБіП України.

**4. Петерчук Мар'яна Сергіївна**, здобувачка першого (бакалаврського) рівня вищої освіти (4-й курс) освітньої програми «Публічне управління та адміністрування» за спеціальністю 281 «Публічне управління та адміністрування».

### **Рецензії-відгуки зовнішніх стейкхолдерів:**

**1. Твердохліб Олександр Степанович**, доктор наук з державного управління, доцент, професор кафедри державного управління у сфері цивільного захисту Інституту державного управління та наукових досліджень з цивільного захисту.

**2. Замідра Сергій Володимирович**, перший заступник голови Всеукраїнської асоціації громад.

**1. Профіль освітньої програми «Публічне управління та адміністрування»  
зі спеціальності 281 «Публічне управління та адміністрування»**

<b>1 – Загальна інформація</b>	
<b>Повна назва закладу вищої освіти та структурного підрозділу</b>	Національний університет біоресурсів і природокористування України; ННІ неперервної освіти і туризму; кафедра публічного управління, менеджменту інноваційної діяльності та дорадництва.
<b>Ступінь вищої освіти та назва освітньої кваліфікації мовою оригіналу</b>	Другий (магістерський) рівень вищої освіти. Освітня кваліфікація – магістр з публічного управління та адміністрування.
<b>Офіційна назва освітньо-професійної програми</b>	Публічне управління та адміністрування
<b>Тип диплому та обсяг освітньо-професійної програми</b>	Диплом магістра, одиничний. 90 кредитів ЄКТС, термін навчання 1 рік 4 місяці
<b>Наявність акредитації</b>	Сертифікат про акредитацію № 1994 від 25.07.2021 р.
<b>Цикл/рівень</b>	НРК України – 7 рівень, FQ-EHEA – другий цикл, EQF-LLL – 7 рівень
<b>Передумови</b>	Умови вступу визначаються «Правилами прийому на навчання до Національного університету біоресурсів і природокористування України» <a href="https://nubip.edu.ua/node/30">https://nubip.edu.ua/node/30</a> Умови вступу за державним замовленням визначаються Постановою Кабінету Міністрів України від 29 липня 2009 року № 789 «Про затвердження Порядку прийому на навчання за освітньо-професійною програмою підготовки магістрів за спеціальністю 281 «Публічне управління та адміністрування» галузі знань 28 «Публічне управління та адміністрування».
<b>Мова(и) викладання</b>	українська, англійська
<b>Термін дії освітньо-професійної програми</b>	31 грудня 2024 року.
<b>Інтернет-адреса постійного розміщення опису освітньо-професійної програми</b>	<a href="https://nubip.edu.ua/node/46601">https://nubip.edu.ua/node/46601</a>
<b>2 – Мета освітньо-професійної програми</b>	
Підготовка фахівців з публічного управління та адміністрування, спроможних розробляти, аналізувати і реалізовувати публічну політику, ефективно й результативно виконувати управлінські функції, сприяти інноваційним процесам у	

<p>публічному управлінні на основі світових та європейських стандартів, організувати та здійснювати професійну діяльність у аграрній та природоохоронній сферах з урахуванням галузевого підходу та сучасних концепцій управління.</p>	
<p><b>3 – Характеристика освітньо-професійної програми</b></p>	
<p><b>Опис предметної області</b></p>	<p><b>Об'єкти вивчення:</b> принципи і закономірності функціонування системи публічного управління та адміністрування як сукупності інститутів державного управління, місцевого самоврядування, громадянського суспільства відповідно до покладених на них функцій і повноважень; відносини, явища, процеси, моделі та механізми, що характеризують прояви публічного управління та адміністрування на вищому, центральному, регіональному та місцевому рівнях.</p> <p><b>Цілі навчання:</b> підготовка фахівців з публічного управління та адміністрування, здатних розв'язувати складні задачі і проблеми у сфері публічного управління та адміністрування.</p> <p><b>Теоретичний зміст предметної області:</b> наукові концепції (теорії) публічного управління та адміністрування, зокрема на вищому, центральному, регіональному та місцевому рівнях управління.</p> <p><b>Методи, методики та технології:</b> наукового пізнання, управління та прийняття рішень, аналітичної обробки інформації, інституціонального, інструментального, функціонального, організаційно-технологічного та правового забезпечення, електронного урядування, системного аналізу, моделювання, прогнозування та проектування.</p> <p><b>Інструменти та обладнання:</b> інформаційно-аналітичні інструменти, системи підтримки прийняття та реалізації управлінських рішень, спеціалізоване програмне забезпечення.</p>
<p><b>Орієнтація освітньої програми</b></p>	<p>Освітньо-професійна</p>
<p><b>Основний фокус освітньо-професійної програми та спеціалізації</b></p>	<p>Загальна освіта в галузі публічного управління та адміністрування. Освітньо-професійна програма спрямована на підготовку висококваліфікованих фахівців для забезпечення виконання управлінських функцій на державному, регіональному та місцевому рівнях.</p> <p><b>Ключові слова:</b> державне та галузеве управління, публічна політика, право, національна безпека, організація діяльності органів публічної влади, технології стратегування, електронне урядування, е-демократія, комунікації.</p>
<p><b>Особливості освітньо-професійної програми</b></p>	<p>Особливістю (унікальністю) освітньої програми є формування фахівця з публічного управління та адміністрування, який володіє додатковою компетентністю щодо здатності організувати та здійснювати професійну діяльність у аграрній та природоохоронній сферах, що обумовлено вивченням навчальних дисциплін “Державне та галузеве управління”, “Сучасні концепції управління”, “Організація діяльності органів публічної влади”, “Державне регулювання аграрної сфери”, “Аграрна політика”, “Державне управління природокористуванням”. Освітньо-професійна програма враховує міждисциплінарний підхід,</p>

	сучасні тенденції розвитку управління та адміністрування на міждержавному, державному, регіональному та місцевому рівнях. До реалізації змісту освітньої програми залучаються відомі професіонали-практики та експерти з центральних органів законодавчої та виконавчої влади, органів місцевого самоврядування, всеукраїнських громадських об'єднань, міжнародні експерти, вчені та громадські діячі. Практична підготовка проходить в органах публічної влади та інших суб'єктах публічного управління на основі підписаних договорів <a href="https://nubip.edu.ua/node/108992">https://nubip.edu.ua/node/108992</a>
<b>4 – Придатність випускників до працевлаштування та подальшого навчання</b>	
<b>Працевлаштування випускників:</b>	<ul style="list-style-type: none"> <li>– на посадах в органах державної влади, центральних і місцевих органах виконавчої влади;</li> <li>– на посадах в органах місцевого самоврядування;</li> <li>– на посадах у структурах недержавних суб'єктів громадянського суспільства та громадських організацій;</li> <li>– на керівних посадах і посадах фахівців на підприємствах, установах і організаціях різних форм власності, що мають неприбутковий статус;</li> <li>– на управлінських і адміністративних посадах у міжнародних організаціях та їх представництвах в Україні.</li> </ul>
<b>Академічні права випускників</b>	Здобуття освіти за третім (освітньо-науковим) рівнем вищої освіти. Набуття додаткових кваліфікацій у системі освіти дорослих.
<b>5 – Викладання та оцінювання</b>	
<b>Викладання та навчання</b>	Викладання проводиться на засадах студентсько-центрованого навчання, самонавчання, проблемно-орієнтованого навчання. Система організації навчання: кредитно-трансферна. Форми навчання: лекції, в т.ч. гостьові, практичні, семінарські заняття, самостійна робота, практика за фахом, підготовка магістерської кваліфікаційної роботи; участь у круглих столах, науково-практичних конференціях і семінарах. Дистанційне навчання в системі Moodle (E-learn).
<b>Оцінювання</b>	Види контролю: поточний, тематичний, періодичний, підсумковий, самоконтроль. Оцінювання навчальних досягнень здобувачів здійснюється за 100-бальною (рейтинговою) шкалою ЕКТС (ECTS), національною 4-х бальною шкалою («відмінно», «добре», «задовільно», «незадовільно») і вербальною («зараховано», «незараховано») системами. Оцінюються: активність здобувачів під час проведення практичних і семінарських занять, зміст виконання самостійної роботи, якісний рівень підготовки звіту з практики за фахом, виконання та захисту кваліфікаційної магістерської роботи. Екзамени та заліки проводяться відповідно до вимог «Положення про екзамени та заліки в Національному університеті біоресурсів і природокористування України».
<b>6 – Програмні компетентності</b>	
<b>Інтегральна компетентність (ІК)</b>	Здатність розв'язувати складні задачі і проблеми у сфері публічного управління та адміністрування та/або у процесі навчання, що передбачає проведення досліджень та/або

	здійснення інновацій та характеризується невизначеністю умов і вимог.
<b>Загальні компетентності (ЗК)</b>	<p>ЗК01. Здатність до абстрактного мислення, аналізу та синтезу.</p> <p>ЗК02. Здатність працювати в команді, мотивувати людей та рухатися до спільної мети, бути лідером, діяти соціально відповідально та свідомо.</p> <p>ЗК03. Здатність розробляти та управляти проектами.</p> <p>ЗК04. Здатність удосконалювати й розвивати професійний, інтелектуальний і культурний рівні.</p> <p>ЗК05. Здатність приймати обґрунтовані рішення та використовувати сучасні комунікаційні технології.</p> <p>ЗК06. Здатність до професійного спілкування іноземною мовою.</p> <p>ЗК07. Здатність генерувати нові ідеї (креативність).</p>
<b>Спеціальні (фахові, предметні) компетентності спеціальності (СК)</b>	<p>СК01. Здатність налагоджувати соціальну взаємодію, співробітництво, попереджати та розв'язувати конфлікти.</p> <p>СК02. Здатність організовувати діяльність органів публічного управління та інших організацій публічної сфери.</p> <p>СК03. Здатність організовувати інформаційно-аналітичне забезпечення управлінських процесів із використанням сучасних інформаційних ресурсів та технологій, зокрема розробляти заходи щодо впровадження електронного урядування в різних сферах публічного управління та адміністрування.</p> <p>СК04. Здатність визначати показники сталого розвитку на вищому, центральному, регіональному, місцевому та організаційному рівнях.</p> <p>СК05. Здатність представляти органи публічного управління у відносинах з іншими державними органами та органами місцевого самоврядування, громадськими об'єднаннями, підприємствами, установами і організаціями незалежно від форм власності, громадянами та налагоджувати ефективні комунікації з ними.</p> <p>СК06. Здатність здійснювати професійну діяльність з урахуванням потреб забезпечення національної безпеки України.</p> <p>СК07. Здатність самостійно готувати проекти нормативно-правових актів, аналітичні довідки, пропозиції, доповіді, надавати експертну оцінку нормативно-правовим актам на різних рівнях публічного управління та адміністрування.</p> <p>СК08. Здатність розробляти стратегічні документи розвитку соціально-економічних систем на вищому, центральному, регіональному, місцевому та організаційному рівнях.</p> <p>СК09. Здатність здійснювати наукову та дослідницьку діяльність у сфері публічного управління та адміністрування.</p> <p>СК10. Здатність приймати обґрунтовані управлінські рішення з урахуванням питань європейської та євроатлантичної інтеграції.</p> <p>СК 11. Здатність організовувати та здійснювати професійну діяльність у аграрній та природоохоронній сферах.</p>
<b>7 – Результати навчання (РН)</b>	

RH01. Знати теоретичні та прикладні засади вироблення й аналізу публічної політики, основ та технологій прийняття управлінських рішень.

RH02. Розв'язувати складні задачі публічного управління та адміністрування, враховуючи вимоги законодавства, виявляти правові колізії та проблеми, розробляти проекти нормативно-правових актів для їх усунення.

RH03. Знати основні засади національної безпеки та уміти попереджати й нейтралізувати виклики і загрози національним інтересам України в межах своєї професійної компетенції.

RH04. Використовувати сучасні статистичні методи, моделі, цифрові технології, спеціалізоване програмне забезпечення для розв'язання складних задач публічного управління та адміністрування.

RH05. Визначати пріоритетні напрями впровадження електронного урядування та розвитку електронної демократії.

RH06. Здійснювати ефективне управління інноваціями, ресурсами, ризиками, проектами, змінами, якістю, застосовувати сучасні моделі, підходи та технології, міжнародний досвід при проектуванні та реорганізації управлінських та загально-організаційних структур.

RH07. Уміти розробляти національні/регіональні програмні документи щодо розвитку публічного управління, використовуючи системний аналіз і комплексний підхід, а також методи командної роботи.

RH08. Уміти здійснювати ефективну комунікацію, аргументувати свою позицію, використовувати сучасні інформаційні та комунікаційні технології у сфері публічного управління та адміністрування на засадах соціальної відповідальності, правових та етичних норм.

RH09. Спілкуватися іноземною мовою на професійну тематику, обговорювати проблеми публічного управління та результати досліджень.

RH10. Представляти органи публічного управління й інші організації публічної сфери та презентувати для фахівців і широкого загалу результати їх діяльності.

RH11. Розробляти обґрунтовані управлінські рішення з урахуванням питань європейської та євроатлантичної інтеграції, враховувати цілі, наявні законодавчі, часові та ресурсні обмеження, оцінювати політичні, соціальні, економічні та екологічні наслідки варіантів рішень.

RH12. Планувати і здійснювати наукові та прикладні дослідження у сфері публічного управління та адміністрування, включаючи аналіз проблематики, постановку цілей і завдань, вибір та використання теоретичних та емпіричних методів дослідження, аналіз його результатів, формулювання обґрунтованих висновків.

RH13. Організовувати та здійснювати професійну діяльність у аграрній та природоохоронній сферах на основі галузевого підходу та сучасних концепцій управління.

## **8 – Ресурсне забезпечення реалізації програми**

<b>Кадрове забезпечення</b>	Викладання дисциплін за освітньо-професійною програмою забезпечують доктори та кандидати наук з державного управління й інших наукових галузей. Для підвищення фахового рівня науково-педагогічні працівники постійно проходять стажування в органах публічної влади в Україні та за кордоном.
<b>Матеріально-технічне забезпечення</b>	Матеріально-технічне забезпечення кафедри публічного управління, менеджменту інноваційної діяльності та дорадництва ННІ неперервної освіти і туризму відповідає ліцензійним вимогам щодо надання освітніх послуг у сфері вищої освіти і дозволяє організовувати та проводити заняття з усіх навчальних дисциплін на найвищому рівні. Під час

	<p>проведення занять використовуються мультимедійні проектори, навчальні лабораторії, обладнані необхідною комп'ютерною технікою. У спеціалізованій навчальній лабораторії встановлено ліцензійне програмне забезпечення: система електронного документообігу «АСКОД», система керування базами даних Oracle Database XE та система електронного документообігу «Megapolis.DocNet», які використовуються в органах публічної влади. Матеріально-технічне забезпечення університету включає: навчальні корпуси; гуртожитки; тематичні кабінети; комп'ютерні класи; пункти харчування; точки бездротового доступу до мережі Інтернет; мультимедійне обладнання; спортивний зал, спортивні майданчики; іншу необхідну соціально-побутову інфраструктуру.</p>
<p><b>Інформаційне та навчально-методичне забезпечення</b></p>	<p>Офіційний веб-сайт <a href="https://nubip.edu.ua">https://nubip.edu.ua</a> містить інформацію про освітні програми, навчальну, наукову і виховну діяльність, структурні підрозділи, правила прийому, контакти. Всі зареєстровані в університеті користувачі мають необмежений доступ до мережі Інтернет.</p> <p>Матеріали навчально-методичного забезпечення освітньо-професійної програми викладені на освітньому порталі «Освітня діяльність»: <a href="https://nubip.edu.ua/node/46601">https://nubip.edu.ua/node/46601</a>.</p> <p>Бібліотечний фонд багатогалузевий, нараховує понад один мільйон примірників вітчизняної та зарубіжної літератури, у т.ч. рідкісних видань, спеціальних видів науково-технічної літератури, авторефератів дисертацій (з 1950 р.), дисертацій (з 1946 р.), понад 500 найменувань журналів і газет.</p> <p>Бібліотечне обслуговування читачів проводиться на 8 абонементів, у 7 читальних залах на 527 місць, з яких: 4 галузеві, 1 універсальний та 1 спеціалізований читальний зал для викладачів, аспірантів і магістрів (Reference Room); МБА; каталоги, в т.ч. електронний (понад 206292 одиниць записів); бібліографічні картотеки (з 1954 р.); фонд довідкових і бібліографічних видань. Щорічно бібліотека обслуговує понад 40000 користувачів, у т.ч. 14000 студентів. Книговидача становить понад 1 млн примірників на рік.</p> <p>Читальні зали забезпечені бездротовим доступом до мережі Інтернет. Всі ресурси бібліотеки доступні через сайт університету: <a href="https://nubip.edu.ua">https://nubip.edu.ua</a>.</p> <p>Цифрова бібліотека НУБіП України була створена у листопаді 2019 р., є доступною з мережі Інтернет і містить 790 повнотекстових документи, серед них: 150 навчальних підручників і посібників; 117 монографій; 420 авторефератів дисертацій; 98 оцифрованих рідкісних і цінних видань з фондів бібліотеки (1795-1932 рр.). В електронній бібліотеці (з локальної мережі університету) є понад 6409 повнотекстових документів (підручників, навчальних посібників, монографій, методичних рекомендацій).</p> <p>З січня 2017 р. в НУБіП України відкрито доступ до наукометричної бази даних Web of Science, з листопада 2017 р. – до наукометричної та універсальної реферативної бази</p>

	<p>даних SCOPUS (видавництво Elsevier). Доступ здійснюється з локальної мережі університету за посиланням <a href="https://www.scopus.com">https://www.scopus.com</a>. База даних SCOPUS індексує близько 22000 назв різних видань (серед яких 55 українських) від більш ніж 5000 видавництв.</p> <p>Матеріали навчально-методичного забезпечення освітньо-професійної програми викладені на навчально-інформаційному порталі НУБіП України <a href="http://elearn.nubip.edu.ua">http://elearn.nubip.edu.ua</a></p> <p>Відкритий доступ до міжнародної наукометричної бази даних EBSCOPUBLISHING. Бази даних EBSCO містять понад 6 тис. електронних версій відомих журналів, газет, бюлетенів новин, близько 1300 брошур, енциклопедій, довідників і реферативних збірників.</p>
<b>9 – Академічна мобільність</b>	
<b>Національна кредитна мобільність</b>	Здійснюється на основі двосторонніх договорів між НУБіП України та закладами вищої освіти України.
<b>Міжнародна кредитна мобільність</b>	Забезпечується відповідно до підписаних міжнародних угод і меморандумів. За результатами конкурсу 2016-2021 рр. університетом укладено Міжінституційні угоди на реалізацію академічної мобільності з 20 європейськими університетами: Латвійським сільськогосподарським університетом ( <i>Латвія</i> ); Університетом екології та менеджменту, Варшава ( <i>Польща</i> ); Варшавським університетом наук про життя, ( <i>Польща</i> ); Університетом Александра Стульгінскіса ( <i>Литва</i> ); Університетом Агрисуп, Діжон ( <i>Франція</i> ); Університетом Фоджа ( <i>Італія</i> ); Університетом Дікле ( <i>Туреччина</i> ); Технічним університетом Зволен, ( <i>Словаччина</i> ); Вроцлавським університетом наук про життя ( <i>Польща</i> ); Вищою школою сільського господарства, Лілль ( <i>Франція</i> ); Університетом короля Міхаїла I, Тімішоара ( <i>Румунія</i> ); Університетом прикладних наук, Хохенхайм ( <i>Німеччина</i> ); Норвезьким університетом наук про життя ( <i>Норвегія</i> ); Шведським університетом сільськогосподарських наук, UPSALA ( <i>Іспанія</i> ); Університетом Ллейда ( <i>Іспанія</i> ); Університетом прикладних наук, Вайєнштефан-Гріздорф ( <i>Німеччина</i> ); Загребським університетом ( <i>Хорватія</i> ); Неапольським університетом Федеріка II ( <i>Італія</i> ); Університетом м. Тарту ( <i>Естонія</i> ); Словацьким аграрним університетом, Нітра ( <i>Словаччина</i> ).
<b>Навчання іноземних здобувачів вищої освіти</b>	Навчання іноземних здобувачів за спеціальністю «Публічне управління та адміністрування» можливе за умови дотримання вимог нормативно-правових документів, що регулюють порядок прийому на навчання за спеціальністю 281 «Публічне управління та адміністрування».



## 2. Перелік компонент ОПП та їх логічна послідовність

### 2.1. Перелік компонент ОПП

Код н/д	Компоненти освітньої програми (навчальні дисципліни, кваліфікаційний іспит, кваліфікаційна робота)	Кількість кредитів	Форма підсумкового контролю
1	2	3	4
<b>1. ЦИКЛ ЗАГАЛЬНОЇ ПІДГОТОВКИ</b>			
<b>Обов'язкові компоненти ОПП</b>			
ОК 1	Публічна політика та євроінтеграційні процеси	4	екзамен
ОК 2	Методологія та організація наукових досліджень	4	екзамен
ОК 3	Іноземна мова у професійній діяльності	4	залік
<b>Всього</b>		<b>12</b>	
<b>Вибіркові компоненти ОПП</b>			
<b>вільного вибору здобувачів вищої освіти за уподобаннями із переліку дисциплін *</b>			
ВКУ 1	<i>Вибіркова дисципліна 1 *</i>	4	залік
ВКУ 2	<i>Вибіркова дисципліна 2 *</i>	4	залік
<b>Всього</b>		<b>8</b>	
<b>2. ЦИКЛ СПЕЦІАЛЬНОЇ (ФАХОВОЇ) ПІДГОТОВКИ</b>			
<b>Обов'язкові компоненти ОПП</b>			
ОК 4	Державне та галузеве управління	4	екзамен
ОК 5	Право в публічному управлінні	4	екзамен
ОК 6	Організація діяльності органів публічної влади	4	екзамен
ОК 7	Управління публічними фінансами	4	екзамен
ОК 8	Професійна етика у публічному управлінні	4	екзамен
ОК 9	Державне управління національною безпекою	4	екзамен
ОК 10	Технології стратегування в публічному управлінні	4	екзамен
ОК 11	Цифрова держава та е-демократія	4	екзамен
ОК 12	Сучасні концепції управління	4	екзамен
ОК 13	Управління персоналом в органах публічної влади	4	екзамен
ОК 14	Комунікації в публічному управлінні	4	екзамен
ОК 15	Практика за фахом	5	екзамен
<b>Всього</b>		<b>49</b>	
<b>Вибіркові компоненти ОПП</b>			
<b>вільного вибору здобувачів вищої освіти за спеціальністю **</b>			
ВК 1	Аграрна політика	4	екзамен
ВК 2	Державне регулювання аграрної сфери	4	екзамен
ВК 3	Державне управління природокористуванням	4	екзамен
ВК 4	Управління державними та муніципальними землями	4	екзамен
ВК 5	Правове регулювання окремих сфер і галузей управління	4	екзамен

Код н/д	Компоненти освітньої програми (навчальні дисципліни, кваліфікаційний іспит, кваліфікаційна робота)	Кількість кредитів	Форма підсумкового контролю
ВК 6	Територіальна організація влади	4	екзамен
ВК 7	Регіональна політика	4	екзамен
ВК 8	Громадське врядування	4	екзамен
ВК 9	Державні механізми антикризового управління	4	екзамен
ВК 10	Публічне управління інноваційною діяльністю	4	екзамен
ВК 11	Державна політика протидії корупції	4	екзамен
ВК 12	Публічні закупівлі	4	екзамен
ВК 13	Управління якістю публічних послуг	4	екзамен
ВК 14	Публічне управління соціально-гуманітарною сферою	4	екзамен
ВК 15	Публічне управління та адміністрування закладами комунальної форми власності	4	екзамен
ВК 16	Психологія управління та конфліктологія	4	екзамен
<b>Всього</b>		<b>16</b>	
<b>3. ІНШІ ВИДИ НАВЧАННЯ</b>			
A 1	Єдиний державний кваліфікаційний іспит	2	екзамен
A 2	Магістерська кваліфікаційна робота (підготовка та публічний захист)	3	публічний захист
<b>Всього</b>		<b>5</b>	
<b>Загальний обсяг обов'язкових компонентів</b>		<b>61</b>	
<b>Загальний обсяг вибірових компонентів</b>		<b>24</b>	
<b>Загальний обсяг інших видів навчання</b>		<b>5</b>	
<b>Разом за ОПП</b>			<b>90</b>

\* згідно Каталогу вибірових дисциплін <https://nubip.edu.ua/node/67362>

\*\* згідно переліку вибірових компонент за спеціальністю здобувач вищої освіти обирає 4 дисципліни

## 2.2. Структурно-логічна схема ОПП «Публічне управління та адміністрування»

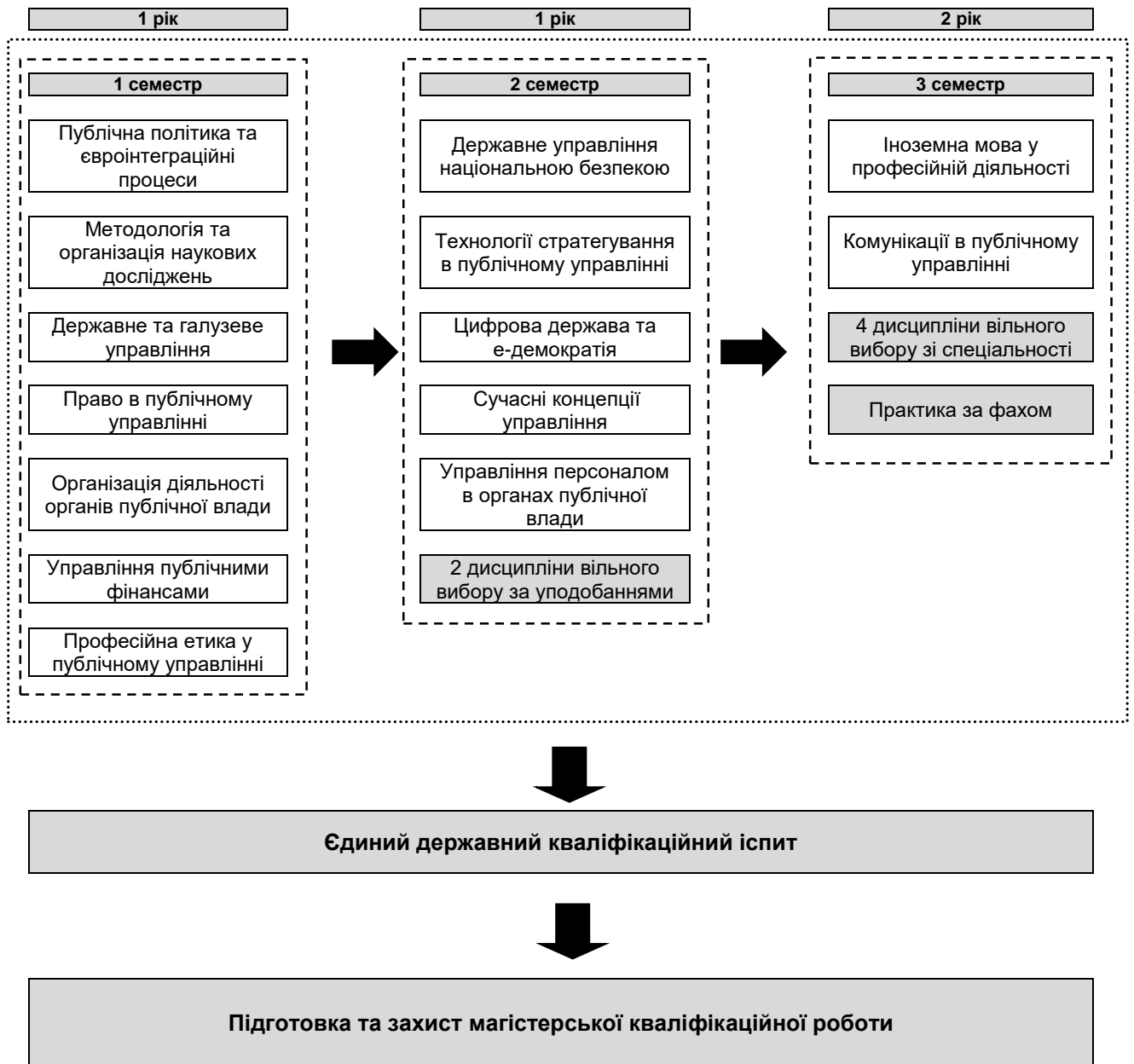

### 3. Форма атестації здобувачів вищої освіти

Атестація здобувачів вищої освіти освітньо-професійної програми «Публічне управління та адміністрування» зі спеціальності 281 «Публічне управління та адміністрування» здійснюється у формі:

- єдиного державного кваліфікаційного іспиту за спеціальністю;
- публічного захисту магістерської кваліфікаційної роботи.

Атестація здійснюється екзаменаційною комісією, склад якої затверджується наказом ректора університету. Атестація здійснюється відкрито і публічно.

Атестаційний екзамен здійснюється у вигляді єдиного державного кваліфікаційного іспиту та оцінює відповідність результатів навчання вимогам стандарту вищої освіти та відповідність організаційним вимогам до єдиного державного кваліфікаційного іспиту, які встановлюються законодавством.

Магістерська кваліфікаційна робота не повинна містити академічного плагіату, фабрикації, фальсифікації. У ній має бути розв'язана складна задача чи проблема у сфері публічного управління та адміністрування, що передбачає проведення досліджень та/або здійснення інновацій та характеризується невизначеністю умов і вимог.

Магістерська кваліфікаційна робота має бути оприлюднена на офіційному сайті або в репозитарії закладу вищої освіти або його підрозділу.

4. Матриця відповідності програмних компетентностей компонентам освітньо-професійної програми

Код	OK 1	OK 2	OK 3	OK 4	OK 5	OK 6	OK 7	OK 8	OK 9	OK 10	OK 11	OK 12	OK 13	OK 14	OK 15
IK	+	+	+	+	+	+	+	+	+	+	+	+	+	+	+
3K 01	+	+		+	+	+	+	+		+		+	+		+
3K 02	+			+	+	+	+	+		+	+	+	+	+	+
3K 03	+	+		+		+	+	+		+		+	+		+
3K 04				+	+	+									+
3K 05	+		+	+		+	+	+			+	+	+	+	+
3K 06			+					+			+		+	+	
3K 07		+		+	+	+				+		+			+
CK 01	+		+	+		+	+	+			+	+	+	+	+
CK 02	+			+	+	+	+	+		+		+	+		+
CK 03	+	+						+		+	+	+	+	+	+
CK 04	+	+		+		+	+	+		+		+		+	+
CK 05			+	+	+	+		+			+		+	+	+
CK 06						+	+		+	+			+		
CK 07	+	+		+	+	+	+	+		+		+			+
CK 08		+				+	+	+		+		+	+		+
CK 09		+		+		+	+	+		+		+	+		+
CK 10	+			+	+	+	+	+		+	+	+	+		+
CK 11				+		+						+			+

5. Матриця забезпечення результатів навчання (РН) відповідними компонентами освітньо-професійної програми

Код	ОК 1	ОК 2	ОК 3	ОК 4	ОК 5	ОК 6	ОК 7	ОК 8	ОК 9	ОК 10	ОК 11	ОК 12	ОК 13	ОК 14	ОК 15
PH 01	+			+		+	+					+			+
PH 02				+	+	+		+							+
PH 03									+						
PH 04							+			+					+
PH 05											+				
PH 06						+	+			+			+		
PH 07							+			+					
PH 08								+			+		+		
PH 09															
PH 10			+											+	
PH 11	+										+				
PH 12		+								+					
PH 13				+		+						+			

МІНІСТЕРСТВО ОСВІТИ І НАУКИ УКРАЇНИ  
НАЦІОНАЛЬНИЙ УНІВЕРСИТЕТ БІОРЕСУРСІВ І ПРИРОДОКОРИСТУВАННЯ УКРАЇНИ

ННІ неперервної освіти і туризму

**НАВЧАЛЬНИЙ ПЛАН**  
**підготовки фахівців 2023 року вступу**

Рівень вищої освіти	другий (магістерський)
Галузь знань	28 «Публічне управління та адміністрування»
Спеціальність	281 «Публічне управління та адміністрування»
Освітня програма	«Публічне управління та адміністрування»
Орієнтація освітньої програми	освітньо-професійна
Форма навчання	денна
Термін навчання (обсяг кредитів ЄКТС)	16 місяці (90)
На основі	ОС «Магістр» (ОКР «Спеціаліст»), ОС «Бакалавр»
Освітній ступінь	Магістр
Кваліфікація	магістр з публічного управління та адміністрування





## II. ПЛАН ОСВІТНЬОГО ПРОЦЕСУ

№	Назва навчальної дисципліни	Загальний обсяг		Форми контролю знань			Аудиторні заняття, год.				Самостійна робота	Практична підготовка		Розподіл тижневих годин за роками навчання та семестрами			
		годин	(1 ЕКТС 30 год.) кредитів	за семестрами			Всього	у тому числі				навчальна	виробнича	1 р.н.	2 р.н.	семестр	
				Екзамен	Залік	Курсова робота (проект)		Лекції	Лабораторні заняття	Практичні заняття (семінарські заняття)						1	2
1	2	3	4	5	6	7	8	9	10	11	12	13	14	15	16	17	
<b>1. ЦИКЛ ЗАГАЛЬНОЇ ПІДГОТОВКИ</b>																	
<b>Обов'язкові компоненти ОПП</b>																	
OK 1	Публічна політика та євроінтеграційні процеси	120	4	1			60	30			60			4			
OK 2	Методологія та організація наукових досліджень	120	4	1			30	15			90			2			
OK 3	Іноземна мова у професійній діяльності	120	4	3			20			20	100				15	10	
<b>Всього</b>		<b>360</b>	<b>12</b>	<b>2</b>	<b>3</b>		<b>110</b>	<b>45</b>		<b>65</b>	<b>250</b>			<b>6</b>		<b>2</b>	
<b>Вибіркові компоненти ОПП</b>																	
<b>Вільного вибору за уподобаннями здобувачів вищої освіти із переліку дисциплін</b>																	
ВКУ 1	Вибіркова дисципліна 1	120	4	2			30	15		15	90					2	
ВКУ 2	Вибіркова дисципліна 2	120	4	2			30	15		15	90					2	
<b>Всього</b>		<b>240</b>	<b>8</b>	<b>2</b>	<b>2</b>		<b>60</b>	<b>30</b>		<b>30</b>	<b>180</b>					<b>4</b>	
<b>2. ЦИКЛ СПЕЦІАЛЬНОЇ (ФАХОВОЇ) ПІДГОТОВКИ</b>																	
<b>Обов'язкові компоненти ОПП</b>																	
OK 4	Державне та галузеве управління	120	4	1			60	30		30	60			4			
OK 5	Право в публічному управлінні	120	4	1			30	15		15	90			2			
OK 6	Організація діяльності органів публічної влади	120	4	1			30	15		15	90			2			
OK 7	Управління публічними фінансами	120	4	1			30	15		15	90			2			

1	2	3	4	5	6	7	8	9	10	11	12	13	14	15	16	17
OK 8	Професійна етика у публічному управлінні	120	4	1			30	15		15	90			2		
OK 9	Державне управління національною безпекою	120	4	2			60	30		30	60				4	
OK 10	Технології стратегування в публічному управлінні	120	4	2			30	15		15	90				2	
OK 11	Цифрова держава та е-демократія	120	4	2			30	15		15	90				2	
OK 12	Сучасні концепції управління	120	4	2			60	30		30	60				4	
OK 13	Управління персоналом в органах публічної влади	120	4	2			30	15		15	90				2	
OK 14	Комунікації в публічному управлінні	120	4	3			40	20		20	80					4
OK 15	Практика за фахом	150	5	3									150			
<b>Всього</b>		<b>1470</b>	<b>49</b>	<b>11</b>			<b>430</b>	<b>215</b>		<b>215</b>	<b>890</b>		<b>150</b>	<b>12</b>	<b>14</b>	<b>4</b>

**Вибіркові компоненти ОПП  
вільного вибору за спеціальністю**

OK 1	Аграрна політика	120	4	3			30	14		16	90					3
OK 2	Державне регулювання аграрної сфери	120	4	3			30	14		16	90					3
OK 3	Державне управління природокористуванням	120	4	3			30	14		16	90					3
OK 4	Управління державними та муніципальними землями	120	4	3			30	14		16	90					3
OK 5	Правове регулювання окремих сфер і галузей управління	120	4	3			30	14		16	90					3
OK 6	Територіальна організація влади	120	4	3			30	14		16	90					3
OK 7	Регіональна політика	120	4	3			30	14		16	90					3
OK 8	Громадське врядування	120	4	3			30	14		16	90					3
OK 9	Державні механізми антикризового управління	120	4	3			30	14		16	90					3
OK 10	Публічне управління інноваційною діяльністю	120	4	3			30	14		16	90					3
OK 11	Державна політика протидії корупції	120	4	3			30	14		16	90					3
OK 12	Публічні закупівлі	120	4	3			30	14		16	90					3

1	2	3	4	5	6	7	8	9	10	11	12	13	14	15	16	17
ВК 13	Управління якістю публічних послуг	120	4	3			30	14		16	90					3
ВК 14	Публічне управління соціально-гуманітарною сферою	120	4	3			30	14		16	90					3
ВК 15	Публічне управління та адміністрування закладами комунальної форми власності	120	4	3			30	14		16	90					3
ВК 16	Психологія управління та конфліктологія	120	4	3			30	14		16	90					3
<b>Всього</b>		<b>480</b>	<b>16</b>				<b>120</b>	<b>56</b>		<b>64</b>	<b>360</b>					<b>12</b>

### 3. ІНШІ ВИДИ НАВЧАННЯ

Єдиний державний кваліфікаційний іспит		60	2	3												
Підготовка та захист магістерської кваліфікаційної роботи		90	3													
<b>Всього інших видів навчання</b>		<b>150</b>	<b>5</b>													
Кількість заліків				3												
Кількість екзаменів				17												
<b>Загальний обсяг обов'язкових компонентів</b>		<b>1830</b>	<b>61</b>	<b>13</b>	<b>1</b>		<b>540</b>	<b>260</b>		<b>280</b>	<b>1140</b>		<b>150</b>	<b>18</b>	<b>14</b>	<b>6</b>
<b>Загальний обсяг вибіркових компонентів</b>		<b>720</b>	<b>24</b>	<b>4</b>	<b>2</b>		<b>180</b>	<b>86</b>		<b>94</b>	<b>540</b>			<b>4</b>	<b>12</b>	
<b>РАЗОМ ЗА ОПП</b>		<b>2700</b>	<b>90</b>	<b>17</b>	<b>3</b>		<b>720</b>	<b>346</b>		<b>374</b>	<b>1680</b>		<b>150</b>	<b>18</b>	<b>18</b>	<b>18</b>

\* згідно Каталогу вибіркових дисциплін <https://pubip.edu.ua/node/67362>

### III. СТРУКТУРА НАВЧАЛЬНОГО ПЛАНУ

Навчальні дисципліни	Години	Кредити	%
1. Обов'язкові компоненти ОПП	1830	61	68
2. Вибіркові компоненти ОПП, в т.ч. вільного вибору за уподобаннями здобувачів	720	24	27
3. Інші види навчання	240	8	9
<b>Разом за ОПП</b>	<b>2700</b>	<b>90</b>	<b>100</b>

### IV. ЗВЕДЕНІ ДАНІ ПРО БЮДЖЕТ ЧАСУ, ТИЖНІ

Рік навчання	Теоретичне навчання	Екзаменаційна сесія	Практична підготовка	Підготовка магістерської кваліфікаційної роботи	Атестація	Канікули	Всього
1	30	4	5		-	13	52
2	10	2		2	2		16
<b>Разом за ОПП</b>	<b>40</b>	<b>6</b>	<b>5</b>	<b>7</b>	<b>2</b>	<b>13</b>	<b>68</b>

### V. ПРАКТИЧНА ПІДГОТОВКА

№	Вид практики	Семестр	Години	Кредити	Кількість тижнів
1	Практика за фахом	2	150	5	5

### VI. КУРСОВІ РОБОТИ І ПРОЕКТИ

№	Назва дисципліни	Години	Кредити	Курсова робота	Курсовий проект
-	-	-	-	-	-

### VII. АТЕСТАЦІЯ ЗДОБУВАЧІВ ВИЩОЇ ОСВІТИ

№	Складова атестації	Години	Кредити	Кількість тижнів
1	Підготовка і складання єдиного державного кваліфікаційного іспиту	60	2	2
2	Підготовка і захист магістерської кваліфікаційної роботи	90	3	3



**МІНІСТЕРСТВО ОСВІТИ І НАУКИ УКРАЇНИ**  
**НАЦІОНАЛЬНИЙ УНІВЕРСИТЕТ БІОРЕСУРСІВ**  
**І ПРИРОДОКОРИСТУВАННЯ УКРАЇНИ**

**ЗАТВЕРДЖЕНО**

**Протокол № 10 від 26 квітня 2023 р.**  
**засідання вченої ради НУБіП України**

**Освітньо-професійна програма**  
**вводиться в дію з 1 вересня 2023 рок**

**ОСВІТНЬО-ПРОФЕСІЙНА ПРОГРАМА**

**«МІЖНАРОДНІ ВІДНОСИНИ, СУСПІЛЬНІ КОМУНІКАЦІЇ**  
**ТА РЕГІОНАЛЬНІ СТУДІЇ»**

**підготовки здобувачів**

**другого (магістерського) рівня вищої освіти**

**за спеціальністю 291 «Міжнародні відносини, суспільні комунікації**  
**та регіональні студії»**

**галузі знань 29 «Міжнародні відносини»**

**Кваліфікація: Магістр міжнародних відносин, суспільних**  
**комунікацій та регіональних студій**

*Стандарт вищої освіти затверджено*  
*наказом МОН України від 04.08.2021 р. №1003*

**Київ – 2023**

## ПЕРЕДМОВА

Освітньо-професійна програма (ОПП) «Міжнародні відносини, суспільні комунікації та регіональні студії» для підготовки здобувачів вищої освіти на другому (освітньому) рівні за спеціальністю 291 «Міжнародні відносини, суспільні комунікації та регіональні студії» містить обсяг кредитів ЄКТС, необхідний для здобуття відповідного ступеня вищої освіти; перелік компетентностей випускника; нормативний зміст підготовки здобувачів вищої освіти, сформульований у термінах результатів навчання; форми атестації здобувачів вищої освіти; вимоги до наявності системи внутрішнього забезпечення якості вищої освіти.

Розроблено проектною групою у складі:

1. **Макаренко Лілія Петрівна**, д-р політ. наук, доцент, доцент кафедри міжнародних відносин і суспільних наук, **гарант програми**.
2. **Стрілець Василь Васильович**, д-р іст. наук, професор, завідувач кафедри міжнародних відносин і суспільних наук.
3. **Гольцов Андрій Геннадійович**, д-р політ. наук, професор, доцент кафедри філософії та міжнародної комунікації.
4. **Асатуров Сергій Костянтинович**, канд. іст. наук, доцент, доцент кафедри міжнародних відносин і суспільних наук.
5. **Кравченко Наталія Борисівна**, канд іст. наук, доцент, доцент кафедри міжнародних відносин і суспільних наук.
6. **Харчук Олександр Олександрович**, канд. юрид. наук, доцент, доцент кафедри філософії та міжнародної комунікації.

**1. Профіль освітньо-професійної програми «Міжнародні відносини, суспільні комунікації та регіональні студії»  
зі спеціальності 291 «Міжнародні відносини, суспільні комунікації та регіональні студії»**

<b>1 - Загальна інформація</b>	
<b>Повна назва закладу вищої освіти та структурного підрозділу</b>	Національний університет біоресурсів і природокористування України Гуманітарно-педагогічний факультет
<b>Ступінь вищої освіти та назва кваліфікації мовою оригіналу</b>	Магістр міжнародних відносин, суспільних комунікацій та регіональних студій
<b>Офіційна назва освітньої програми</b>	«Міжнародні відносини, суспільні комунікації та регіональні студії»
<b>Тип диплому та обсяг освітньої програми</b>	Диплом магістра, одиничний 90 кредитів ЄКТС, термін навчання 1 рік і 4 місяці
<b>Наявність акредитації</b>	Акредитація первинна
<b>Цикл/рівень</b>	НРК України – 7 рівень, FQ -EHEA - другий цикл, EQF-LLL – 7 рівень
<b>Передумови</b>	ОС «Бакалавр»
<b>Мова(и) викладання</b>	Українська
<b>Термін дії освітньої програми</b>	1 рік і 4 місяці
<b>Інтернет-адреса постійного розміщення опису освітньої програми</b>	<a href="https://nubip.edu.ua/node/46601">https://nubip.edu.ua/node/46601</a>
<b>2 - Мета освітньо-професійної програми</b>	
Підготовка висококваліфікованих і конкурентоспроможних фахівців у галузі міжнародних відносин, суспільних комунікацій та регіональних студій, здатних ефективно діяти за різних обставин і умов, системно розв'язуючи різного роду складності завдання та вирішуючи спеціалізовані задачі у сферах взаємодії акторів міжнародних відносин та світової політики.	
<b>3 - Характеристика освітньої програми</b>	
<b>Предметна область (галузь знань, спеціальність, спеціалізація (за наявності))</b>	29 – Міжнародні відносини, 291 – Міжнародні відносини, суспільні комунікації та регіональні студії
<b>Орієнтація освітньої програми</b>	Освітньо-професійна
<b>Основний фокус освітньої програми та спеціалізації</b>	Підготовка високомобільних фахівців у галузі 29 «Міжнародні відносини», спеціальності 291 «Міжнародні відносини, суспільні комунікації та регіональні студії», акцентуючи увагу на розумінні природи, динаміки, принципів функціонування міжнародних відносин, суспільних комунікацій та/або регіональних студій, а також на вмінні формувати системне

	<p>бачення суті та особливостей міжнародних процесів у різних контекстах, зокрема політичному, безпековому, продовольчій безпеки, правовому, економічному, соціально-демографічному, соціокультурному та інформаційному. Ключові слова: міжнародні відносини, світова політика, аналітичний супровід, системне консультування, актори міжнародних відносин, аутсорсінг, дипломатія, політичні процеси, політичні рішення.</p>
<p><b>Особливості освітньо-професійної програми</b></p>	<p>ОПП цілком відповідає вимогам, встановленим державним стандартом ЗВО спеціальності 291 «Міжнародні відносини, суспільні комунікації та регіональні студії» другого (магістерського) рівня, затвердженим наказом МОН України №1003 від 04.08.2020 р.</p> <p>Особливістю (унікальністю) програми є формування фахівця з міжнародних відносин, який володіє додатковою компетентністю щодо міжнародної взаємодії в аграрній сфері у контексті реалізації національних інтересів України.</p> <p>Важливими складовими ОПП є обов'язкове ґрунтовне опанування двома іноземними мовами та можливість обрання третьої; навчальна та виробнича практики; закордонне стажування; системне залучення іноземних фахівців, зокрема у сфері міжнародних відносин до обміну досвідом; програми паралельних дипломів.</p>
<p><b>4 - Придатність випусників до працевлаштування та подальшого навчання</b></p>	
<p><b>Придатність до працевлаштування</b></p>	<p>Випусник освітнього ступеня «Магістр» з міжнародних відносин, суспільних комунікацій та регіональних студій може здійснювати менеджерську та адміністративну діяльність в сфері міжнародних відносин, а також обіймати первинні посади в органах державної влади, в організаціях та бізнес-структурах різних видів діяльності та форм власності, в аграрних підприємствах, у міжнародних неурядових та урядових організаціях, політичних та громадських організаціях.</p> <p>Посади згідно класифікатора професій України:</p> <p>3439 – аташе; 3439 – дипломатичний агент; 3439 – дипломатичний кур'єр; 3439 – помічник експерта із зовнішньополітичних питань країн/регіонів; 3439 – помічник політичного оглядача; 3439 – спеціаліст III категорії; 3439 – інспектор з основної діяльності; 3439 – інспектор з туризму; 3439 – інструктор з основної діяльності; 3439 – консул; 3439 – посланник; 3439 – секретар дипломатичного агентства; 3439 – помічник консультанта із зовнішньополітичних питань країн/регіонів; 3436.1 – помічник керівника підприємства (установи, організації); 2310.2 – фахівець із зв'язків з громадськістю та пресою;</p>



	<p>2419.3 – спеціаліст державної служби;  2419.3 – консультант (в апараті органів державної влади);  2443.2 – політолог-міжнародник, консультант із суспільно-політичних питань (в партіях та інших громадських організаціях).</p> <p>Місце працевлаштування: посольства, секретаріат Верховної Ради України, міністерства і відомства України, структурні підрозділи органів державної влади, вітчизняні та іноземні фірми і їх представництва, комерційні структури, які працюють у сфері зовнішньополітичної діяльності, міжнародні організації, громадські організації, засоби масової інформації, аграрні підприємства.</p>
<b>Подальше навчання</b>	<p>Поглиблення та розширення компетенцій з прицілом на самовдосконалення, як у професійній, так і науковій площинах, набуття нових компетенцій в процесі опанування суміжними фахами:</p> <p>навчання на третьому освітньо-науковому рівні вищої освіти (доктор філософії);</p> <p>залучення до освітніх програм, освоєння дослідницьких грантів та стипендій (у тому числі і закордоном), що містять додаткові освітні компоненти.</p>
<b>5 - Викладання та оцінювання</b>	
<b>Викладання та навчання</b>	<p>Впровадження ефективних методів навчання і опанування професійними навиками, котрі, окрім іншого, передбачають індивідуально-зорієнтований підхід та розвиток критичного мислення у студентів;</p> <p>Налагодження якісної співпраці студентів з викладачами, а також фахівцями і науковцями, безпосередньо задіяними у сфері міжнародних відносин, суспільних комунікацій та регіональних студій;</p> <p>Забезпечення кураторського супроводу та консультативної підтримки студентів науково-педагогічними та науковими працівниками НУБіП України, а також співробітниками галузевих науково-дослідних інститутів; залучення до консультування студентів визнаних фахівців-практиків у сфері соціокультурної та громадської діяльності;</p> <p>Надання інформаційної підтримки студентам щодо їх участі у конкурсах на одержання іменних стипендій, премій, грантів (у тому числі міжнародних);</p> <p>Сприяння участі студентів у студентських наукових олімпіадах, конкурсах, організованих профільним Міністерством та Міністерства освіти і науки України;</p> <p>Залучення студентів до виконання окремих завдань в розрізі бюджетних та ініціативних науково-дослідних робіт.</p>
<b>Оцінювання</b>	<p>Види контролю: поточний, тематичний, періодичний, підсумковий, самоконтроль.</p> <p>Екзамени, заліки та диференційовані заліки проводяться відповідно до вимог «Положення про екзамени та заліки в Національному університеті біоресурсів і природокористування України» (2015 р).</p> <p>У НУБіП України використовується рейтингова форма контролю після закінчення логічно завершеної частини</p>

	<p>лекційних та практичних занять (модуля) з певної дисципліни. Її результати враховуються під час виставлення підсумкової оцінки.</p> <p>Рейтингове оцінювання знань студентів не скасовує традиційну систему оцінювання, а існує поряд із нею. Воно робить систему оцінювання більш гнучкою, об'єктивною і сприяє систематичній та активній самостійній роботі студентів протягом усього періоду навчання, забезпечує здорову конкуренцію між студентами у навчанні, сприяє виявленню і розвитку творчих здібностей студентів.</p> <p>Рейтингове оцінювання знань студентів із навчальних дисциплін, захисту курсових робіт (проектів), звітів за всі види практик (навчальної та виробничої), складання державних екзаменів, дипломне проектування (захист випускних бакалаврських, дипломних робіт (проектів) та магістерських робіт) здійснюється за 100-бальною шкалою. Рейтинг студента із засвоєння навчальної дисципліни складається з рейтингу з навчальної роботи – 70 балів та рейтингу з атестації – 30 балів. Таким чином, на оцінювання засвоєння змістових модулів, на які поділяється навчальний матеріал дисципліни, передбачається 70 балів. Рейтингові оцінки із змістових модулів, як і рейтинг з атестації, теж обчислюються за 100-бальною шкалою.</p>
<b>6 – Програмні компетентності</b>	
<b>Інтегральна компетентність</b>	Здатність розв'язувати складні задачі і проблеми у галузі міжнародних відносин, суспільних комунікацій та регіональних студій, що передбачає проведення досліджень та/або здійснення інновацій та характеризується невизначеністю умов і вимог.
<b>Загальні компетентності (ЗК)</b>	ЗК1. Здатність проведення досліджень на відповідному рівні ЗК2. Здатність вчитися і оволодівати сучасними знаннями. ЗК3. Вміння виявляти, ставити та вирішувати проблеми. ЗК4. Здатність спілкуватися іноземною мовою. ЗК5. Здатність генерувати нові ідеї (креативність). ЗК6. Здатність працювати в міжнародному контексті. ЗК7. Здатність працювати в команді ЗК8. Здатність виявляти ініціативу та підприємливість. ЗК9. Здатність оцінювати та забезпечувати якість виконуваних робіт.
<b>Спеціальні (фахові, предметні) компетентності (СК)</b>	СК1. Здатність виявляти та аналізувати природу, динаміку, принципи організації міжнародних відносин, типи та види міжнародних акторів, сучасні тенденції розвитку світової політики. СК2. Здатність приймати обґрунтовані рішення щодо здійснення міжнародної та зовнішньополітичної діяльності. СК3. Здатність аргументувати вибір шляхів вирішення завдань професійного характеру у сфері міжнародних відносин, суспільних комунікацій та регіональних студій, критично оцінювати отримані результати та обґрунтовувати прийняті рішення. СК4. Здатність аналізувати глобальні процеси та їх вплив на міжнародні та суспільні відносини, політичні та суспільні

	<p>системи.</p> <p>СК5. Здатність аналізувати та прогнозувати міжнародні відносини у різних контекстах, зокрема політичному, безпековому, правовому, економічному, суспільному, культурному та інформаційному.</p> <p>СК6. Здатність використовувати для дослідження міжнародних відносин, суспільних комунікацій та для регіональних студій теоретичні та методологічні підходи політології, економічної та правової науки, міждисциплінарних досліджень.</p> <p>СК7. Здатність здійснювати прикладні аналітичні дослідження проблем міжнародних відносин та світової політики, суспільних комунікацій, регіональних студій, професійно готувати аналітичні матеріали та довідки.</p> <p>СК8. Здатність організовувати та проводити міжнародні зустрічі та переговори, розробляти, аналізувати і оцінювати дипломатичні та міжнародні документи.</p> <p>СК9. Здатність виявляти та аналізувати особливості розвитку країн та регіонів, сучасних глобальних, регіональних та локальних процесів, та місця в них України.</p> <p>СК10. Здатність до самонавчання, підтримки належного рівня знань, готовність до опанування знань нового рівня, підвищення своєї фаховості та рівня кваліфікації.</p> <p>СК 11. Здатність брати участь у становленні та налагодженні державного та приватного міжнародного співробітництва в аграрній галузі, у контексті забезпечення національних інтересів України.</p>
<b>7 - Програмні результати навчання</b>	
	<p>РН1. Знати та розуміти природу, джерел та напрямів еволюції міжнародних відносин, міжнародної політики, зовнішньої політики держав, стану теоретичних досліджень міжнародних відносин та світової політики.</p> <p>РН2. Критично осмислювати та аналізувати глобальні процеси та їх вплив на міжнародні відносини</p> <p>РН3. Застосовувати сучасні наукові підходи, методології та методики для дослідження проблем міжнародних відносин та зовнішньої політики.</p> <p>РН4. Аналізувати та оцінювати проблеми міжнародної та національної безпеки, міжнародні та інтернаціоналізовані конфлікти, підходи, способи та механізми забезпечення безпеки у міжнародному просторі та у зовнішній політиці держав.</p> <p>РН5. Збирати, обробляти та аналізувати інформацію про стан міжнародних відносин, світової політики та зовнішньої політики держав.</p> <p>РН6. Визначати, оцінювати та прогнозувати політичні, дипломатичні, безпекові, суспільні й інші ризики у сфері міжнародних відносин та глобального розвитку.</p> <p>РН7. Оцінювати та аналізувати міжнародні та зовнішньополітичні проблеми та ситуації, пропонувати підходи до вирішення таких проблем.</p> <p>РН8. Вільно спілкуватися державною та іноземними мовами</p>

	<p>усно і письмово, з професійних і наукових питань.</p> <p>PH9. Готувати аналітичні довідки, звіти та інші документи про стан міжнародних відносин, зовнішньої політики, суспільних комунікацій та регіональних студій.</p> <p>PH10. Розробляти та реалізовувати проекти прикладних досліджень міжнародних відносин, зовнішньої та світової політики.</p> <p>PH11. Здійснювати професійний усний та письмовий переклад з/на іноземну мову, зокрема, з фахової тематики міжнародного співробітництва, зовнішньої та світової політики.</p> <p>PH12. Формулювати задачі моделювання, створювати і досліджувати моделі об'єктів і процесів міжнародних відносин, зовнішньої політики, суспільних комунікацій та регіональних студій.</p> <p>PH13. Брати участь у професійні дискусії у сфері міжнародних відносин, зовнішньої політики, суспільних комунікацій та регіональних студій, поважати опонентів і їхню точку зору, доносити до фахівців та широкого загалу інформацію, ідеї, проблеми, рішення та власний досвід з фахових проблем.</p> <p>PH14. Оцінювати результати власної роботи і відповідати за особистий професійний розвиток.</p> <p>PH15. Знати і розуміти особливості та специфіку міжнародних відносин в аграрній галузі, основні напрями розвитку співробітництва в цій сфері.</p> <p>PH16. Сприяти розвитку державного та приватного міжнародного співробітництва в аграрній галузі, що відповідає національним інтересам України.</p>
<b>8 – Ресурсне забезпечення реалізації програми</b>	
<b>Кадрове забезпечення</b>	Науково-педагогічні працівники, які забезпечують освітньо-професійну програму, відповідають кадровим вимогам ліцензійних умов провадження освітньої діяльності закладів вищої освіти, є співробітниками університету, мають науковий ступінь та вчене звання, підтверджений рівень наукової і фахової підготовки.
<b>Матеріально-технічне забезпечення</b>	Охоплює: навчальні корпуси з навчальними аудиторіями, гуртожитки, комп'ютерні класи, пункти харчування, точки безкоштовного бездротового доступу до мережі Інтернет, мультимедійне обладнання аудиторій, спортивні зали та стадіон.
<b>Інформаційне та навчально-методичне забезпечення</b>	<p>Офіційний веб-сайт <a href="http://nubip.edu.ua">http://nubip.edu.ua</a> містить інформацію про освітні програми, навчальну, наукову і виховну діяльність, структурні підрозділи, правила прийому, контакти. Усі зареєстровані в університеті користувачі мають необмежений доступ до мережі Інтернет.</p> <p>Матеріали навчально-методичного забезпечення освітньо-процесійної програми викладені на освітньому порталі «Навчальна робота»: <a href="https://nubip.edu.ua/node/1104/5">https://nubip.edu.ua/node/1104/5</a> .</p> <p>Бібліотечний фонд багатогалузевий, нараховує понад один мільйон примірників вітчизняної та зарубіжної літератури, у т. ч. рідкісних видань, спеціальних видів науково-технічної</p>

	<p>літератури, авторефератів дисертацій (з 1950 р.), дисертацій (з 1946 р.), більше 500 найменувань журналів та більше 50 назв газет. Фонд комплектується матеріалами з різних галузей наук, у тому числі і з психології.</p> <p>Бібліотечне обслуговування читачів проводиться на 8 абонементів, у 7 читальних залах на 527 місць, з яких: 4 галузеві, 1 універсальний та 1 спеціалізований читальний зал для викладачів, аспірантів та магістрів (Reference Room); МБА; каталоги, у т. ч. електронний (понад 206292 одиниць записів); бібліографічні картотеки (з 1954 р.); фонд довідкових і бібліографічних видань. Щорічно бібліотека обслуговує понад 40000 користувачів, у т. ч. 14000 студентів. Книговидача становить понад 1 млн. примірників на рік.</p> <p>Читальні зали забезпечені бездротовим доступом до мережі Інтернет. Усі ресурси бібліотеки доступні через сайт університету: <a href="https://nubip.edu.ua">https://nubip.edu.ua</a>.</p> <p>Цифрова бібліотека НУБіП України була створена у листопаді 2019 р., доступна з мережі Інтернет та містить зараз 790 повнотекстових документи, серед них 150 навчальних підручників та посібників, 117 монографій, 420 авторефератів дисертацій, 98 оцифрованих рідкісних та цінних видань з фондів бібліотеки (1795 – 1932 рр.).</p> <p>Важливим електронним ресурсом також є електронна бібліотека (з локальної мережі університету), де є понад 6409 повнотекстових документів (підручників, навчальних посібників, монографій, методичних рекомендацій).</p> <p>З січня 2017 р. в НУБіП України відкрито доступ до однієї із найбільших наукометричних баз даних Web of Science.</p> <p>З листопада 2017 року в НУБіП України відкрито доступ до наукометричної та універсальної реферативної бази даних SCOPUS видавництва Elsevir. Доступ здійснюється з локальної мережі університету: <a href="http://www.scopus.com">http://www.scopus.com</a>.</p> <p>База даних SCOPUS індексує близько 22000 назв різних видань (серед яких 55 українських) від більш, ніж 5000 видавництв.</p> <p>Матеріали навчально-методичного забезпечення освітньо-професійної програми викладені на навчально-інформаційному порталі НУБіП України: <a href="http://elearn.nubip.edu.ua">http://elearn.nubip.edu.ua</a>.</p>
<b>9 - Академічна мобільність</b>	
<b>Національна кредитна мобільність</b>	<p>Здобувачі вищої освіти мають можливість у рамках національної академічної мобільності проходити у ЗВО-партнерах окремі курси, навчатися протягом семестру з подальшим визнанням отриманих результатів та зарахуванням кредитів.</p> <p>Принципи академічної мобільності визначаються законодавством України. Можливість навчатися за кількома спеціальностями або у кількох ЗВО одночасно визначається законодавством України.</p>
<b>Міжнародна кредитна</b>	<p>Принципи міжнародної академічної мобільності визначаються законодавством України, інших країн та</p>

<b>мобільність</b>	міждержавними угодами. Кожен здобувач вищої освіти має можливість пройти процедуру визнання кредитів навчання.
<b>Навчання іноземних здобувачів вищої освіти</b>	Програма передбачає можливість навчання іноземних громадян.

## 2. Перелік компонентів освітньо-професійної програми та їх логічна послідовність

### 2.1. Перелік компонент ОПП

Код н/д	Компоненти освітньої програми (навчальні дисципліни, курсові проекти (роботи), практики, кваліфікаційна робота)	Кількість кредитів	Форма підсумкового контролю
<b>ЦИКЛ ЗАГАЛЬНОЇ ПІДГОТОВКИ</b>			
<b>Обов'язкові компоненти ОПП</b>			
ОК 1	Міжнародні системи та глобальний розвиток	4	Екзамен
ОК 2	Практикум перекладу	15	Залік, екзамен
ОК 3	Аграрна політика розвинутих країн світу	4	Екзамен
<b>Всього</b>		<b>23</b>	
<b>Вибіркові компоненти ОПП</b>			
<i>вільного вибору за уподобаннями студентів із переліку дисциплін</i>			
ВКУ 1	<i>Вибір з каталогу 1</i>	4	залік
ВКУ 2	<i>Вибір з каталогу 2</i>	4	залік
<b>Всього</b>		<b>8</b>	
<b>ЦИКЛ СПЕЦІАЛЬНОЇ (ФАХОВОЇ) ПІДГОТОВКИ</b>			
<b>Обов'язкові компоненти ОПП</b>			
ОК 4	Методологія та організація наукових досліджень	4	екзамен
ОК 5	Україна в системі сучасної аграрної світової політики	4	екзамен
ОК 6	Багатостороння дипломатія і механізми регулювання міжнародних відносин	4	екзамен
ОК 7	Міжнародне співробітництво в аграрній сфері (викладається англійською мовою)	4	екзамен
ОК 8	Міжнародні організації та глобальні проблеми сучасності	4	екзамен
ОК 9	Аграрна дипломатія (викладається англійською мовою)	4	екзамен
ОК 10	Україна в сучасному геополітичному просторі	4	екзамен
ОК 11	Мова дипломатичних документів	4	екзамен
ОК 12	Виробнича практика	4	екзамен
ОК 13	Підготовка і захист магістерської кваліфікаційної роботи	7	екзамен
<b>Всього</b>		<b>43</b>	
<b>Вибіркові компоненти ОПП</b>			
<i>вільного вибору за спеціальністю</i>			
ВК 1.1	Зовнішньополітичні комунікативні технології	4	екзамен
ВК 1.2	Глобальна та національна безпека		
ВК 1.3	Міжнародна екологічна безпека		
ВК 1.4	«М'яка сила» як механізм впливу на сучасний світ		
ВК 2.1	Економіка зарубіжних країн	4	екзамен
ВК 2.2	Світове сільське господарство		

Код н/д	Компоненти освітньої програми (навчальні дисципліни, курсові проекти (роботи), практики, кваліфікаційна робота)	Кількість кредитів	Форма підсумкового контролю
ВК 2.3	Стратегічні комунікації в міжнародних відносинах		
ВК 2.4	Регіональна безпека країн Південно-Східної Азії		
ВК 3.1	Регіональна політика ЄС		
ВК 3.2	Міжнародне торговельне право		
ВК 3.3	Інформаційні операції в міжнародних відносинах	4	екзамен
ВК 3.4	Аналіз криз та прийняття зовнішньополітичних рішень		
ВК 4.1	Політологія міжнародних відносин		
ВК 4.2	Публічна та культурна дипломатія		
ВК 4.3	Культурно-релігійний чинник в міжнародних відносинах	4	екзамен
ВК 4.4	Міжнародні конфлікти, світовий тероризм та гібридні війни		
<b>Всього</b>		<b>16</b>	
<b>Загальний обсяг обов'язкових компонентів</b>		<b>66</b>	
<b>Загальний обсяг вибіркового компонентів</b>		<b>24</b>	
<b>Разом за ОПП</b>			<b>90</b>



## 2.2 Структурно-логічна схема підготовки магістрів освітньо-професійної програми «Міжнародні відносини, суспільні комунікації та регіональні студії»

### 1 семестр

Методологія та організація наукових досліджень

Міжнародні системи та глобальний розвиток

Україна в системі сучасної аграрної світової політики

Багатостороння дипломатія і механізми регулювання міжнародних відносин

Практикум перекладу

Міжнародне співробітництво в аграрній сфері (викладається англійською мовою)

Міжнародні організації та глобальні проблеми сучасності

### 2 семестр

Аграрна політика розвинутих країн світу

Вибіркова дисципліна 1

Вибіркова дисципліна 2

Зовнішньополітичні комунікативні технології  
або  
Глобальна та національна безпека  
або  
Міжнародна екологічна безпека  
або  
«М'яка сила» як механізм впливу на сучасний світ

Економіка зарубіжних країн  
або  
Світове сільське господарство  
або  
Стратегічні комунікації в міжнародних відносинах  
або  
Регіональна безпека країн Південно-Східної Азії

Регіональна політика ЄС  
або  
Міжнародне торговельне право  
або  
Інформаційні операції в міжнародних відносинах  
або  
Аналіз криз та прийняття зовнішньополітичних рішень

Політологія міжнародних відносин  
або  
Публічна та культурна дипломатія  
або  
Культурно-релігійний чинник в міжнародних відносинах  
або  
Міжнародні конфлікти, світовий тероризм та гібридні війни

Практикум перекладу

### 3 семестр

Україна в сучасному геополітичному просторі

Мова дипломатичних документів

Аграрна Дипломатія (викладається англійською мовою)

Виробнича практика

Підготовка і захист магістерської кваліфікаційної роботи

### **3. Форма атестації здобувачів вищої освіти**

Атестація випускників освітньо-професійної програми спеціальності 291 «Міжнародні відносини, суспільні комунікації та регіональні студії» проводиться у формі захисту магістерської кваліфікаційної роботи та завершується видачею документу встановленого зразка про присвоєння йому ступеня магістра із кваліфікацією: «Магістр міжнародних відносин, суспільних комунікацій та регіональних студій».

Атестація здійснюється відкрито і публічно.

**4. Матриця відповідності програмних компетентностей компонентам освітньо-професійної програми  
«Міжнародні відносини, суспільні комунікації та регіональні студії»**

Компетентності	OK 1	OK 2	OK 3	OK 4	OK 5	OK 6	OK 7	OK 8	OK 9	OK 10	OK 11	OK 12	OK 13	BK 1.1	BK 1.2	BK 1.3	BK 1.4	BK 2.1	BK 2.2	BK 2.3	BK 2.4	BK 3.1	BK 3.2	BK 3.3	BK 3.4	BK 4.1	BK 4.2	BK 4.3	BK 4.4					
ЗК 1				X								X	X								X													
ЗК 2			X	X					X	X					X		X	X		X			X					X						
ЗК 3	X					X			X														X											
ЗК 4		X										X																						
ЗК 5						X	X	X			X		X		X											X				X				
ЗК 6			X		X							X			X		X	X					X			X	X	X						
ЗК 7							X		X											X														
ЗК 8					X							X							X															
ЗК 9											X		X			X				X		X												
СК 1						X						X	X		X					X			X					X						
СК 2						X				X			X		X		X				X			X						X				
СК 3						X					X		X		X		X				X		X							X				
СК 4	X											X				X										X								
СК 5								X				X							X	X	X					X	X	X						
СК 6				X									X			X							X			X	X	X						
СК 7									X				X																					
СК 8						X					X			X							X									X				
СК 9	X		X		X					X					X			X	X	X				X	X	X	X	X	X					
СК 10		X		X									X		X		X	X				X			X	X	X	X	X					
СК 11			X		X												X	X																

5. Матриця забезпечення програмних результатів навчання (ПРН) відповідними компонентами освітньо-професійної програми «Міжнародні відносини, суспільні комунікації та регіональні студії»

Результати навчання	OK 1	OK 2	OK 3	OK 4	OK 5	OK 6	OK 7	OK 8	OK 9	OK 10	OK 11	OK 12	OK 13	BK 1.1	BK 1.2	BK 1.3	BK 1.4	BK 2.1	BK 2.2	BK 2.3	BK 2.4	BK 3.1	BK 3.2	BK 3.3	BK 3.4	BK 4.1	BK 4.2	BK 4.3	BK 4.4
PH 1				X	X	X									X				X			X				X		X	
PH 2	X				X			X								X							X						
PH 3				X								X										X				X			
PH 4												X								X									X
PH 5						X				X					X				X				X						
PH 6	X		X		X			X						X							X					X		X	
PH 7						X		X						X							X					X		X	
PH 8		X										X																	
PH 9							X			X					X								X						
PH 10							X																						
PH 11		X										X																	
PH 12				X											X									X					
PH 13						X			X		X			X					X				X						
PH 14													X																
PH 15			X				X																						
PH 16			X		X				X																				

**МІНІСТЕРСТВО ОСВІТИ І НАУКИ УКРАЇНИ**  
**НАЦІОНАЛЬНИЙ УНІВЕРСИТЕТ БІОРЕСУРСІВ І ПРИРОДОКОРИСТУВАННЯ УКРАЇНИ**

Гуманітарно-педагогічний факультет

**НАВЧАЛЬНИЙ ПЛАН**  
**підготовки фахівців 2023 року вступу**

Рівень вищої освіти	Другий (магістерський)
Галузь знань	29 «Міжнародні відносини»
Спеціальність	291 «Міжнародні відносини, суспільні комунікації та регіональні студії»
Освітня програма	«Міжнародні відносини, суспільні комунікації та регіональні студії»
Орієнтація освітньої програми	освітньо-професійна
Форма навчання	денна
Термін навчання (обсяг кредитів ЄКТС)	1 рік і 4 місяці (90)
На основі	ОС «Бакалавр»
Освітній ступінь	Магістр
Кваліфікація	Магістр міжнародних відносин, суспільних комунікацій та регіональних студій



## II. ПЛАН ОСВІТНЬОГО ПРОЦЕСУ

№ п/п	Назва навчальної дисципліни	Загальний обсяг		Форми контролю знань			Аудиторні заняття, год.				Практична підготовка			Розподіл тижневих годин за роками навчання та семестрами		
		годин	(ЕКТС 30 год.)	за семестрами			Всього	у тому числі			Виробнича практика	Педагогічна (асистентська)	1 р.н.			
				Екзамен	Залік	Курсова робота (проект)		Лекції	Лабораторні заняття	Практичні заняття (семінарські)			1	2	3	
1	2	3	4	5	6	7	8	9	10	11	12	13	14	15	16	17
<b>ЦИКЛ ЗАГАЛЬНОЇ ПІДГОТОВКИ</b>																
<b>Обов'язкові компоненти ОПП</b>																
ОК 1	Міжнародні системи та глобальний розвиток	120	4	1			30	15		15	90			2		
ОК 2	Практикум перекладу	450	15	1	2		150			150	300			6	4	
ОК 3	Аграрна політика розвинутих країн світу	120	4	2			30	15		15	90				2	
<b>Всього</b>		<b>690</b>	<b>23</b>	<b>3</b>	<b>1</b>		<b>210</b>	<b>30</b>		<b>180</b>	<b>480</b>			<b>8</b>	<b>6</b>	
<b>Вибіркові компоненти ОПП</b>																
<b>вільного вибору за уподобаннями студентів із переліку дисциплін</b>																
ВКУ 1	Вибіркова дисципліна 1	120	4		2		30	15		15	90				2	
ВКУ 2	Вибіркова дисципліна 2	120	4		2		30	15		15	90				2	
<b>Всього</b>		<b>240</b>	<b>8</b>		<b>2</b>		<b>60</b>	<b>30</b>		<b>30</b>	<b>180</b>				<b>4</b>	
<b>ЦИКЛ СПЕЦІАЛЬНОЇ (ФАХОВОЇ) ПІДГОТОВКИ</b>																
<b>Обов'язкові компоненти ОПП</b>																
ОК 4	Методологія та організація наукових досліджень	120	4	1			30	15		15	90			2		
ОК 5	Україна в системі сучасної аграрної світової політики	120	4	1			30	15		15	90			2		

1	2	3	4	5	6	7	8	9	10	11	12	13	14	15	16	17
ОК 6	Багатостороння дипломатія і механізми регулювання міжнародних відносин	120	4	1			30	15		15	90			2		
ОК 7	Міжнародне співробітництво в аграрній сфері (викладається англійською мовою)	120	4	1			30	15		15	90			2		
ОК 8	Міжнародні організації та глобальні проблеми сучасності	120	4	1			30	15		15	90			2		
ОК 9	Аграрна дипломатія (викладається англійською мовою)	120	4	3			24	12		12	96					6
ОК 10	Україна в сучасному геополітичному просторі	120	4	3			24	12		12	96					6
ОК 11	Мова дипломатичних документів	120	4	3			24	12		12	96					6
ОК 12	Виробнича практика	120	4		3							120				
ОК 13	Підготовка і захист магістерської кваліфікаційної роботи	210	7								210					
<b>Всього</b>		<b>1290</b>	<b>43</b>	<b>8</b>	<b>1</b>		<b>222</b>	<b>111</b>		<b>111</b>	<b>948</b>	<b>120</b>		<b>10</b>		<b>18</b>

**Вибіркові компоненти ОПП**

**вільного вибору за спеціальністю**

ВК 1.1	Зовнішньополітичні комунікативні технології																
ВК 1.2	Глобальна та національна безпека	120	4	2			30	15		15	90				2		
ВК 1.3	Міжнародна екологічна безпека																
ВК 1.4	«М'яка сила» як механізм впливу на сучасний світ																
ВК 2.1	Економіка зарубіжних країн																
ВК 2.2	Світове сільське господарство																
ВК 2.3	Стратегічні комунікації в міжнародних відносинах	120	4	2			30	15		15	90				2		
ВК 2.4	Регіональна безпека країн Південно-Східної Азії																



1	2	3	4	5	6	7	8	9	10	11	12	13	14	15	16	17
ВК 3.1	Регіональна політика ЄС															
ВК 3.2	Міжнародне торговельне право															
ВК 3.3	Інформаційні операції в міжнародних відносинах	120	4	2			30	15		15	90				2	
ВК 3.4	Аналіз криз та прийняття зовнішньополітичних рішень															
ВК 4.1	Політологія міжнародних відносин															
ВК 4.2	Публічна та культурна дипломатія															
ВК 4.3	Культурно-релігійний чинник в міжнародних відносинах	120	4	2			30	15		15	90				2	
ВК 4.4	Міжнародні конфлікти, світовий тероризм та гібридні війни															
<b>Всього</b>		<b>480</b>	<b>16</b>	<b>4</b>			<b>120</b>	<b>60</b>		<b>60</b>	<b>360</b>				<b>8</b>	
<b>Кількість курсових робіт</b>						<b>0</b>										
<b>Кількість заліків</b>					<b>4</b>											
<b>Кількість екзаменів</b>				<b>15</b>												
<b>Загальний обсяг обов'язкових компонентів</b>			<b>66</b>													
<b>Загальний обсяг вибірових компонентів</b>			<b>24</b>													
<b>Разом за ОПП</b>		<b>2700</b>	<b>90</b>	<b>15</b>	<b>4</b>		<b>612</b>	<b>231</b>		<b>381</b>	<b>1968</b>	<b>120</b>		<b>18</b>	<b>18</b>	<b>18</b>

### III. СТРУКТУРА НАВЧАЛЬНОГО ПЛАНУ

Навчальні дисципліни	Години	Кредити	%
Обов'язкові компоненти ОПП	1980	66	73
Вибіркові компоненти ОПП	720	24	27
вільного вибору за уподобаннями студентів	240	8	9
вільного вибору за спеціальністю	480	16	18
Разом за ОПП	2700	90	100

### IV. ЗВЕДЕНІ ДАНІ ПРО БЮДЖЕТ ЧАСУ, ТИЖНІ

Рік навчання	Теоретичне навчання	Екзаменаційна сесія	Практична підготовка	Підготовка магістерської кваліфікаційної роботи	Атестація здобувачів	Канікули	Всього
1	30	6	-	-	-	16	52
2	4	0	4	6	1	-	15
Разом за ОПП	34	6	4	6	1	16	67

### V. ПРАКТИЧНА ПІДГОТОВКА

№	Вид практики	Семестр	Години	Кредити	Кількість тижнів
1	Виробнича практика	3	120	4	8

### VI. КУРСОВІ РОБОТИ І ПРОЕКТИ

№	Назва дисципліни	Години	Кредити	Курсова робота	Курсовий проєкт
1					

### VII. АТЕСТАЦІЯ ЗДОБУВАЧІВ ВИЩОЇ ОСВІТИ

№	Складова атестації	Години	Кредити	Кількість тижнів
1	Підготовка і захист магістерської кваліфікаційної роботи	210	7	7